



PROFIX įmonė siekia tobulinti savo produktus, todėl gali keistis produktų specifikacijos. Apie šiuos pasikeitimus įmonė nėra įpareigota nepranešti. Paveikslėliai esantis aptarnavimo instrukcijoje tai tik pavyzdžiai bei gali skirtis nuo nusipirktu prietaisu.

Ši instrukcija yra apsaugojama autoriaus teise. Kopijavimas/plėtojimas be PROFIX Sp. z o.o. leidimo raštu draudžiamas.

PROFIX®

PROFIX Sp. z o.o.
ul. Marywilska 34 | 03-228 Warsaw | Poland

DT-C2/d_zg/0139/03

Łomna Las: 2018.11.22

(PL) DEKLARACJA ZGODNOŚCI WE/UE (LV) EK/ES ATBILSTĪBAS DEKLARĀCIJA (CZ) ES/EU PROHLÁŠENÍ O SHODĚ
(RO) DECLARAȚIE DE CONFORMITATE CE/UE (LT) EB/ES ATITIKTIES DEKLARACIJA

(PL) PRODUCENT (RO) PRODUCĂTOR (LV) RAŽOTĀJS (LT) GAMINTOJAS (CZ) VÝROBCE

PROFIX Sp. z o.o. ul. Marywilska 34, 03-228 Warszawa

(PL) Osoba upoważniona do przygotowania dokumentacji technicznej: (LT) Asmuo įgaliotas parengti techninę dokumentaciją:
(RO) Persoana împuternicită pentru pregătirea documentației tehnice: (CZ) Osoba oprávněna připravit technickou dokumentaci:
(LV) Persona atbildīga par tehniskās dokumentācijas sagatavošanu:

Mariusz Rotuski, Centrum Dystrybucyjno-Handlowe PROFIX, ul. Dobra 3, Łomna Las, 05-152 Czosnów

(PL) Szlifierka dyskowa (RO) Polizor cu disc (LV) Sienu un griestu slīpmašīna (LT) Diskinis šlifuoKLIS (CZ) Taliřova bruska

TRYTON THZ600

DWS2300E

230 V; 50 Hz; 600 W; kl.II; n_n: 1000-2000/min; M 14; ø255

51839 -...- 52331

(PL) Wymieniony powyżej przedmiot niniejszej deklaracji jest zgodny z odnośnymi wymaganiami unijnego prawodawstwa harmonizacyjnego: (RO) Obiectul declarației descris mai sus este în conformitate cu legislația relevantă de armonizare a Uniunii: (LV) Iepriekš aprakstītais deklarācijas priekšmets atbilst attiecīgajam Savienības saskaņošanas tiesību aktam (LT) Pirmiau aprašytas deklaracijos objektas atitinka susijusius derinamuosius Sąjungos teisės aktus: (CZ) Výše popsaný předmět prohlášení je ve shodě s příslušnými harmonizačními právními předpisy Unie:

(PL) 2006/42/WE (Dz.U. L 157 z 9.6.2006, str. 24–86); 2014/30/UE (Dz.U. L 96 z 29.3.2014, str. 79–106); 2011/65/UE z dnia 8 czerwca 2011 r. w sprawie ograniczenia stosowania niektórych niebezpiecznych substancji w sprzęcie elektrycznym i elektronicznym (Dz.U. L 174 z 1.7.2011, str. 88–110)
(RO) 2006/42/CE (JO L 157, 9.6.2006, p. 24-86); 2014/30/UE (JO L 96, 29.3.2014, p. 79-106); 2011/65/UE a Parlamentului European și a Consiliului din 8 iunie 2011 privind restricțiile de utilizare a anumitor substanțe periculoase în echipamentele electrice și electronice;
(LV) 2006/42/EK (OV L 157, 9.6.2006., 24./86. lpp.); 2014/30/ES (OV L 96, 29.3.2014., 79./106. lpp.); 2011/65/ES (2011. gada 8. jūnijs) par dažū bīstamu vielu izmantošanas ierobežošanu elektriskās un elektroniskās iekārtās;
(LT) 2006/42/EB (OL L 157, 2006 6 9, p. 24–86); 2014/30/ES (OL L 96, 2014 3 29, p. 79–106); 2011/65/ES 2011 m. birželio 8 d. dėl tam tikrų pavojingų medžiagų naudojimo elektros ir elektroninėje įrangoje apribojimo;
(CZ) 2006/42/ES (Úř. věst. L 157, 9.6.2006, s. 24–86); 2014/30/EU (Úř. věst. L 96, 29.3.2014, s. 79–106); 2011/65/EU ze dne 8. června 2011 o omezení používání některých nebezpečných látek v elektrických a elektronických zařízeních;

(PL) oraz został(y) wyprodukowany(e) zgodnie z normą(ami):

(RO) și au fost produse conform normelor:

(LV) un tika izgatavoti atbilstoši normām:

(LT) bei yra pagamintas pagal normas:

(CZ) a byla(y) vyrobená(y) podle normy(em):

EN 60745-1:2009+A11:2010 EN 60745-2-3:2011+A2:2013+A11:2014+A12:2014+A13:2015

EN 55014-1:2017 EN 55014-2:2015 EN 61000-3-2:2014 EN 61000-3-3:2013

IEC 62321:2008 IEC 62321-5:2013 IEC 62321-4:2013

Mariusz Rotuski
Pełnomocnik Zarządu ds. Certyfikacji
Representative of the Board for Certification

(PL) Niniejsza deklaracja zgodności wydana zostaje na wyłączną odpowiedzialność producenta. (RO) Prezenta declarație de conformitate este emisă pe răspunderea exclusivă a producătorului. (LV) Šī atbilstības deklarācija ir izdota vienīgi uz šāda ražotāja atbildību. (LT) Ši atitikties deklaracija išduota tik gamintojo atsakomybe. (CZ) Toto prohlášení o shodě vydal na vlastní odpovědnost výrobce.

TRYTON

ELEKTRONARZĘDZIA

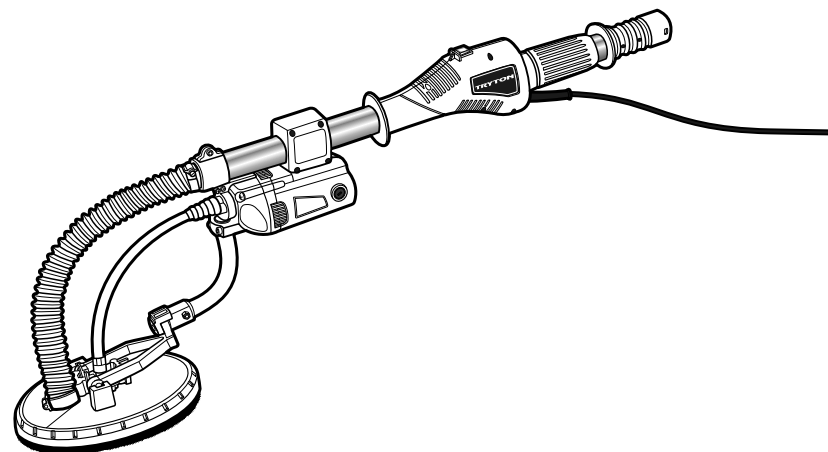

THZ600

PL Oryginalna instrukcja obsługi	SZLIFIERKA DYSKOWA	4
RU Инструкция по эксплуатации	ДИСКОВАЯ ШЛИФОВАЛЬНАЯ МАШИНА	10
RO Instrucțiuni de folosire	POLIZOR CU DISC.....	17
CZ Návod na obsluhu	TALIŘOVA BRUSKA	23
LV Lietošanas instrukcija	SIENU UN GRIESTU SLĪPMAŠĪNA	29
LT Naudojimo instrukcija	DISKINIS ŠLIFUOKLIS.....	35

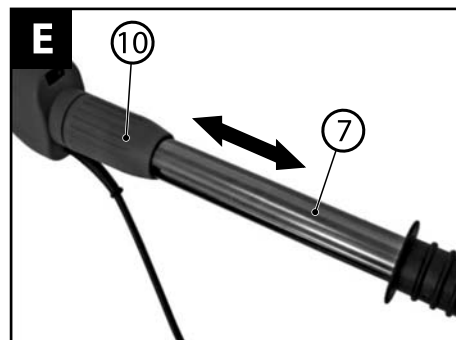
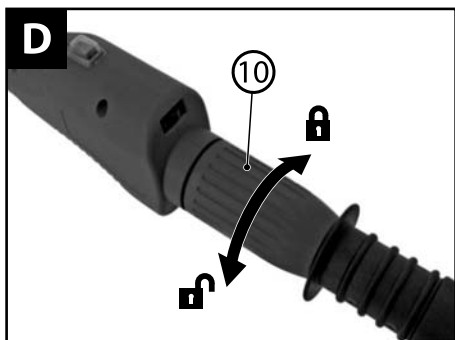
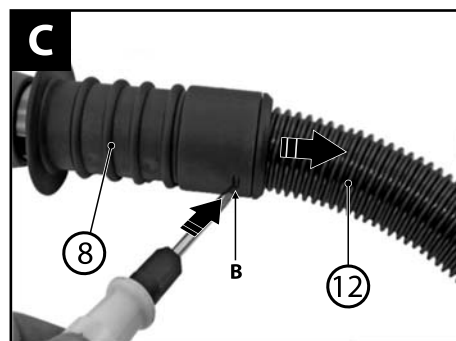
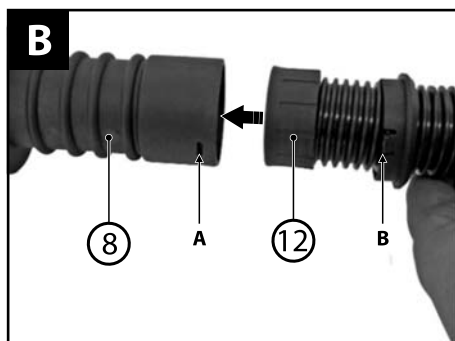
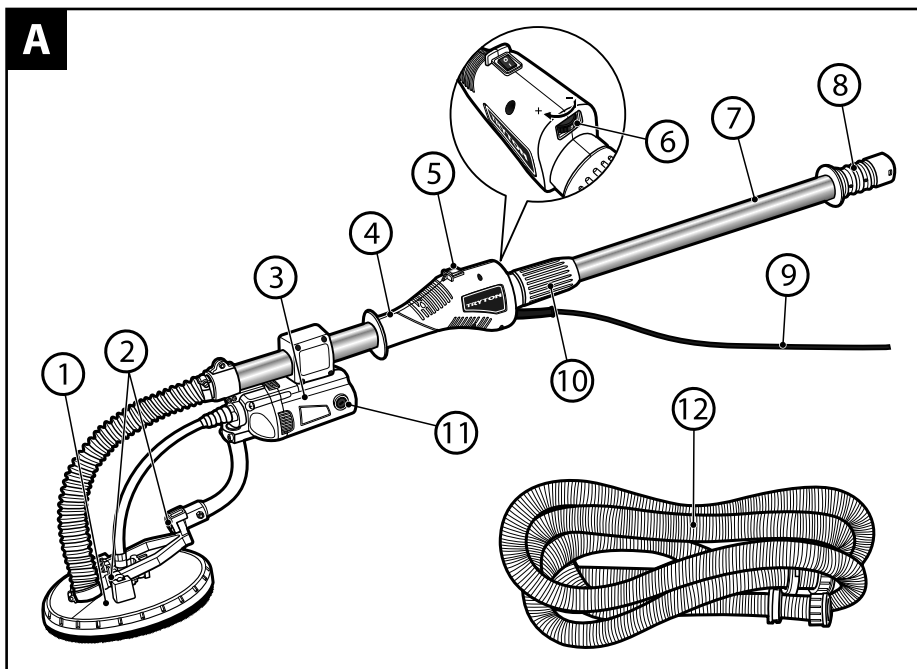

(žiūrėkite pav. G-H). Tai reiškia, kad nereikia dažnai keisti darbo padėties.

4. Kol galvutė susiliečia su šlifuojamu paviršiumi, šlifuoklis turi visą laiką judėti. Jeigu sustabdysite šlifuoکل, kai galvutė susiliečia su paviršiumi arba jeigu judesiai yra nelygūs, paviršiuje gali susidaryti įdubimai.

DĖMESIO: Jeigu darbo paviršiuje bus aštrūs daiktai, sraigčiai, viniai ir pan., galvutė gali būti pažeista.

■ Šepetėlių vainiko keitimas

Aplinkui galvutės randasi šepetėlių vainikas (16). Jis padeda geriau siurbti dulkes, susidarancias šlifavimo metu ir tokiu būdu mažina šlifuoکلio užsikimšimo pavojų.

Jeigu vainikas bus pažeistas, būtina jį pakeisti. Prieš atliekant keitimą įsitikinkite, kad šlifuoکلis yra atjungtas nuo maitinimo šaltinio.

1. Atlaisvinkite 6 tvirtinimo sriegtus (15) ir išimkite šepetėlių vainiką (16) (žiūrėkite pav. I-J, 3 p.).

2. Įdėkite naują šepetėlių vainiką ir užveržkite tvirtinimo sriegtus.

3. Patikrinkite ar visi sriegtai gerai užsukti.

■ Šlifavimo pado keitimas

Jeigu šlifavimo padas yra pažeistas, būtina jį pakeisti. Prieš atliekant keitimą įsitikinkite, kad šlifuoکلis atjungtas nuo maitinimo šaltinio.

1. Viena ranka prilaikykite šlifavimo padą (13), o antra – imbusiniu raktu (17) atsukite vidurinį sriegį pagal laikrodžio rodyklę (tik 1/8 apsisukimo) (žiūrėkite pav. K, 3 p.).

2. Po to, prilaikant sriegį, sukite padą prieš laikrodžio rodyklę iki tol, kol jo nenuimsite nuo verpstės (žiūrėkite pav. L, 3 p.).

3. Uždėkite naują padą ir prilaikant jį ranka užsukite imbusiniu raktu vidurinį sriegį.

LAIKYMAS IR PRIEŽIŪRA:

Prietaisas beveik nereikalauja specialios priežiūros. Prietaisą laikykite vietoje nepasiekiamoje vaikams; prietaisas turi būti švarus bei saugomas nuo dulkių ir drėgmės. Laikymo sąlygos turi užtikrinti saugumą nuo mechaninių pažeidimų bei oro sąlygų poveikio.

Šlifuoکلio korpusas bei ventiliacinės angos turi būti švarios, tai užtikrina saugų darbą bei gerus rezultatus. Rekomenduojama valyti prietaisą po kiekvieno naudojimo. Laikas nuo laiko prapūskite visus kanalus sausų, suslėgtu (žemo slėgio) oru. Tai saugo guolius, pašalina dulkes, gerina variklio darbą. Naudojant suslėgtą orą dėvėkite apsauginius akinius.

Plastinės dalis valykite minkštu, drėgnu skuduru. Nenaudokite jokių valymo priemonių, tirpiklių, nes jie gali apgadinti plastines dalis.

Į prietaiso vidų negali patekti vanduo.

Šis prietaisas atitinka šalies bei Europos reikalavimus bei visus saugos reikalavimus. Prietaiso remontą gali atlikti tik kvalifikuotas personalas, naudojant tik originalias atsargines dalis.

TIPIŠKI GEDIMAI IR JŲ ŠALINIMAS:

Elektros prietaiso neįjunkite arba sustabdykite darbą:

- patikrinkite ar maitinimo laidas (9) yra tinkamai prijungtas; patikrinkite ar elektros lizde yra įtampa;
- patikrinkite anglies šepetėlių būklę ir pagal poreikį pakeiskite;
- nepaisant to, kad yra maitinimas ir anglies šepetėliai yra geros būklės, elektros prietaisas toliau neveikia, tokiu atveju būtina jį išsiųsti į aptarnavimo servisą nurodytu garantiniame lape adresu.

■ Anglies šepetėlių keitimas (žiūrėkite pav. M, 3 p.)

Variklyje yra anglies šepetėliai, kurie nusidėvi. Jeigu šepetėliai susidėvi arba yra „susidėvėjimo riboje“, kuri yra apie 4 mm, tai variklis gali blogai veikti. Susidėvėtus šepetėlius būtina pakeisti naujais. Be to anglies šepetėlius būtina laikyti švarius taip, kad jie galėtų laisvai judėti.

Visada keisti šepetėlius poromis. Naudoti tik tokius pat anglies šepetėlius.



ĮSPĖJIMAS! Prieš atliekant šepetėlių keitimą visada ištraukite prietaiso kištuką iš elektros lizdo.

Norėdami pakeisti šepetėlius atsukite šepetėlių laikiklius (11) ir išimkite šepetėlius, naudokite tam plokščią suktuvą. Įdėkite naujus šepetėlius ir užsukite šepetėlių laikiklius.

Po šepetėlių keitimo įjunkite prietaisą 5 minutėms be apkrovos.

TRANSPORTAS:

Šlifavimo mašinėlę transportuokite ir laikykite pakuotėje, saugančioje nuo drėgmės, dulkių ir smulkių objektų įsiskverbimo, ypač saugokite ventiliacines angas. Smulkūs elementai, patenkantys į korpusą gali pažeisti variklį.

GAMINTOJAS:

PROFIX Sp. z o.o.,
Marywiłska 34,
03-228 Varšuva, Lenkija

APLINKOS APSAUGA:



DĖMESIO: Pateiktas simbolis reiškia, kad panaudotas prietaisas draudžiama išmesti kartu su kitomis atliekomis (už pažeidimą gresia piniginė bausmė). Panaudoti elektros prietaisai bei elektroninės dalys ir komponentai turi neigiamą poveikį aplinkai ir žmonių sveikatai.

Namų ūkis turėtų prisidėti prie panaudotos įrangos utilizavimo bei pakartotinio medžiagų panaudojimo (perdirbimo). Lenkijoje ir Europoje yra kuriama arba jau veikia panaudotos įrangos surinkimo sistema. Todėl visi paminėtos įrangos pardavimo taškai yra įpareigoti priimti panaudotą įrangą. Be to yra specialūs panaudotos įrangos priėmimo taškai.

PIKTOGRAMAI:

Paveikslėlių esančių prietaiso firminėje lentelėje ir informaciniuose lipdukuose paaiškinimas.



– «Prieš įjungdami perskaitykite naudojimo instrukciją!»



– «Visada dėvėkite apsauginius akinius!»



– «Naudokite klausos apsaugos priemones!»



– «Naudokite dulkių kaukę!»

TECHNINIAI DUOMENYS:

MODELIS	THZ600
Nominali įtampa	230 V
Nominalus dažnis	50 Hz
Sunaudojamas pajėgumas	600 W
Apsukimų greitis be apkrovos	$n_n = 1000 - 2000 / \text{min}$
Disko skersmuo	225 mm
Verpstės sriegis	M14
Prietaiso klasė	II/III
Maitinimo laido ilgis	4,8 m
Masė	4,8 kg
Akustinio slėgio lygis (LpA)	76 dB(A), $\pm 3 \text{ dB(A)}$
Akustinio pajėgumo lygis (LwA)	87 dB(A), $\pm 3 \text{ dB(A)}$
Vibravimo lygis pagal EN 60745-2-3 (matavimo paklaida - 1,5 m/s ²)	ah, DS = 1,317 m/s ²

Pateiktas virpesių lygis yra reprezentatyvus pagrindiniams prietaisu panaudojimams. Jeigu elektros prietaisas bus panaudotas kitiems tikslams arba su kitais papildomais darbo įrankiais bei jeigu nebus tinkamai prižiūrimas, virpesių lygis gali skirtis.

Pateiktos aukščiau priežastys gali padidinti vibracijų lygį darbo metu. Būtina panaudoti papildomas priemones, saugančias naudotoją nuo vibracijų pasekmių, pav.: prietaiso ir darbo įrankių priežiūra, veiksmų eilės nustatymas.

PRIEŠ PRADEDANT DARBĄ:

1. Išpakuojant atsargiai išimkite prietaisą bei visus priedus iš dėžės. Patikrinkite ar yra visi priedai ir ar niekas neapgadinta. Jeigu trūksta ko nors arba dalis yra pažeistos transportavimo metu, susisieki su platintoju. Išsaugokite įpakavimo dėžę iki tol, kol visko nepatikrinsite.
2. Įsitikinkite, kad elektros maitinimo šaltinio parametrai atitinka šlifuklio parametrus (šlifuklio parametrai nurodomi prietaiso firminėje lentelėje).
3. Įsitikinkite, kad šlifuklio jungiklis (5) yra „išjungtas“ pozicijoje.
4. Jeigu naudojamas prailgintuvas, būtina įsitikinti, kad jo parametrai, laidų skersmuo atitinka šlifuklio parametrus. Patariama naudoti kuo trumpesnius prailgintuvus. Prailgintuvas turi būti išvyniotas visame ilgyje.
5. Prijunkite prietaisą prie siurblio.

■ Šlifuklio prijungimas prie pramoninio siurblio

Įsitikinkite, kad siurblys turi tinkamą maišelį dulkiams.



ISPĖJIMAS: Netinkamo maišelio panaudojimas padidina dulkių kiekį darbo vietoje. Ilgalais buvimas tokioje vietoje gali pakenkti kvėpavimo takams.

Iki galo įdėkite žarnos jungtį (12) į pagrindinio laikiklio žiklerį (8) ir užfiksukite jungtį tvirtinimo žiedu. Abu blokavimo kaiščiai (B) turi būti tinkamai patalpinti grioveluose (A) (žiūrėkite pav. B, 2 p.).

Prijunkite šlifuklio žarną prie pramoninio siurblio. Jungties skersmuo – 30 mm.

Norėdami nuimti žarną turite plokščią atsuktuvu įspausti kaiščius (B) tam, kad paleisti blokadą. Po to žarną galima atjungti nuo šlifuklio (žiūrėkite pav. C, 2 p.).

■ Šlifuklio ilgio keitimas

Galimybė keisti šlifuklio ilgį (1 m - 1,5 m) garantuoja darbo patogumą –

greito tvirtinimo sistema leidžia lengvai pritaikyti prietaiso ilgį prie darbo sienoje arba lubuose.

Norėdami padidinti šlifuklio darbo apimtį pasukite teleskopinio prailgintuvo blokadą (10) 2-3 apsisukimus į kairę, išstumkite prailgintuvą (7) kokiam norite ilgiui ir užsukite blokadą iki galo į dešinę (žiūrėkite pav. D-E, 2 p.).

■ Švitrinio popieriaus montavimas ir keitimas (pav. F, 3 p.)



ISPĖJIMAS: Prieš pradėdami bet kokią darbą su prietaisu įsitikinkite ar šlifuklis nėra įjungtas į elektros tinklo lizdą.

Šlifavimo pado paviršius (13) yra pagamintas iš audinio, kuris yra tvirtinamas kibia (velcro) juosta tam, kad galima būtų greitai ir lengvai pritvirtinti švitrinio popieriaus lapus:

- Nuimti panaudota švitrinį popierių nuo šlifavimo pado.
- Prieš naujo švitrinio popieriaus montavimą, išvalykite šlifavimo padą (13) nuo nešvarumų, dulkių, naudojant tam pav. teptuką.
- Uždekite švitrinį popierių (14) ant šlifavimo pado (13) ir gerai prispauskite visą jo paviršių.

DARBAS:

■ Įjungimas/išjungimas

Prijunkite prietaisą prie maitinimo šaltinio.

Norėdami įjungti šlifuklį, nustatykite jungiklį (5) «I» pozicijoje. Nepamirškite, kad įsijungiant prietaisas pradeda sukstis.

Norėdami išjungti šlifuklį, nustatykite jungiklį (5) «O» pozicijoje.

Po prietaiso išjungimo šlifavimo padas suksis dar kurį laiką. Nelieskite besisukančių prietaiso dalių. Nepadėkite prietaiso iki tol, kol jis visiškai nesustos.

■ Apsisukimų greičio reguliavimas

Prietaisas turi elektroninę valdymo sistemą, leidžiančią parinkti tinkamą apsisukimų dažnį pagal apdorojamos medžiagos tipą.

Apsisukimų reguliavimo rankena (6) galima reguliuoti nuo 1 (minimalus apsisukimų dažnis (1000/min), pav. šlifuojant jautrus temperatūrai paviršius bei norint atlikti labai tikslų šlifavimą) iki 5 (maksimalus šlifavimo dažnis (2000/min) – greitam medžiagų šalinimui).

Tinkamas apsisukimų greitis parenkamas pagal apdorojamos medžiagos tipą bei darbo sąlygas – parinkti jį galima tik atliekant bandymus.

■ Šlifavimas

Norėdami užtikrinti maksimalų saugumą bei maksimalią prietaiso kontrolę, laikykite jį abiem rankomis.

Teisingas laikymas: viena ranką ant pagrindinės rankenos (8), antra ant papildomos rankenos (4). Išlaikykite pusiausvyrą, ypač ant pastolių arba ant kopėčių.



DĖMESIO: Naudokite tik nepriekeišingos techninės būklės švitrinį popierių, kas duos gerus apdorojamo paviršiaus rezultatus bei apsaugos prietaisą nuo gedimo.

1. Po to, kai prietaisas yra prijungtas prie dulkių siurblio ir visi įrankiai yra savo vietose, įjunkite siurblių ir po prietaisą.
2. Darbą pradėkite nuo mažesnio greičio, tokiu būdu galėsite „prisitaikyti“ prie apdorojamo paviršiaus. Lengvai lieskite paviršių taip, kad šlifavimo galvutė būtų arti apdorojamo paviršiaus.
3. Palaipsniui prispauskite galvutę iki tol, kol pasieksite optimalią padėtį. Šlifavimo judesiai turi būti tolygūs, „užeiti“ vienas ant kito. Judamojo sujungimo dėka (2) šlifavimo galvutė galima suksti įvairiomis kryptimis tam, kad lengviau prieiti prie šlifuojamų paviršių

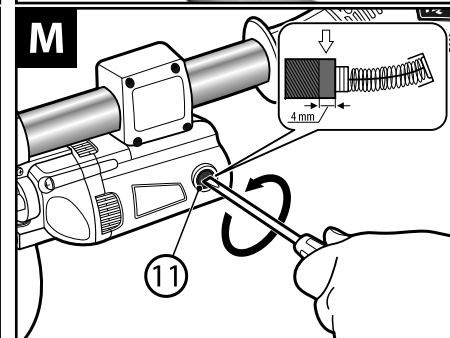
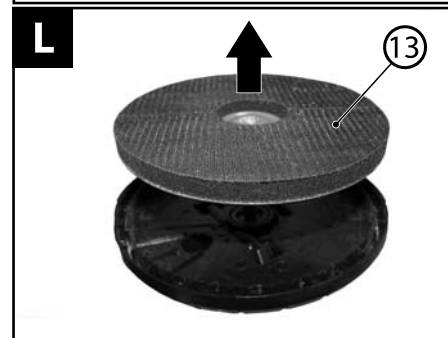
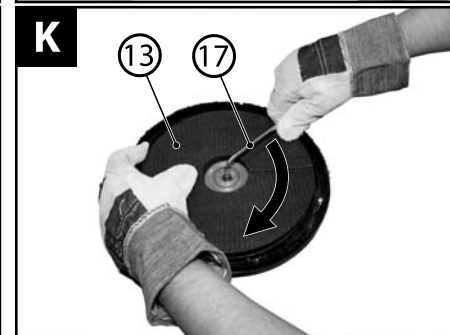
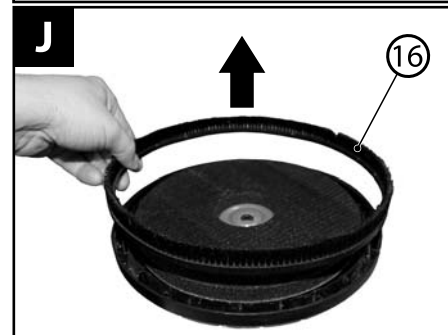
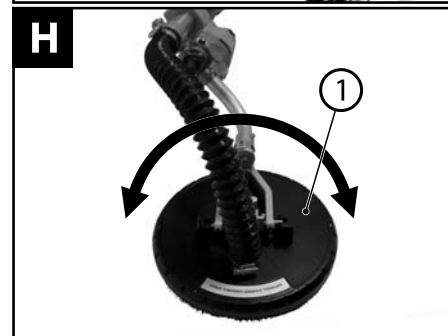
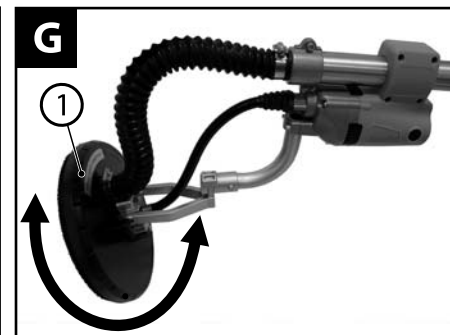
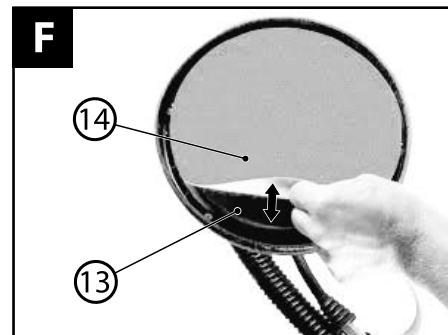

**PRZED PRZYSTĄPIENIEM DO UŻYTKOWANIA NALEŻY ZAPOZNAĆ SIĘ Z NINIEJSZĄ INSTRUKCJĄ.**

Zachowaj instrukcję do ewentualnego przyszłego wykorzystania.



OSTRZEŻENIE! Należy przeczytać wszystkie ostrzeżenia dotyczące bezpieczeństwa użytkowania oznaczone symbolem  i wszystkie wskazówki dotyczące bezpieczeństwa użytkowania.

Nieprzestrzeganie podanych niżej ostrzeżeń dotyczących bezpieczeństwa i wskazówek dotyczących bezpieczeństwa może być przyczyną porażenia prądem elektrycznym, pożaru i/lub poważnych obrażeń.

Zachowaj wszystkie ostrzeżenia i wskazówki dotyczące bezpieczeństwa, aby móc skorzystać z nich w przyszłości.

W podanych niżej ostrzeżeniach wyrażenie „elektronarzędzie” oznacza elektronarzędzie zasilane z sieci (z przewodem zasilającym) lub elektronarzędzie zasilane z akumulatora (bezwolnowe).



OSTRZEŻENIE! Ogólne ostrzeżenia dotyczące bezpieczeństwa użytkowania narzędzia.

Bezpieczeństwo w miejscu pracy:

- W miejscu pracy należy utrzymywać porządek i dobre oświetlenie. Nieporządek i złe oświetlenie przyczynia się do wypadków.
- Nie należy używać elektronarzędzia w środowiskach wybuchowych, tworzonych przez łatwo palne ciecze, gazy lub pyły. Elektronarzędzie wytwarza iskry, które mogą zapalić pył lub opary.
- Nie należy dopuszczać dzieci i obserwatorów do miejsc, w których używa się elektronarzędzi. Rozproszenie uwagi może spowodować utratę kontroli nad elektronarzędziem.



OSTRZEŻENIE! Ogólne ostrzeżenia dotyczące bezpieczeństwa użytkowania narzędzia.

Bezpieczeństwo elektryczne:

- Wtyczki elektronarzędzi muszą pasować do gniazdek. Nigdy w żaden sposób nie należy przerabiać wtyczki. Nie należy używać żadnych przedłużaczy w przypadku elektronarzędzi mających przewód z żyłą uziemienia ochronnego. Brak przeróbek we wtyczkach i gniazdkach wtyczkowych zmniejsza ryzyko porażenia prądem elektrycznym.
- Należy unikać dotykania powierzchni uziemionych lub zwartych z masą, takich jak rury, ogrzewacze, grzejniki centralnego ogrzewania i chłodziarki. W przypadku dotknięcia części uziemionych lub zwartych z masą, wzrasta ryzyko porażenia prądem elektrycznym.
- Nie należy narażać elektronarzędzi na działanie deszczu lub warunków wilgotnych. W przypadku przedostania się do elektronarzędzia wody, wzrasta ryzyko porażenia prądem elektrycznym.
- Nie należy nadwierać przewodów przyłączeniowych. Nigdy nie należy używać przewodu przyłączeniowego do przenoszenia, ciągnięcia elektronarzędzia lub wyciągania wtyczki z gniazdka. Należy trzymać przewód przyłączeniowy

daleka od źródeł ciepła, olejów, ostrych krawędzi lub ruchomych części. Uszkodzone lub zaplątane przewody przyłączeniowe zwiększają ryzyko porażenia prądem elektrycznym.

- W przypadku, gdy elektronarzędzie używa się na wolnym powietrzu, przewody przyłączeniowe należy przedłużyć przedłużaczami przeznaczonymi do pracy na wolnym powietrzu. Używanie przedłużacza przeznaczonego do pracy na wolnym powietrzu zmniejsza ryzyko porażenia prądem elektrycznym.
- Zaleca się podłączenie urządzenia do sieci elektrycznej wyposażonej w wyłącznik różnicowo-prądowy (RCD) o prądzie wyłączenia 30mA lub mniejszym.
- W przypadku, gdy używanie elektronarzędzia w środowisku wilgotnym jest nieuniknione, jako ochronę przed napięciem zasilania należy stosować urządzenie różnicowoprądowe (RCD). Zastosowanie RCD zmniejsza ryzyko porażenia prądem elektrycznym.



OSTRZEŻENIE! Ogólne ostrzeżenia dotyczące bezpieczeństwa użytkowania narzędzia.

Bezpieczeństwo osobiste:

- Niniejszy sprzęt nie jest przeznaczony do użytkowania przez osoby (w tym dzieci) o ograniczonej zdolności fizycznej, czuciowej lub psychicznej, lub osoby nie mające doświadczenia lub znajomości sprzętu, chyba że odbywa się to pod nadzorem lub zgodnie z instrukcją użytkowania sprzętu, przekazanej przez osoby odpowiadające za ich bezpieczeństwo.
- Należy być przewidującym, obserwować co się robi i zachowywać rozsądek podczas używania elektronarzędzia. Nie należy używać elektronarzędzia, gdy jest się zmęczonym lub pod wpływem narkotyków, alkoholu lub leków. Chwila nieuwagi podczas pracy elektronarzędziem może spowodować poważne osobiste obrażenia.
- Należy stosować wyposażenie ochronne. Należy zawsze zakładać okulary ochronne. Używanie w odpowiednich warunkach wyposażenia ochronnego, takiego jak maska przeciwpyłowa, obuwie antypoślizgowe, kask lub ochronniki słuchu, zmniejsza osobiste obrażenia.
- Należy unikać niezamierzonego rozruchu. Przed przyłączeniem do źródła zasilania i/lub przed podłączeniem akumulatora oraz zanim podniesie się lub przeniesie się narzędzie należy upewnić się, że wyłącznik elektronarzędzia jest w pozycji wyłączony. Przenoszenie elektronarzędzia z palcem na wyłączniku lub przyłączenie elektronarzędzia do sieci zasilającej przy załączonym wyłączniku może być przyczyną wypadku.
- Przed uruchomieniem elektronarzędzia należy usunąć wszystkie klucze. Pozostawienie klucza w obracającej się części elektronarzędzia może spowodować osobiste obrażenia.
- Nie należy wychylać się za daleko. Należy cały czas stać pewnie i zachować równowagę. Umożliwi to lepszą kontrolę nad elektronarzędziem w sytuacjach nieprzewidywalnych.
- Należy odpowiednio się ubierać. Nie należy nosić luźnego ubrania ani biżuterii. Należy utrzymywać swoje włosy,

kontaktas su dulkėmis arba jų patekimas į plaučius gali būti alerginių reakcijų ir/arba kvėpavimo takų ligų priežastimi. Kai kurios medžiagos, pav. dažai su švinu, savo sudėtyje turi medžiagas, kurios gali būti toksinės. Tam kad sumažinti cheminių medžiagų neigiamą poveikį visada būtina užtikrinti gerą darbo vietas ventiliaciją bei dirbti naudojant patikimas, patikrintas apsaugos priemones, tokias kaip dulkių kaukes su P2 klasės filtrais, kurie buvo užprojektuoti specialiai mikro dalelių filtravimui.

- Draudžiama dirbti su medžiagomis, kurių sudėtyje yra asbestas. Asbestas gali būti navikinių susirgimų priežastimi.
- Naudokite asmeninės apsaugos priemones. Priklausomai nuo atliekamo darbo būtina nešioti kaukę, uždengiančią visą veidą, akių apsaugos priemones arba apsauginius akinius. Tam tikruose atvejuose būtina naudoti dulkių kaukę, klausos apsaugines priemones, pirštines, prijuostę, kurį saugos nuo mažu švitrinės medžiagos dalelių arba apdorojamos medžiagos dalelių. Akių apsauginės priemonės turi saugoti nuo atpalšių. Dulkių kaukės bei kvėpavimo takų apsauginės priemonės turi filtruoti susidarančiais darbo metu dulkių dalelytes. Igaliaikis darbas triukšme gali sukelti klausos praradimą.
- Maitinimo laidas negali būti prietaiso darbo zonoje ir turi būti už naudotojo. Kontrolės praradimo atveju, maitinimo laidas gali būti pažeistas arba įtrauktas, o plokštaka arba visą ranką gali patekti į besisukančio darbo įrankio plotą.
- Draudžiama naudoti elektros prietaisą, jeigu jo maitinimo laidas yra pažeistas. Draudžiama liesti pažeistą laidą; jeigu laidas yra pažeidžiamas darbo metu, iš karto ištraukite jo kištuką iš elektros lizdo. Pažeistas laidas padidina elektros smūgio riziką.
- Draudžiama nešioti įjungtą elektros prietaisą. Atsitiktinis drabužių ir kontaktas su besisukančiu prietaisu gali būti rūbų įtraukimo ir kūno sužalojimo priežastimi.
- Elektros prietaisą padėti galima tik tada, kai visiškai sustoja jo darbo įrankis. Besisukantis darbo įrankis gali užkliudyti paviršį, ant kurio yra dedamas.
- Jeigu pasitaiko pertrauka elektros tekime, pav. dėl elektros tinklo avarijos arba po to, kai buvo ištrauktas kištukas, būtina nustatyti jungiklį įjungti/išjungti „išjungti“ pozicijoje. Tokiu būdu galima išvengti atsitiktinio prietaiso įsijungimo.
- Reguliariai valykite elektros prietaiso ventilacines angas. Smulkios dulkių dalelytės patenkančios į prietaisą blokuoja ventilacines angas, kas gali priversti prie variklio perkaitimo ir net iki jo sudegimo. Tokiu atveju prarandama garantija.

SANDARA IR PASKIRTIS:

Diskinis šlifuoכלis sienoms ir luboms tai rankinis elektros prietaisas, turintis vienfazį variklį. Prietaisas yra skirtas sausam gipsokartoninių arba tinkuotų sienų ir lubų šlifavimui uždarose patalpose. Šlifavimo metu pašalinami dažų, lako, klijų, glaisto ir t. t. likučiai. Prietaisą taip pat galima naudoti grindų šlifavimui. Šlifuoכלis taip pat yra skirtas darbu su dulkių siurbliu tam, kad pasiekti geresnį šlifavimo efektus šalinant dulkes. Šlifuoכלis turi rotacinę šlifavimo galvutę bei teleskopinį prailgintuvą, kas leidžia pasiekti gerus rezultatus.

Antros klasės prietaisas (dviguba izoliacija).

Šis elektros prietaisas yra skirtas vidutinio intensyvumo darbams. Netinka ilgalaikiam darbui sunkiose sąlygose. **Draudžiama naudotis prietaisu atliekant darbus reikalaujančius profesionalių įrenginių.**

Kiekvienas elektros prietaiso panaudojimas ne pagal paskirtį sukelia garantijos praradimą bei gamintojas tokiu atveju nėra atsakingas už patirtas žalas.

Bet kokios prietaiso modifikacijos padarytos naudotoju atleidžia gamintoją nuo atsakomybės už žalos patirtas tokiu atveju naudotoju bei aplinkiniams.

Tinkamas naudojimas taip pat apima tinkama elektros prietaiso priežiūrą, sandėliavimą, transportavimą bei remontą.

Elektros prietaiso remontą galima atlikti tik specialiuose punktuose nurodytuose gamintoju. Prietaisų, maitinamų elektra remontą gali atlikti tik įgalioti asmenys.

Nepaisant tinkamo prietaiso naudojimo negalima visiškai išvengti rizikos. Galimi rizikos atvejai:

- Apdorojamos medžiagos arba jos dalies atmetimas;
- Klausos pažeidimas dėl klausos apsaugos priemonių nenaudojimo;
- Kenksmingų dulkių susidarymas dirbant uždarose patalpose.

KOMPLEKTAVIMAS:

- Diskinis šlifuoכלis sienoms ir luboms šlifuoti - 1 vnt.
- Šepečių vainikas - 1 vnt.
- Imbusinis raktas - 1 vnt.
- Atskuvaus plokščiasis - 1 vnt.
- Švitrinio popieriaus lapai - 6 vnt.
- Žarna dulkių siurblio prijungimui (4m) - 1 vnt.
- Anglies šepetėliai - 2 vnt.
- Aptarnavimo instrukcija - 1 vnt.
- Garantinis lapas - 1 vnt.

PRIETAISO DALIS:

Prietaiso dalių numeracija atitinka grafinėms piešiniam 2-3 puslapiuose aptarnavimo instrukcijos:

1. Šlifavimo galvutė
2. Judančios jungtys galvutės kampo nustatymui
3. Variklis
4. Papildoma rankena
5. Paleidimo jungiklis
6. Apsisukimų reguliavimo rankena
7. Teleskopinis prailgintuvas
8. Pagrindinis laikiklis
9. Maitinimo laidas
10. Teleskopinio prailgintuvo blokada
11. Šepečių laikiklis
12. Žarna dulkių siurblio prijungimui
13. Šlifavimo padas
14. Švitrinis popierius
15. Tvirtinimo sraigčiai
16. Šepečių vainikas
17. Imbusinis raktas

- c) Prieš reguliuodami prietaisą, keisdami darbo įrankius arba prieš sandėliavimą ištraukite kištuką iš elektros lizdo ir/arba atjunkite akumuliatorių. Ši saugoma priemonė apsaugos jus nuo netikėto prietaiso įsijungimo.
- d) Nenaudojamą prietaisą sandėliuokite vaikams ir nemokantiems juo naudotis arba nesupažinusiems su instrukcija asmenims neprieinamoje vietoje. Elektriniai įrankiai yra pavojingi, kai juos naudoja nepatyrę asmenys.
- e) rūpestingai prižiūrėkite prietaisą. Patikrinkite, ar besisukančios prietaiso dalys tinkamai veikia ir niekur nekliūva, ar nėra sulūžusių ar šiaip pažeistų dalių, kurios įtakotų elektros prietaiso veikimą. Jeigu yra gedimai suremontuokite prietaisą. Daugelio nelaimingų atsitikimų priežastis yra blogai prižiūrimi elektros prietaisai.
- f) Pjovimo įrankiai turi būti aštrūs ir švarūs. Rūpestingai prižiūrėti elektros prietaisai su aštriais pjovimo įrankiais yra lengviau valdomi ir juos geriau kontroliuoti.
- g) Elektros prietaisą, papildomus įrankius, darbo įrankius ir t.t. naudokite tik pagal instrukciją, turėdami omeny darbo sąlygas bei atliekamo darbo būdą. Elektros prietaiso naudojimas ne pagal paskirtį gali sukelti pavojingas situacijas.
- h) Jeigu prietaisas nebuvo naudojamas ilgesnį laiką arba yra naudojamas žemos temperatūros sąlygose, įjunkite jį kelioms minutėms be apkrovos tam, kad tepalas tinkamai pasiskirstytų pavaros mechanizme.
- i) Elektros prietaisus valykite minkštu, drėgnu (ne šlapiu) skuduru ir muilu. Nenaudokite benzino, tirpiklių bei kitų priemonių galinčių pažeisti prietaisą.
- j) Elektros prietaisą laikykite/transportuokite tik po to, kai įsitikinsite, kad jo visos besisukančios dalys yra užblokuotos ir saugomos originaliomis, specialiai tam skirtomis detalėmis.
- k) Elektros prietaisą laikykite sausoje, apsaugotoje nuo dulkių bei drėgmės vietoje.
- l) Elektros prietaisą transportuokite originalioje pakuotėje, saugančioje nuo mechaninių pažeidimų.



ĮSPĖJIMAS! Bendri įspėjimai dėl saugaus įrankio naudojimo.

Remontas:

- a) Garantinį ir pogarantinį elektros įrankių remontą atlieka PROFIX servisas, todėl garantuojama aukščiausia remonto darbų kokybė bei originalios atsarginės dalys.
- b) Jeigu sugedo elektros prietaiso laidas, jį pakeisti galima pas gamintoją, specializuotame remonto punkte arba gali tai atlikti specialistas tam, kad išvengtumėte pavojaus.



ĮSPĖJIMAS!

Darbo su elektros prietaisu metu laikykitės pagrindinių saugaus darbo nuorodų. Tokiu būdu išvengsite gaisro, elektros smūgio bei mechaninių susižalojimų pavojaus.



DISKINIS ŠLIFUOKLIS SIENOMS IR LUBOMS ŠLIFUOTI
Ypatingos saugaus darbo prietaisu nuorodos:

- a) Diskinis šlifauklis sienoms ir luboms šliuoti, toliau vadinama „šlifaukliu“, tai įrenginys neatsparus vandeniui, todėl galima jį naudoti tik sausam šlifavimui. Vandens

įsiskverbimas į elektros prietaiso vidų gali tapti elektros smūgio priežastimi.

- b) Nenaudokite prietaiso sprogiroje aplinkoje, kurioje yra degūs skystieji, degios dujos arba dulkės. Susidarančios šlifavimo metu kibirkštys gali būti gaisro priežastimi.
- c) Nenaudokite labai didelių švitrinio popieriaus lapų. Elkitės pagal gamintojo nurodymus. Didelis šlifavimo popieriaus lapas, išeinantis už šlifavimo pado paviršius gali tapti sužalojimų priežastimi, užblokuoti, suplėšyti švitrinio popierių arba atvesti jį.
- d) Naudokite tik tokius papildomus įrankius, kurie yra suprojektuoti, numatyti ir siūlomi specialiai šiam elektros prietaisui. Faktas, kad kokius nors papildomus įrenginius galima užmontuoti šiame elektros prietaise neduoda garantijos, kad jais galima saugiai naudotis.
- e) Darbo įrankio išorinis skersmuo ir storis turi atitikti leidžiamas normas šiam elektros prietaisui. Netinkamo didžio darbo įrankiai yra netinkami apgaubiami ir negalima jų kontroliuoti.
- f) Šlifavimo diskų, apmuvų, tvirtinimo diskų bei kitų darbo įrankių skersmuo turi atitikti elektros prietaiso verpstei. Darbo įrankiai neatitinkantis elektros prietaiso šlifavimo disko diametru sukasi netolygiai, labai vibruoja, o tai gali priversti prie kontrolės praradimo.
- g) Nominalinis apsisukimų greitis naudojamo darbo įrankio turi būti lygi elektros prietaiso apsisukimų greičiui. Leistinas naudojamo darbo įrankio apsisukimų greitis negali būti mažesnis nei nurodytas elektros prietaiso maksimalus apsisukimų greitis. Darbo įrankis besisukantis didesniu nei leistinas greičių gali lūžti, o jo dalės tapti nelaimingam atsitikimo priežastimi.
- h) Draudžiama naudoti pažeistus, sugedusius darbo įrankius. Prieš kiekvieną darbo įrankio panaudojimą patikrinkite jį, pav. šlifavimo diskus – ar neturi plyšių, atplaišių; šlifavimo padus – ar neturi plyšių, nusitrynimų; vielinius šepetius – ar nėra sulaužytų arba laisvų vielų. Jeigu elektros prietaisas arba darbo įrankis netyčia nukrito, būtina patikrinti ar viskas gerai arba pasinaudoti kitu, nesugedusiu. Po to, kai prietaisas yra patikrintas ir pritvirtintas būtina pasitraukti iš prietaiso apsisukimų plokštės, taip pat prietaiso apsisukimų plokštėje negali būti pašaliniai. Elektros prietaisą įjunkite vienai minutei dirbti visa galia; asmuo aptarnaujantis prietaisą bei pašaliniai negali būti prietaiso apsisukimų plokštėje. Jeigu prietaisas sugedo, tai dažniausiai gali sugesti visiškai tokio bandymo metu.
- i) Darbo metu tvirtai, abiem rankomis laikykite elektros prietaisą bei užtikrinkite saugią darbo padėtį. Kontrolės praradimas gali tapti sužalojimo arba prietaiso gedimo priežastimi.
- j) Darbo metu, kai yra pavojus užkliudyti elektros laidus arba paties prietaiso laidą, elektros prietaisą laikykite už izoliuotus paviršius. Jeigu yra kontaktas su elektros laidais, tai visos metalinės prietaiso dalys taip pat yra jo įtampa, o tai gali sukelti elektros smūgį.
- k) Pašaliniai negali būti arti darbo vietos ir ypač arti prietaiso darbo zonos. Žmonės esantis arti elektros prietaiso turi nešioti apsauginius drabužius.
- l) Būtina naudoti dulkių traukos sistemas. Kvėpavimas šlifavimo dulkelėmis yra kenksmingas sveikatai. Tiesioginis

ubranie ir rėkaviczki z dala od części ruchomych. Luźne ubrania, biżuteria lub długie włosy mogą zostać zaczepione przez części ruchome.

- h) Jeżeli urządzenia są przystosowane do przyłączenia zewnętrznego odciążu pyłu i pochłaniacza pyłu, należy upewnić się, że są one przyłączone i prawidłowo użyte. Użycie pochłaniacza pyłu może zredukować zagrożenia zależne od zapylenia.



OSTRZEŻENIE! Ogólne ostrzeżenia dotyczące bezpieczeństwa użytkowania narzędzia.

Użytkowanie i troska o elektronarzędzie:

- a) Nie należy elektronarzędzia przeciążać. Należy stosować elektronarzędzie o mocy odpowiedniej do wykonywanej pracy. Właściwe elektronarzędzie umożliwi pracę lepszą i bezpieczniejszą przy obciążeniu, na jakie zostało zaprojektowane.
- b) Nie należy używać elektronarzędzia, jeżeli łącznik go nie łączy i nie wyłącza. Każde elektronarzędzie, którego nie można łączyć lub wyłączać łącznikiem, jest niebezpieczne i musi zostać naprawione.
- c) Należy odłączyć wtyczkę ze źródła zasilania elektronarzędzia i/lub odłączyć akumulator przed wykonaniem każdej nastawy, wymiany części lub magazynowaniem. Takie zapobiegawcze środki bezpieczeństwa redukcją ryzyko przypadkowego rozruchu elektronarzędzia.
- d) Nieużywane elektronarzędzie należy przechowywać poza zasięgiem dzieci i nie należy pozwalać osobom niezaznajomionym z elektronarzędziem lub niniejszą instrukcją na używanie elektronarzędzia. Elektronarzędzia są niebezpieczne w rękach nieprzeszkolonych użytkowników.
- e) Elektronarzędzia należy konserwować. Należy sprawdzać współosiowość lub zakleszczenie się części ruchomych, pęknięcia części i wszystkie inne czynniki, które mogą mieć wpływ na pracę elektronarzędzia. Jeżeli stwierdzić się uszkodzenia, należy elektronarzędzie przed użyciem naprawić. Przyczyną wielu wypadków jest niefachowy sposób konserwacji elektronarzędzia.
- f) Narzędzia tnące powinny być ostre i czyste. Odpowiednie utrzymywanie ostrych krawędzi narzędzi tnących zmniejsza prawdopodobieństwo zakleszczenia i ułatwia obsługę.
- g) Elektronarzędzie, wyposażenie, narzędzia robocze itp. należy stosować zgodnie z niniejszą instrukcją, biorąc pod uwagę warunki pracy i rodzaj pracy do wykonania. Używanie elektronarzędzia w sposób, do jakiego nie jest przewidziane, może spowodować niebezpieczne sytuacje.
- h) W niskich temperaturach, lub po dłuższym okresie nie użytkowania, zalecane jest włączenie elektronarzędzia bez obciążenia na okres kilku minut w celu właściwego rozprzodzenia smaru w mechanizmie napędu.
- i) Do czyszczenia elektronarzędzi stosować miękką, wilgotną (nie mokra) szmatkę i mydło. Nie stosować benzyny, rozpuszczalników i innych środków mogących uszkodzić urządzenie.
- j) Elektronarzędzie należy przechowywać/transportować po upewnieniu się, że wszystkie jego elementy ruchome są zablokowane i zabezpieczone przed odblokowaniem za pomocą oryginalnych elementów do tego przeznaczonych.

k) Elektronarzędzie należy przechowywać w miejscu suchym, zabezpieczone przed kurzem i wnikaniem wilgoci.

- l) Transportowanie elektronarzędzia powinno odbywać się w opakowaniu oryginalnym, zabezpieczającym przed uszkodzeniami mechanicznymi.



OSTRZEŻENIE! Ogólne ostrzeżenia dotyczące bezpieczeństwa użytkowania narzędzia.

Naprawa:

- a) Naprawy gwarancyjne i pogwarancyjne swoich elektronarzędzi wykonuje Serwis PROFIX, co gwarantuje najwyższą jakość napraw oraz stosowanie oryginalnych części zamiennych.
- b) Jeżeli przewód zasilający nieodłączalny ulegnie uszkodzeniu, to powinien on być wymieniony u wytwórcy lub w specjalistycznym zakładzie naprawczym albo przez wykwalifikowaną osobę w celu uniknięcia zagrożenia.



OSTRZEŻENIE!

Podczas pracy narzędziem elektrycznym zaleca się zawsze przestrzegać podstawowych zasad bezpieczeństwa pracy, w celu uniknięcia wybuchu pożaru, porażenia prądem elektrycznym lub obrażenia mechanicznego.



ŚZLIIFIERKA DYSKOWA DO ŚCIAN I SUFITÓW

Szczególne wskazówki dotyczące bezpiecznego użytkowania urządzenia:

- a) Szlifierka do ścian i sufitów, zwana dalej «szlifierką», nie jest urządzeniem wodoodpornym, należy używać ją jedynie do szlifowania na sucho. Przeniknięcie wody do środka elektronarzędzia może spowodować porażenie prądem.
- b) Nie należy obsługiwać szlifierki w pomieszczeniach, w których mogą się znajdować łatwopalne płyny, gazy lub pyły. Iskry powstające podczas szlifowania mogą być przyczyną pożaru.
- c) Nie używać zbyt wielkich arkuszy papieru ściernego. Przy wyborze wielkości papieru ściernego, należy postępować zgodnie zaleceniami producenta. Duży papier ścierny, wystający poza płytę szlifierską może spowodować obrażenia, a także doprowadzić do zablokowania lub rozdarcia papieru, lub do odrzutu.
- d) Nie należy używać osprzętu, który nie jest zaprojektowany, przewidziany i polecany przez producenta specjalnie do tego elektronarzędzia. Fakt, że osprzęt daje się zamontować do elektronarzędzia, nie gwarantuje bezpiecznego użycia i obsługi.
- e) Zewnętrzna średnica i grubość narzędzia roboczego muszą mieścić się w zakresie dopuszczalnym dla tego elektronarzędzia. Narzędzia robocze o niewłaściwych wymiarach nie mogą być wystarczająco osłonięte lub kontrolowane.
- f) Średnica otworu ściernic, tarcz szlifierskich, kołnierzy, tarcz mocujących oraz innego osprzętu muszą dokładnie pasować do wrzeciona elektronarzędzia. Narzędzia robocze, z otworami nie pasującymi dokładnie do wrzeciona ściernicy elektronarzędzia, obracając się nierównomiernie, bardzo mocno wibrują i mogą spowodować utratę kontroli nad elektronarzędziem.
- g) Znamionowa prędkość obrotowa stosowanego narzędzia roboczego powinna być co najmniej równa maksymalnej prędkości obrotowej elektronarzędzia. Dopuszczalna

prędkość obrotowa stosowanego narzędzia roboczego nie może być mniejsza niż podana na elektronarzędziu maksymalna prędkość obrotowa. Narzędzie robocze, obracające się z szybszą niż dopuszczalna prędkością, może się złamać, a jego części odprysnąć.

- h) W żadnym wypadku nie należy używać uszkodzonych narzędzi roboczych. Przed każdym użyciem należy skontrolować oprzyrządowanie, np. ściernice pod kątem odprysków i pęknięć, talerze szlifierskie pod kątem pęknięć, starcia lub silnego zużycia, szczotki druciane pod kątem luźnych lub złamanych drutów. Jeżeli elektronarzędzie lub narzędzie robocze upadnie, należy sprawdzić, czy nie uległo ono uszkodzeniu, lub użyć innego, nieuszkodzonego narzędzia. Po sprawdzeniu i zamocowaniu narzędzia roboczego, stanąć w innej płaszczyźnie niż płaszczyzna obrotu narzędzia, upewnić się, że nie ma osób postronnych w płaszczyźnie obrotu narzędzia. Elektronarzędzie należy włączyć na minutę na najwyższe obroty, zwracając przy tym uwagę, by osoba obsługująca i osoby postronne znajdujące się w pobliżu, znalazły się poza strefą obracającego się narzędzia. Uszkodzone narzędzia łamią się najczęściej w tym czasie próbnym.
- i) Elektronarzędzie należy trzymać podczas pracy mocno w obydwu rękach i zapewnić bezpieczną pozycję pracy. Utrata kontroli może być przyczyną urazu lub uszkodzenia urządzenia.
- j) Trzymać elektronarzędzie za izolowane powierzchnie podczas wykonywania prac, przy których elektronarzędzie mogłyby natrafić na ukryte przewody elektryczne lub na własny przewód. Pod wpływem kontaktu z przewodami będącymi pod napięciem, wszystkie części metalowe elektronarzędzia znajdują się również pod napięciem i mogą spowodować porażenie prądem operatorem.
- k) Należy uważać, by osoby postronne znajdowały się w bezpiecznej odległości od miejsca pracy i strefy zasięgu elektronarzędzia. Każdy, kto znajduje się w pobliżu pracującego elektronarzędzia, musi używać osobistego wyposażenia ochronnego.
- l) Należy zawsze stosować system odsysania pyłów. Wdychanie pyłu szlifierskiego jest szkodliwe dla zdrowia. Bezpośredni kontakt fizyczny z pyłami lub przedostanie się ich do płuc może wywołać reakcje alergiczne i/lub choroby układu oddechowego operatorem lub osobą znajdującą się w pobliżu. Niektóre materiały, np. powłoki malarskie z zawartością ołowiu, zawierają substancje chemiczne, które mogą być toksyczne. Żeby zmniejszyć oddziaływanie tych związków chemicznych należy zawsze dbać o dobrą wentylację stanowiska pracy i pracować w sprawdzonych bezpiecznych środkach ochronnych, typu maski przeciwpyłowej z pochłaniaczem klasy P2, które zostały specjalnie opracowane dla filtrowania cząstek mikroskopijnych.
- m) Nie należy obrabiać materiału zawierającego azbest. Azbest powoduje chorobę nowotworową.
- n) Należy stosować środki ochrony osobistej. W zależności od rodzaju pracy, należy nosić maskę ochronną pokrywającą całą twarz, ochronę oczu lub okulary ochronne. W stosownych przypadkach należy użyć maski przeciwpyłowej,

ochrony słuchu, rękawic ochronnych, fartucha, chroniącego przed małymi cząstkami materiału ściernego lub obrabianego materiału. Środki ochrony oczu muszą być zdolne do zatrzymania latających odłamków generowanych podczas wykonywania różnych operacji. Maski przeciwpyłowe i środki ochrony dróg oddechowych powinny filtrować cząsteczki pyłu wytwarzane podczas pracy. Długotrwałe narażenie na hałas o wysokiej intensywności może spowodować utratę słuchu.

- o) Przewód sieciowy powinien być utrzymywany poza zakresem pracy maszyny i znajdować się za użytkownikiem. W przypadku utraty kontroli nad narzędziem, przewód sieciowy może zostać uszkodzony lub wciągnięty, a dłoń lub cała ręka mogą dostać się w obracające się narzędzie robocze.
- p) Nie wolno używać elektronarzędzia z uszkodzonym przewodem. Nie należy dotykać uszkodzonego przewodu; w przypadku uszkodzenia przewodu podczas pracy, należy wyciągnąć wtyczkę z gniazda. Uszkodzone przewody podwyższają ryzyko porażenia prądem.
- r) Nie wolno przenosić elektronarzędzia, znajdującego się w ruchu. Przewodny kontakt ubrania z obracającym się narzędziem roboczym może spowodować jego wciągnięcie i przyciągnięcie narzędzia roboczego do ciała operatora.
- s) Nigdy nie wolno odkładać elektronarzędzia przed całkowitym zatrzymaniem się narzędzia roboczego. Obracające się narzędzie może wejść w kontakt z powierzchnią, na którą jest odłożone, przez co można stracić kontrolę nad elektronarzędziem.
- t) W przypadku przerwy w dopływie zasilania, np. po awarii prądu lub po wyjęciu wtyczki z gniazda, należy ustawić wyłącznik/wyłącznik w pozycji wyłączonej. W ten sposób można zapobiec niezamierzonemu włączeniu elektronarzędzia.
- u) Należy regularnie czyścić szczeliny wentylacyjne elektronarzędzia. Drobną pył wnikać do wnętrza maszyny powoduje blokowanie przestrzeni wentylacyjnych, co prowadzi do przegrzania i spalenia silnika. Powoduje to utratę praw gwarancyjnych.

BUDOWA I PRZEZNACZENIE SZLIFIERKI:

Szlifierka dyskowa do ścian i sufitów jest ręcznym elektronarzędziem napędzanym silnikiem jednofazowym, komutatorowym. Narzędzie jest przeznaczone do suchego szlifowania ścian i sufitów gipsowo-kartonowych lub otynkowanych w pomieszczeniach zamkniętych, w celu usunięcia resztek farby, lakiery, kleju, szpachli, etc.

Urządzenie może być również używane do szlifowania i polerowania podłóg.

Szlifierka jest zaprojektowana do pracy w połączeniu z odkurzaczem, aby osiągnąć jak najlepsze efekty szlifowania przy jak najmniejszej ilości pyłu. Posiada obrotową głowicę szlifującą oraz przedłużkę teleskopową, które pozwalają osiągnąć doskonałe wyniki przy minimum włożonego wysiłku i czasu.

Urządzenie w drugiej klasie sprzętu (podwójna izolacja).

Dane elektronarzędzie jest przeznaczone do robót o przeciętnej intensywności. Nie nadaje się do długotrwałych robót w ciężkich warunkach. Nie wolno wykorzystywać narzędzia do wykonywania prac wymagających zastosowania profesjonalnego urządzenia.

LT

NAUDOJIMO INSTRUKCIJA DISKINIS ŠLIFUOKLIS SIENOMS IR LUBOMS ŠLIFUOTI THZ600 Originalios instrukcijos vertimas



PRIEŠ RADEJANT DARBĄ SUSIPAŽINKITE SU INSTRUKCIJA.

Įsaugokite instrukciją, nes gali būti reikalinga vėliau.

ĮSPĖJIMAS! Prašome perskaityti visus įspėjimus dėl saugaus naudojimo pažymėtus simboliais ⚠ bei visas nuorodas dėl saugaus naudojimo.



Žemiau pateikiame įspėjimų dėl saugos bei saugos nuorodų nesilaikymas gali būti elektros smūgio, gaisro ir/arba sunkių kūno sužalojimų priežastimi.

Įsaugokite visus įspėjimus ir visas saugos nuorodas, kad vėliau būtų galima jais pasinaudoti.

Žemiau pateiktuose įspėjimuose sąvoka „elektros prietaisas“ apibūdina elektros prietaisą maitinamą elektros energija iš elektros tinklo (maitinimo laidais) arba elektros prietaisą maitinamą akumuliatoriumi (belaids).



ĮSPĖJIMAS! Bendri įspėjimai dėl saugaus įrankio naudojimo.

Sauga darbo vietoje:

- a) Darbo vietoje turi būti švaru, tvarkinga bei geras apšvietimas. Netvarka bei netinkamas darbo vietos apšvietimas gali būti nelaimingų atsitikimų priežastimi.
- b) Nenaudoti elektros prietaiso sprogioje aplinkoje, kurioje yra degūs skysčiai, degios dujos arba dulkės. Elektros prietaiso darbo metu susidaro elektros kibirkštis, todėl gali užsidegti esantis aplinkoje garai.
- c) Darbo vietoje negali būti vaikai bei pašaliniai. Dėmesio nukreipimas gali būti elektros prietaiso valdymo praradimo priežastimi.



ĮSPĖJIMAS! Bendri įspėjimai dėl saugaus įrankio naudojimo.

Elektros sauga:

- a) Elektros prietaisų kištukai turi atitikti elektros lizdo tipui. Jokių būdu negalima keisti kištuko. Jeigu elektros prietaisas turi įžeminimą, negalima naudoti ilgtintuvo. Originalių kištukų bei lizdų naudojimas sumažina elektros smūgio riziką.
- b) Nenaudokite kėno kontakto su įžemintais paviršiais, tokiais kaip vamzdžiai, šildytuvai, centrinio šildymo radiatoriai bei šaldytuvais. Kontaktas su įžemintais paviršiais didina elektros smūgio pavojų.
- c) Saugokite prietaisą nuo lietaus ir drėgmės. Jeigu vanduo patenka į elektros prietaisą, padidėja elektros smūgio rizika.
- d) Nenaudokite laidų ne pagal paskirtį. Neneškite įrenginio paėmę už laido, netraukite už jo norėdami išjungti kištuką iš elektros lizdo. Laidą klokite taip, kad jo neveiktų karštis, jis neišsitemptų alyva ir jo nepažeistų aštrios detalės ar judančios prietaiso dalys. Pažeistas laidas gali tapti elektros smūgio priežastimi.
- e) Jeigu elektros prietaisas yra naudojamas lauke, laido prailginimui naudokite tik specialiai tam skirtus prailgintuvus. Prailgintuvų skirtų darbui lauke naudojimas sumažina elektros smūgio riziką.
- f) Įrankį rekomenduojama jungti į elektros maitinimo tinklą, turintį likutinės srovės įrenginį (RCD), kurio išjungimo srovė

yra 30 mA arba mažesnė.

- g) Jeigu negalima išvengti elektros prietaiso naudojimo drėgnoje aplinkoje, naudokite RCD įrenginį. RCD įrenginio naudojimas sumažina elektros smūgio riziką.



ĮSPĖJIMAS! Bendri įspėjimai dėl saugaus įrankio naudojimo.

Žmonių sauga:

- a) Prietaisu negali naudotis asmenys (tame tarpe vaikai) turintys fizinius, jutimo arba psichinius negalavimus, taip pat asmenys neturintys darbo patirties arba nesusipažinę su prietaisu, nebent toks darbas vyksta stebint specialistui arba pagal prietaiso naudojimo instrukciją, kurį buvo perduota asmeniui atsitinku už saugą.
- b) Būkite atidūs, sutelkite dėmesį į tai, ką Jūs darote ir, dirbdami su elektros prietaisu, vadovaukitės sveiku protu. Nedirbkite su prietaisu, jei esate pavargę arba vartojate narkotikus, alkoholi ar medikamentus. Akimirksniu neatidumas naudojant prietaisą gali tapti rimtu sužalojimų priežastimi.
- c) Dėvėkite tinkamą aprangą. Nešiokite apsauginius akinius. Apsauginės aprangos, tokios kaip dulkių kaukė, neslystantis apsauginiai batai, šalmai, asinės, naudojimas sumažina sužalojimų grėsmę.
- d) Saugokitės, kad neįjungtumėte prietaiso atsitiktinai. Prieš įjungiant kištuką į elektros lizdą ir/arba prieš akumuliatoriaus įjungimą bei prieš pamant arba pamešant prietaisą įsitikinkite, kad prietaisas yra išjungtas. Prietaiso pamešimas su pirštu ant jungiklio arba prietaiso įjungimas į maitinimo tinklą gali tapti nelaimingo atsitikimo priežastimi.
- e) Prieš įjungdami prietaisą pašalinkite raktus. Prietaiso besisukančioje dalyje esantis įrankis ar raktas gali tapti sužalojimų priežastimi.
- f) Nepasilenkite pernelę į priekį. Dirbdami atsistokite patikimai ir visada išlaikykite pusiausvyrą. Patikima stovėseną ir tinkama kūno laikysena leis geriau kontroliuoti prietaisą netikėtose situacijose.
- g) Dėvėkite tinkamą aprangą. Nedėvėkite plačių drabužių ir papušu. Saugokite plaukus, drabužius ir pirštines nuo besisukančių prietaiso dalių. Laisvus drabužius, papušušus bei ilgus plaukus gali įtraukti besisukančios prietaiso dalys.
- h) Jeigu įrenginiai yra pritaikyti prijungimui prie dulkių nusurbimo ir dulkių surinkėjo, įsitikinkite, kad šie įrenginiai tinkamai prijungti ir panaudoti pagal paskirtį. Dulkių surinkėjų panaudojimas sumažina dulkių poveikio pasekmes.



ĮSPĖJIMAS! Bendri įspėjimai dėl saugaus įrankio naudojimo.

Rūpestinga elektros prietaisų priežiūra ir naudojimas:

- a) Neperkraukite prietaiso. Naudojamo prietaiso galingumas turi atitikti atliekamam darbui. Tinkamai parinktas elektros prietaisas leis atlikti darbą gerai ir saugiai.
- b) Nenaudokite elektros prietaiso su sugedusiu jungikliu. Elektros prietaisas, kurio nebegalima jungti ar išjungti, yra pavojingas ir jį reikia remontuoti.

Lai apmainītu sukas ar plakano skrūvgrīzi atskrūvēt ogļišu turētāju (11) un izņemt ogļītes. Pēc jauno ogļīšu ielikšanas pieskrūvēt ogļišu turētāju.

Pēc maiņas nepieciešams ieslēgt ierīci uz 5 minūtēm brīvgājienā.

TRANSPORTS:

Ierīci transportēt un glabāt iepakojumā, kurš sargā no mitruma, putekļu un sīko daļu iekļūšanas – īpaši nepieciešams nodrošināt ventilācijasatveres. Sīkie elementi, kuri iekļūst korpusa iekšienē var sabojāt dzinēju.

RAŽOTĀJS:

PROFIX SIA,
Marywilska iela 34,
03-228 Varšava, Polija

VIDES AIZSARDZĪBA:



UZMANĪBU: Tajā veidā apzīmētus izstrādājumus, neizpildes gadījumā paredzot naudas sodu, nedrīkst izmest kopā ar parastiem atkritumiem. Elektriskajā un elektroniskajā iekārtā esošas briesmīgas vielas var kaitēt apkārtnējam videi un cilvēkuveselībai.

Nepieciešams veicināt iekārtu atkritumu pārstrādašanai un atkārtotai

izmantošanai (reciklēšanai). Polijā un Eiropā tiek veidots, vai jau eksistē, iekārtu atkritumu vākšanas sistēma, saskaņā ar ko visiem iepriekšminētās iekārtas pārdošanas punktiem ir pienākums pieņemt nolietotu iekārtu. Turklāt, ir pieejamas iepriekšminētās iekārtas vākšanas punkti.

PIKTOGRAMMAS:

Apzīmējumu skaidrojums, kuri atrodas uz plāksnītes un informācijas uzlīmēm.



«**Pirms ieslēgšanas un darba sākuma nepieciešams iepazīties ar šo instrukciju!**»



«**Vienmēr lietot aizsargbrilles!**»



«**Lietot dzirdes aizsardzības līdzekļus!**»



«**Lietot putekļu maskas!**»



Firmas PROFIX politika ir nepārtraukta savu produktu pilnveidošanas politika, tāpēc firma sev rezervē tiesības ievest izstrādājuma specifikācijas izmaiņas bez iepriekšējas paziņošanas. Zīmējumi, kuri uzrādīti apkalpošanas instrukcijā kalpo tikai kā piemērs un var nedaudz atšķirties no iegādātās ierīces reālā izskata.

Šī instrukcija ir sargāta ar autortiesībām. Aizliegts to kopēt/pavairot bez PROFIX SIA rakstiskas atļaujas.

Každe uzturēšana elektronarzędzia niezgodne z przeznaczeniem podanym wyżej jest zabronione i powoduje utratę gwarancji oraz brak odpowiedzialności producenta za powstałe w wyniku tego szkody.

Jakiejkolwiek modyfikacje urządzenia dokonane przez użytkownika zwalniają producenta z odpowiedzialności za uszkodzenia i szkody wyrządzone użytkownikowi i otoczeniu.

Poprawne użytkowanie elektronarzędzia dotyczy także konserwacji, składowania, transportu i napraw.

Elektronarzędzie może być naprawiane wyłącznie w punktach serwisowych wyznaczonych przez producenta. Urządzenia zasilane z sieci powinny być naprawiane tylko przez osoby uprawnione.

Pomimo zgodnego z przeznaczeniem stosowania nie można całkowicie wyeliminować określonych czynników ryzyka resztkowego. Ze względu na konstrukcję i budowę maszyny mogą wystąpić następujące niebezpieczeństwa:

- Odrzucenie obrabianego materiału lub jego części;
- Uszkodzenia słuchu w wypadku niestosowania koniecznej ochrony słuchu;
- Szkodliwe dla zdrowia emisje pyłów w przypadku wykonywania prac w zamkniętych pomieszczeniach.

KOMPLETACJA:

- Szlifierka dyskowa do ścian i sufitów - 1 szt.
- Wieniec szcztokowy - 1 szt.
- Klucz imbusowy - 1 szt.
- Wkręta płaski - 1 szt.
- Arkusze ścierni - 6 szt.
- Wąż (4m) - 1 szt.
- Szczotki węglowe - 2 szt.
- Instrukcja obsługi - 1 szt.
- Karta gwarancyjna - 1 szt.

ELEMENTY URZĄDZENIA:

Numeracja elementów urządzenia odnosi się do przedstawienia graficznego umieszczonego na stronach 2-3 instrukcji obsługi:

1. Głowica szlifująca
2. Ruchome złącza do ustawienia kąta nachylenia głowicy
3. Silnik
4. Uchwyt pomocniczy
5. Włącznik
6. Pokrętko regulacji obrotów
7. Przedłużka teleskopowa
8. Uchwyt główny
9. Przewód zasilający
10. Blokada przedłużki teleskopowej
11. Szczotkotrzymacz
12. Wąż do podłączenia odkurzacza
13. Talerz szlifierski
14. Arkusz ścierni
15. Wkręty mocujące
16. Wieniec szcztokowy
17. Klucz imbusowy

DANE TECHNICZNE:

MODEL	THZ600
Napięcie nominalne	230 V
Częstotliwość nominalna	50 Hz
Moc pobierana	600 W
Prędkość obrotowa bez obciążenia	$n_n = 1000-2000$ /min
Średnica tarczy	225 mm
Gwint wrzeciona	M14
Klasa sprzętu	II/III
Długość przewodu zasilającego	4,8 m
Masa	4,8 kg
Poziom ciśnienia akustycznego (LpA)	76 dB(A), ±3dB(A)
Poziom mocy akustycznej (LWA)	87 dB(A), ±3dB(A)
Poziom vibracji wg EN 60745-2-3 (tolerancja pomiaru - 1,5m/s ²)	ah, DS=1,317 m/s ²

Podany poziom drgań jest reprezentatywny dla podstawowych zastosowań elektronarzędzia. Jeżeli elektronarzędzie użyte zostanie do innych zastosowań lub z innymi narzędziami roboczymi, a także jeśli nie będzie wystarczająco konserwowane, poziom vibracji może odbiegać od podanego.

Podane powyżej przyczyny mogą spowodować podwyższenie ekspozycji na vibrację podczas całego czasu pracy. Należy wprowadzić dodatkowe środki bezpieczeństwa, mające na celu ochronę operatora przed skutkami ekspozycji na vibrację, np.: konserwacja elektronarzędzia i narzędzi roboczych, ustalenie kolejności operacji roboczych.

PRZED PRZYSTĄPIENIEM DO PRACY:

1. Po rozpakowaniu ostrożnie wyjmij urządzenie i wszystkie elementy z pudełka. Sprawdź, czy w opakowaniu znajdują się wszystkie akcesoria i czy nic nie jest uszkodzone. W przypadku stwierdzenia braków w akcesoriach lub uszkodzeń transportowych należy zwrócić się do dystrybutora. Przechowuj opakowanie aż do momentu złożenia i sprawdzenia maszyny.
2. Upewnij się, że źródło zasilania ma parametry odpowiadające parametrom szlifierki podanym na tabliczce znamionowej.
3. Upewnij się, że włącznik (5) szlifierki jest w pozycji wyłączenia.
4. W przypadku pracy z przedłużaczem należy upewnić się, że parametry przedłużacza, przekroje przewodów, odpowiadają parametrom szlifierki. Zaleca się stosowanie jak najkrótszych przedłużaczy. Przedłużacz powinien być całkowicie rozwinięty.
5. Podłącz urządzenie do węża odsysającego odkurzacza.

■ Podłączenie szlifierki do odkurzacza przemysłowego

Upewnij się, że odkurzacza posiada worek odpowiadni do pyłu ściennego.



OSTRZEŻENIE: Nieodpowiedni worek zwiększa ilość latwego pyłu w miejscu pracy. Długotrwałe przebywanie w takim miejscu może być szkodliwe dla układu oddechowego.

Włóż do oporu przyłącze węża (12) do dyszy uchwytu głównego (8) i zablokuj złącze za pomocą pierścienia mocującego. Oba zaczepty blokujące (B) powinny być prawidłowo osadzone w rowkach (A) (patrz rys. B, str.2).

Podłącz wąż szlifierki do odkurzacza przemysłowego. Średnica połączenia - 30 mm.

Aby zdemontować wąż, należy za pomocą płaskiego wkrętaka ostrożnie

wcisnąć zaczepek (B) w celu zwolnienia blokady. Po uwalnieniu zaczepek wąż może zostać odłączony od szlifierki (patrz rys. C, str.2).

■ Zmiana długości szlifierki

Zmienna długość szlifierki (1 m ~ 1,5 m) gwarantuje wygodę pracy - system szybkiego mocowania pozwala łatwo dostosować długość narzędzia do pracy na ścianie lub suficie.

Aby zwiększyć zakres pracy szlifierki należy obrócić blokadę przedłużki teleskopowej (10) na 2-3 obroty w lewo, wysunąć przedłużkę (7) na żądaną długość i ponownie zamknąć blokadę, obracać ją w prawo do oporu (patrz rys. D-E, str.2).

■ Montaż i wymiana papieru ściernego (patrz rys. F, str.3)



OSTRZEŻENIE: Przed wszystkimi pracami przy elektronarzędziu upewnij się, że szlifierka nie jest podłączona do sieci.

Powierzchnia talerza szlifierskiego (13) wykonana jest z tkaniny do mocowania na rzepę, aby możliwe było szybkie i łatwe przymocowanie arkusza papieru ściernego na rzepę:

- Ściągnij zużyty arkusz ścierny z talerza szlifierskiego.
- Przed założeniem nowego papieru ściernego, należy oczyścić talerz szlifierski (13) z zanieczyszczeń i kurzu, używając do tego np. pędzelka.
- Nałoż arkusz ścierny (14) na spód talerza szlifierskiego (13) i mocno go docisnij po całej powierzchni.

PRACA:

■ Włączanie/wyłączanie

Podłącz urządzenie do zasilania.

W celu włączenia szlifierki należy ustawić włącznik (5) w pozycję «I». Pamiętaj, że przy uruchamianiu maszyna wytwarza moment obrotowy.

W celu wyłączenia szlifierki należy ustawić włącznik (5) w pozycję «0».

Po wyłączeniu maszyny, talerz szlifierski będzie się jeszcze obracać przez jakiś czas. Nie dotykaj żadnych ruchomych części. Nie odkładaj urządzenia aż do momentu całkowitego zatrzymania.

■ Regulacja prędkości obrotów

Urządzenie jest wyposażone w elektroniczny układ sterowania, umożliwiając dobrą częstotliwość obrotów stosownie do obrabianego materiału.

Pokręto regulacji obrotów (6) można wyregulować w zakresie od 1 (najniższa częstotliwość obrotów (1000/min), np. przy szlifowaniu powierzchni wrażliwych termicznie oraz do precyzyjnego szlifowania), do 5 (najwyższa częstotliwość obrotów (2000/min) – do szybkiego usuwania materiału).

Wymagana prędkość obrotowa uzależniona jest od rodzaju materiału i warunków pracy – dobrac ją można jedynie metodą prób.

■ Szlifowanie

Bezpieczeństwo i maksymalną kontrolę nad urządzeniem zapewnia obsługiwane maszyny dwoma rękami.

Prawidłowy chwyt: jedna ręka na głównym uchwycie (8), druga ręka na uchwycie pomocniczym (4). Należy pamiętać o zachowaniu równowagi w szczególności na rusztowaniu lub na drabinie.



UWAGA: Tylko arkusze ściernie, znajdując się w technicznie nienagannym stanie gwarantują dobrą wydajność obróbki i zapobiegają uszkodzeniom elektronarzędzia.

1. Po podłączeniu urządzenia do odkurzacza oraz umieszczeniu sprzętu na miejscu, włącz odkurzacz a następnie maszynę.

2. Pracę z powierzchnią należy rozpocząć od najmniejszej prędkości obrotowej, aby wyczuć maszynę. Delikatnie dotknij powierzchni - tak, aby głowica szlifująca znajdowała się tuż przy obrabianej powierzchni.

3. Stopniowo przyciskaj głowicę mocniej, aż do momentu uzyskania optymalnego położenia. Prowadź głowicę po szlifowanej powierzchni zachodzącymi na siebie ruchami.

Dzięki ruchomemu połączeniu (2) głowicę szlifierską można obracać w wielu kierunkach, aby uzyskać łatwiejszy dostęp do szlifowanych obszarów (patrz rys. G-H). Oznacza to, że nie ma potrzeby częstej zmiany pozycji pracy.

4. Dopóki głowica jest w kontakcie ze szlifowaną powierzchnią, szlifierka powinna pozostawać w ciągłym ruchu. Jeśli zatrzymasz szlifierkę, gdy głowica nadal styka się z powierzchnią szlifowaną lub jeśli prowadzisz głowicę po powierzchni w nierówny sposób, na powierzchni mogą powstać niepożądane ślady.

UWAGA: Głowica może ulec uszkodzeniu, jeśli zetknie się z ostrymi przedmiotami, np. śrubami, gwoździami itp.

■ Wymiana wienca szczotkowego

Wokół głowicy szlifierskiej osadzony jest wieniec szczotkowy (16). Ułatwia on odkurzaczowi zasysanie pyłu powstającego podczas szlifowania, a tym samym zmniejsza ryzyko zatkania szlifierki.

Jeśli wieniec ulegnie uszkodzeniu, należy go wymienić. Przed wymianą upewnij się, że szlifierka nie jest podłączona do sieci.

1. Poluzuj sześć wkrętów mocujących (15) i wyjmij zużyty wieniec szczotkowy (16) (patrz rys. I-J, str.3).
2. Załóż nowy wieniec szczotkowy i dokręć wkręty mocujące.
3. Sprawdź, czy wszystkie wkręty są prawidłowo dokręcone.

■ Wymiana talerza szlifierskiego

Jeśli talerz szlifierski ulegnie uszkodzeniu, należy go wymienić. Przed wymianą upewnij się, że szlifierka nie jest podłączona do sieci.

1. Jedną ręką przytrzymaj talerz szlifierski (13), a drugą przy pomocy klucza imbusowego (17) zwolnij środkową śrubę zgodnie z ruchem wskazówek zegara (tylko 1/8 obrotu) (patrz rys. K, str.3).
2. Następnie, przytrzymując kluczem śrubę, obracaj talerz szlifierski przeciwnie do ruchu wskazówek zegara do całkowitego zdjęcia go z wrzeciona (patrz rys. L, str.3).
3. Zamontuj do wrzeciona nowy talerz szlifierski i przytrzymując go ręką dokładnie dokręć kluczem imbusowym śrubę środkową.

PRZECHOWYWANIE I KONSERWACJA:

Maszyna w zasadzie nie wymaga specjalnych zabiegów konserwacyjnych. Maszynę należy przechowywać w miejscu, niedostępnym dla dzieci, utrzymywać w stanie czystości, chronić przed wilgocią i zapyleniem. Warunki przechowywania powinny wykluczać możliwość uszkodzeń mechanicznych oraz wpływ szkodliwych warunków atmosferycznych.

Aby zapewnić bezpieczną i wydajną pracę, obudowa szlifierki i szczeliny wentylacyjne powinny być w miarę możliwości zawsze wolne od pyłu i zanieczyszczeń. Zaleca się czyszczenie urządzenia bezpośrednio po każdorazowym użyciu. Okresowo należy przedmuchać wszystkie kanały suchym skompresowanym powietrzem o niskim ciśnieniu. Zapobiegnie to uszkodzeniom łożysk, usunie pył blokujący dopływ powietrza chłodzącego silnik. Podczas używania skompresowanego powietrza należy pamiętać o okularach ochronnych.

Slipmašinas ieslēgšanai nepieciešams novietot slēdzi (5) stāvokli «I». Atcerieties, ka pie mašinas palaīšanas rodas griezes moments.

Slipmašīnu izslēgšanai nepieciešams novietot slēdzi (5) stāvokli «0».

Pēc mašinas izslēgšanas, slīpēšanas disks vēl kādu laiku rotēs. Nepieskarties pie kustīgām daļām. Nenolikt ierīci līdz pilnīgas apstāšanās momentam.

■ Apgrīezienu ātruma regulēšana

Ierīce ir aprīkota ar elektronisko vadības sistēmu, kura dod iespēju izvēlēties apgrīezienu frekvenci atbilstošu priekš apstrādājamā materiāla.

Ar apgrīezienu regulatoru (6) var regulēt apgrīezienu diapazonā no 1 (vismazākā apgrīezienu frekvence (1000/min), piem. termiski jutīgu virsmu slīpēšana kā arī precīzā slīpēšana), līdz 5 (vislielākā apgrīezienu frekvence (2000/min) – ātrai materiāla noņemšanai).

Nepieciešamais apgrīezienu ātrums ir atkarīgs no materiāla veida un darba apstākļiem – to izvēlēties var tikai ar izmēģinājuma metodi.

■ Slīpēšana

Drošība un maksimālā ierīces kontrole tiek nodrošināta apkalpojot mašīnu ar abām rokām.

Pareizs tvēriens: ar vienu roku pie galvenā roktura (8), ar otru roku pie palīgroktura (4). Nepieciešams atcerēties par līdzsvara saglabāšanu it īpaši uzstatījumu vai kāpnēm.



UZMANĪBU: Tikai slīppapīrs, kurš ir tehniski nevainojami stāvoklī garantē labu apstrādes ražību un novērš elektroinstrumenta sabojāšanos.

1. Pēc ierīces pievienošanas pie putekļu sūcēja un iekārtas novietošanas vietā, ieslēgt putekļu sūcēju un pēctam mašīnu.
2. Darbu ar virsmu nepieciešams sākt ar vismazāko apgrīezienu ātrumu, lai iegūtu mašīnas izjūtu. Uzmanīgi pieskarties pie virsmas – tā, lai slīpgalva atrastos tieši pie apstrādājamās virsmas.
3. Pakāpeniski stiprāk piespiest slīpgalvu, līdz optimāla stāvokļa sasniegšanai. Vadīt slīpgalvu pa slīpējamo virsmu ar uz sevi uzejošām kustībām. Pateicoties kustīgām savienojuma (2) slīpgalvu var grozīt dažādos virzienos, lai iegūtu vieglāku pieeju pie slīpējamām virsmām (skat. zīm. G-H). Tas nozīmē, ka nav nepieciešams bieži mainīt darba stāvokli.
4. Kamēr slīpgalva ir kontaktā ar slīpējamo virsmu, slīpmašīnai jāpaliek nepārtrauktā kustībā. Ja slīpmašīna tiks apstādināta, kad slīpgalva vēl ir kontaktā ar slīpējamo virsmu vai slīpgalva tiek vadīta pa virsmu nelīdznā veidā, uz virsmas var parādīties nevēlamas paliekas.

UZMANĪBU: Slīpgalva var sabojāties, ja saskarsies ar asiem priekšmetiem, piem. skrūvēm, naglām un tml.

■ Slīpēšanas birstes maiņa

Apkāt slīpēšanas galvai ir uzstādīts slīpēšanas birste (16). Kura atvieglo putekļu sūcējam uzskūt slīpēšanas laikā radušos putekļus, un līdz ar to pašu samazinot slīpmašīnas aizsērēšanas risku.

Ja slīpēšanas birste sabojāties, nepieciešams to apmanīt. Pirms maiņas pārīcināties, ka slīpmašīna ir atvienota no barošanas tīkla.

1. Atbrīvojot sešas stiprināšanas skrūves (15) un izņemt nolietoto slīpēšanas birsti (16) (skat. zīm. I-J, lpp.3).
2. Uzlikt jaunu slīpēšanas birsti un pieskrūvēt stiprināšanas skrūves.
3. Pārbaudīt vai visas skrūves ir pareizi pieskrūvētas.

■ Slīpēšanas diska maiņa

Ja slīpēšanas disks sabojāties, to nepieciešams apmanīt. Pirms maiņas pārīcināties, ka slīpmašīna ir atvienota no barošanas tīkla.

1. Ar vienu roku turēt slīpēšanas disku (13), ar otru izmantotjot gala atslēgu (17) atbrīvojot video skrūvi atbilstoši pulksteņa rādītāja kustības virzienam (tikai 1/8 apgrīezienu) (skat. zīm. K, lpp.3).
2. Pēc tam ar atslēgu turēt skrūvi, pagriezt slīpēšanas disku pretēji pulksteņa rādītāja kustības virzienam līdz tas būs pilnībā noņemts no vārpstas (skat. zīm. L, lpp.3).
3. Uz vārpstu uzstādīt jaunu slīpēšanas disku un turēt to ar roku rūpīgi pieskrūvēt video skrūvi ar gala atslēgu.

GLABĀŠANA UN KONSERVĀCIJA:

Mašīnai principā nav nepieciešama speciāla konservācija. Mašīnu nepieciešams glabāt bērniem nepieejamās vietās, uzturēt tīrā stāvoklī, sargāt no mitruma un putekļiem. Glabāšanas apstākļiem jāizslēdz mehānisko bojājumu iespēju kā arī kaitīgo atmosfēras apstākļu iedarbību.

Lai nodrošinātu drošu un ražīgu darbu, slīpmašīnas korpusam un ventilācijas atverēm jābūt brīvām no putekļiem un neturumiem. Uzreiz pēc katras lietošanas ierīci ieteicams tīrīt. Periodiski nepieciešams ar zema spiediena sausu saspīesto gaisu izpūst visus kanālus. Tas novērš gultņu sabojāšanos, likvidē dzinēju dzesējošā gaisa plūsmu bloķējošos putekļus. Saspīestā gaisa lietošanas laikā nepieciešams atcerēties par aizsargbrīlēm.

Plastmasas daļas tīrīt ar mikstu mitru drānu. Nelietot ne kādus tīrīšanas līdzekļus un šķīdinātājus. Tie var sabojāt no plastmasas izgatavotās ierīces daļas.

Nepieciešams uzmanīties, lai ierīces iekšpusē neiekļūtu ūdens.

Šī ierīce ir saskaņā ar valsts un Eiropas normām, kā arī ar drošības prasībām. Visāda veida labošanas darbus jāveic kvalificētām personālam, lietojot oriģinālas rezerves daļas.

TIPVEIDA DEFEKTI UN TO NOVĒRŠANA:

Elektroinstruments neizslēdzas vai pārtrauc darbu:

- pārbaudīt vai barošanas vads (9) ir pareizi pievienots kā arī vai barošanas līdzdā ir strāvas plūsma;
- pārbaudīt ogļišu suku stāvokli un nepieciešamības gadījumā nomainīt.
- ja elektroinstruments joprojām nedarbojas, neskatoties uz to, ka ir spriegums un labas ogļišu sukas, nepieciešams to nosūtīt uz norādīto servisa adresi. Adreses uzrādītas garantijas kartē.

■ Ogļišu suku maiņa (skat. zīm. M, lpp.3).

Dzīnējs ir aprīkots ar ogļišu sukām, kuras nolietojas. Ja tās nolietojas vai atrodas tuvu «nolietotās robežai», kura sastāda 4 mm, tad tas draud ar nopietniem dzīnēja darbības traucējumiem. Ja tiek konstatēta ogļišu nolietotās, tās nepieciešams apmanīt ar jaunām. Bez tam ogļišu sukas vienmēr nepieciešams uzturēt tīrībā tā, lai tās varētu brīvi pārvietoties ogļišu turetājā.

Ogļišu suku maiņu vienmēr veikt pāros. Lietot tikai identiskas ogļišu sukas.



BRĪDINĀJUMS!

Pirms ogļišu suku maiņas vienmēr izvilkt barošanas vada kontaktakšīņu no tīkla ligzdas.

- Gala atslēga-1 gab.
- Plakanais skrūvgrēzis -1 gab.
- Slippapīrs -6 gab.
- Šļūtene (4m) -1 gab.
- Ogļu sukas -2 gab.
- Lietošanas instrukcija -1 gab.
- Garantijas karte -1 gab.

IERĪCES ELEMENTI:

Ierīces elementu numerācija attiecas uz lietošanas instrukcijas 2-3 lapā atrodošos grafisko attēlu:

1. Slīpēšanas galva
2. Kustīgas savienojums galvas slīpuma lenķa uzstādīšanai
3. Dzinējs
4. Palīgrokturis
5. Slēdzis
6. Apgrīezienu regulators
7. Teleskopiskais pagarinātājs
8. Galvenais rokturis
9. Barošanas vads
10. Teleskopiskā pagarinātāja bloķēšana
11. Suku turētājs
12. Putekļu sūcēja šļūtenes savienojums
13. Slīpēšanas disks
14. Slippapīrs
15. Stiprināšanas skrūve
16. Slīpēšanas bīste
17. Gala atslēga

TEHNISKIE DATI:

MODELIS	THZ600
Nominālais spriegums	230 V
Nominālā frekvence	50 Hz
Jauda	600 W
Griešanās ātrums bez slodzes	$n_n=1000-2000$ /min
Slīpripas diametrs	225 mm
Vārpstas vītne	M14
Ierīces klase	II/□
Barošanas vada garums	4,8 m
Masa	4,8 kg
Akustiskā spiediena līmenis (LpA)	76 dB(A), ±3dB(A)
Akustiskās jaudas līmenis (LwA)	87 dB(A), ±3dB(A)
Vibrācijas līmenis saskaņā ar EN 60745-2-3 (mērijumu izkliede - 1,5m/s ²)	ah,DS=1,317 m/s ²

Uzrādītais vibrācijas līmenis ir reprezentatīvs elektroinstrumenta pamata lietošanai. Ja elektroinstrumenti tiek lietoti citos nolūkos vai ar citiem darba instrumentiem, vai arī ja nebūs pietiekami konservēti, vibrācijas līmenis var atšķirties no uzrādītā. Augstāk uzrādītie līmeņi var radīt vibrācijas ekspozīcijas palielināšanos visā darba laikā.

Nepieciešams realizēt papildus drošības līdzekļus, kuri pasargās operatoru no vibrācijas ekspozīcijas, piem.: Elektroinstrumenta un darba

instrumenta konservācija, atbilstoša roku temperatūras nodrošināšana, darba operāciju veikšanas secības noteikšana.

PIRMS DARBA SĀKUMA:

1. Pēc izpakošanas uzmanīgi izņemiet no kastes ierīci un visus elementus. Pārbaudīt vai iepakojumā atrodas visi piederumi un vai tie nav bojāti. Piederumi trūkuma transportēšanas bojājumu gadījumā nepieciešams griezties pie izplatītāja. Iepakojumu saglabāt līdz mašīnas salikšanas un pārbaudes brīdim.
2. Pārlicināties, ka barošanas avota parametri atbilst parametriem uzrādītiem uz slīpmašīnas plāksnītes.
3. Pārlicināties, ka slīpmašīnas slēdzis (5) atrodas izslēgšanas stāvoklī.
4. Strādājot ar pagarinātāju nepieciešams pārlicināties, ka pagarinātāja parametri, vadu šķērsgrēziem atbilst slīpmašīnas parametriem. Ieteicams lietot pēc iespējas īsākus pagarinātājus. Pagarinātājam jābūt pilnībā attītam.
5. Pievienot ierīci pie putekļu sūcēja atsūkšanas šļūtenes.

■ Slīpmašīnas pievienošana pie rūpniecības putekļu sūcēja

Pārlicināties, vai putekļu sūcējam ir atbilstošs putekļu maisis priekš sienas putekļiem.



BRĪDINĀJUMS: Neatbilstošs maisis palielina gaisīgo putekļu daudzumu darba vietā. Ilglaicīga atrašanās tādā vietā var būt kaitīga elpošanas orgāniem.

Ielikt līdz galam šļūtenes pievienojumu (12) pie galvenā roktura (8) un bloķēt savienojumu ar stiprināšanas gredzenu. Abi bloķēšanas izcilņiem (B) jābūt pareizi ieliktiem rievās (A) (skat. zīm. B, lpp.2).

Pievienot slīpmašīnas šļūteni pie rūpniecības putekļu sūcēja. Savienojuma diametrs - 30 mm.

Šļūtenes demontāžai nepieciešams ar plaknu skrūvgrēzi bloķēšanas atbrīvošanai uzmanīgi iespiest fiksatorus (B). Pēc fiksatoru atbrīvošanas šļūteni var atvienot no slīpmašīnas (skat. zīm. C, lpp.2).

■ Slīpmašīnas garuma maiņa

Slīpmašīnas garuma maiņa (1 m ~ 1,5 m) garantē ērtu darbu – ātras stiprināšanas sistēma dod iespēju viegli pielāgot instrumenta garumu darbam uz sienas vai griestiem.

Slīpmašīnas darba diapazona paplašināšanai nepieciešams pagriezt teleskopiskā pagarinātāja bloķēšanu (10) par 2-3 apgrīzieniem pa kreisi, izbīdīt pagarinātāju (7) vēlamā garumā un atkārtoti aizvērt bloķēšanu, pagriežot to līdz galam pa labi (skat. zīm. D-E, lpp.2).

■ Slippapīra uzstādīšana un maiņa (skat. zīm. F, lpp.3)



BRĪDINĀJUMS: Pirms visiem darbiem pie elektroinstrumenta pārlicināties, ka slīpmašīna nav pievienota barošanas tīklam.

Slīpēšanas diska virsma (13) ir izgatavota no auduma stiprināšanai ar Velcro, lai būtu iespējams ātri un viegli piestiprināt slippapīru uz Velcro:

- Novilkt slippapīru no slīpēšanas diska.
- Pirms jauna slippapīra uzlikšanas, nepieciešams attīrīt slīpēšanas disku (13) no netīrumiem un putekļiem, priekš tā izmantojot piem. otīņu.
- Uzlikt slippapīru (14) slīpēšanas diska (13) apakš un stipri to piespiest pa visu virsmu.

DARBS:

■ Ieslēgšana/izslēgšana

Pievienot ierīci barošanai.

Plastikové části čistiť mäkku wilgotn sciereczk. Nie uywať adnych rodkw czyszczcych ani rozpuszczalnkw. Mog one uszkodzić czści urzdzenia wykonane z tworzywa sztucznej.

Naley uwaacz, aby do wnetrza urzdzenia nie dostała si woda.

Niniejsze urzdzenie jest zgodne z normami krajowymi i europejskimi, oraz z wytycznymi bezpieczestwa. Wszelkie naprawy musz być przeprowadzane przez wykwalifikowany personel, uywajc oryginalnych czści zamiennych.

TYPowe USTERKI I ICH USUWANIE:

Elektronarzdzie nie wlcz si lub przerywa prac:

- sprawdzic czy przewd zasilajcy (9) jest prawidlowo podlczony oraz doplyw prdu do gniazda zasilajcego;
- sprawdzic stan szcztek wglowych i w razie potrzeby wymienic.
- jeeli elektronarzdzie nadal nie dziaa, pomimo e jest zasilane napiciem i ma nieuyte szcztki wglowe, naley je wyslać do serwisu naprawczego na adres podany w karcie gwarancyjnej.

■ Wymiana szcztek wglowych (patrz rys.M, str.3)

Silnik wyposaony jest w szcztki wglowe, ktre s czsciami zuywajcymi si. Jeeli zostan one zuyte lub znajduj si one w pobliu «graniczy zuycia», ktora wynosi okoo 4 mm, to grozi to powanymi zakoeniami w pracy silnika. Po stwierdzeniu zuycia szcztek naley je wymienic na nowe. Ponadto zawsze szcztki wglowe naley utrzymywc w czystym stanie tak, aby mogly one swobodnie przesuwc si w szcztkotrzymaczach.

Wymian szcztek zawsze przeprowadzc parami. Uywać wylcznie identycznych szcztek wglowych.



OSTRZEENIE! Przed rozpoczciem wymiany szcztek zawsze wyjmij wtyczk przewodu zasilajcego z gniazda sieciowego.

Dla wymiany szcztek naley za pomoc pskiego wkrtaka odkrcić szcztkotrzymaczy (11) i wyjc szcztki. Po zaoeniu nowych szcztek dokrcić szcztkotrzymaczy.

Po wymianie naley uruchomic urzdzenie na 5 minut na biegu jaowym.

TRANSPORT:

Szlifierk transportowc i skladowc w opakowaniu, chroncym przed

wilgoci, wnikaniem pyu i drobnych obiektw, zwszca naley zabezpieczyć otwory wentylacyjne. Drobne elementy, ktore dostan si wewntrz obudowy mog uszkodzić silnik.

PRODUCENT:

PROFIX Sp. z o.o.,
ul. Marywilka 34,
03-228 Warszawa

OCHRONA RODOWISKA:



UWAGA: Przedstawiony symbol oznacza zakaz umieszczania zuytego sprztu cznie z innymi odpadami (z zagroeniem kar grzywny). Skladniki niebezpieczne znajdujce si w sprzcie elektrycznym i elektronicznym wplywaj negatywnie na rodowisko naturalne i zdrowie ludzi.

Gospodarstwo domowe powinno przyczyniac si do odzysku i ponownego uycia (recyklingu) zuytego sprztu. W Polsce i w Europie tworzony jest lub ju istnieje system zbierania zuytego sprztu, w ramach ktorego wszystkie punkty sprzedaz ww. sprztu maj obowizek przyjmowc zuyty sprzt. Ponadto istniej punkty zbirki ww. sprztu.

PIKTOGRAMY:

Objanienia ikonek znajdujcych si na tabliczce znamionowej i naklejkach informacyjnych.



«Przed uruchomieniem przeczytać instrukcję obsługi!»



«Zawsze stosować okulary ochronne!»



«Stosować środki ochrony słuchu!»



«Stosować maskę przeciwpyłową!»



Polityka firmy PROFIX jest polityk staego udoskonalania swoich produktw i dlatego firma rezerwuje sobie prawo zmiany specyfikacji wyrobu bez uprzedniego zawiadomienia. Obrazki, podane w instrukcji obsugi, s przykadowe i mog si nieznacznie rznic od rzeczywistego wygldu zakupionego urzdzenia.

Niniejsza instrukcja jest chroniona prawem autorskim. Kopiowanie/ powielanie jej bez pisemnej zgody firmy Profix Sp. z o.o. jest zabronione.



ИНСТРУКЦИЯ ПО ЭКСПЛУАТАЦИИ ДИСКОВАЯ ШЛИФОВАЛЬНАЯ МАШИНА ДЛЯ СТЕН И ПОТОЛКОВ THZ600

Перевод оригинальной инструкции



ПЕРЕД НАЧАЛОМ ЭКСПЛУАТАЦИИ НЕОБХОДИМО ОЗНАКОМИТЬСЯ С НАСТОЯЩЕЙ ИНСТРУКЦИЕЙ.

Хранить инструкцию для возможного применения в будущем.



ПРЕДУПРЕЖДЕНИЕ! Необходимо ознакомиться со всеми предупреждениями, касающимися безопасности при эксплуатации, обозначенными символом ⚠ и всеми указаниями по технике безопасности.

Несоблюдение указанных ниже предупреждений, касающихся безопасности и указаний по технике безопасности может привести к поражению электрическим током, пожару и/или серьёзным травмам тела.

Необходимо хранить все предупреждения и указания, касающиеся техники безопасности, чтобы можно было воспользоваться ними в будущем.

В указанных ниже предупреждениях слово „электроинструмент“ означает электроинструмент с питанием от сети (посредством электрического кабеля) или электроинструмент, питаемый от аккумулятора (беспроводное питание).



ПРЕДУПРЕЖДЕНИЕ! Общие предупреждения, касающиеся безопасности при эксплуатации инструмента.

Техника безопасности на рабочем месте:

- Необходимо поддерживать порядок и хорошее освещение на рабочем месте. Беспорядок и плохое освещение являются причиной несчастных случаев.
- На следует использовать электроинструмент во взрывоопасной среде, образующейся легко воспламеняющимися жидкостями, газами или пылью. Электроинструмент создаёт искры, которые могут привести к воспламенению пыли или испарений.
- Не допускать детей и наблюдателей в места, в которых применяются электроинструменты. Отвлечение внимания может привести к потере контроля над электроинструментом.



ПРЕДУПРЕЖДЕНИЕ! Общие предупреждения, касающиеся безопасности при эксплуатации инструмента.

Электробезопасность:

- Штепсельные вилки должны соответствовать сетевым розеткам. Ни в коем случае не переделывать каким-либо образом штепсельную вилку. Не применять каких-либо удлинителей электропитания в случае использования электроинструментов, имеющих провод электропитания с защитным заземляющим проводником. Отсутствие переделок штепсельных розеток и сетевых розеток снижает опасность поражения электрическим током.
- Необходимо избегать прикосновения к поверхности заземлённых или закороченных на массу элементов, таких как трубы, нагреватели, радиаторы центрального

отопления и холодильные агрегаты. В случае прикосновения заземлённого или закороченного на массу элемента увеличивается опасность поражения электрическим током.

- Не подвергать электроинструменты воздействию дождя или влажных условий. В случае попадания в электроинструмент воды увеличивается опасность поражения электрическим током.
- Не создавать опасности повреждения кабеля электропитания. Ни в коем случае не использовать кабель электропитания, чтобы переносить или тянуть электроинструмент или для извлечения штепсельной вилки из розетки. Кабель электропитания должен находиться вдали от источников тепла, масел, острых краёв и движущихся частей. Повреждённые или запутанные кабели электропитания увеличивают опасность поражения электрическим током.
- Если электроинструмент эксплуатируется на свежем воздухе, следует использовать удлинители кабеля электропитания, предназначенные для работы вне помещений. Использование удлинителя кабеля электропитания, предназначенного для работы вне помещений, снижает опасность поражения электрическим током.
- Рекомендуется подключение устройства к электрической сети, снабженной выключателем остаточного тока (RCD) с током выключения 30 мА или менее.
- Если эксплуатация электроинструмента во влажной среде неизбежна, в качестве защиты от напряжения питания необходимо использовать защитное устройство по разностному току (RCD). Применение защитного устройства по разностному току снижает опасность поражения электрическим током.



ПРЕДУПРЕЖДЕНИЕ! Общие предупреждения, касающиеся безопасности при эксплуатации инструмента.

Индивидуальная безопасность:

- Настоящее оборудование не предназначено для эксплуатации лицами (включая детей) с физическими, сенсорными или умственными ограничениями или лицами, не имеющими опыта или не знающими оборудования, разве что это осуществляется под надзором или в соответствии с инструкцией по эксплуатации оборудования, переданной лицами, отвечающими за их безопасность.
- Необходимо быть предусмотрительным, наблюдать за работой и руководствоваться здравым смыслом во время эксплуатации электроинструмента. Не следует эксплуатировать электроинструмент в состоянии переутомления или находясь под действием наркотиков, алкоголя или лекарств. Мгновенное невниманье во время эксплуатации электроинструмента может быть причиной травмы пользователя.
- Необходимо применять средства личной защиты.

instrumenta griešanās plaknē, pārliecināties, ka instrumenta griešanās plaknē neatrodas nepiederоšas personas. Elektroinstrumentu nepieciešams ielēgt minūtiuz maksimāliem apgriezieniem, pie tam pievērsot uzmanību, lai persona, kura apkalpo un nepiederошās personas, kuras atrodas tuvumā, атrastos ārpus rotējošā instrumenta zonas. Bojātie instrumenti visbiežāk lūzt šajā izmēģinājuma laikā.

- Elektroinstrumentu darba laikā nepieciešams stipri turēt ar abām rokām un nodrošināt drošu darba stāvokli. Elektroinstrumentu drošāk vadīt turot abās rokās.
- Darba laikā, kad tiek veikti darbi, kur elektroinstruments varētu trāpīt uz noslēptiem elektriskiem vadiem vai pašu vada, turēt elektroinstrumentu pie izolētas virsmas. Kontakta rezultātā ar zem sprieguma esošiem vadiem, visas elektroinstrumenta metāla daļas arī атradīsies zem sprieguma un tas operatoram var radīt strāvas triecienu.
- Nepieciešams uzmanīties, lai nepiederошās personas атrastos drošā атtālumā no darba vietas un elektroinstrumenta iedarbības zonas. Katram, kas атrodas strādājošā elektroinstrumenta tuvumā, jālieto individuālie aizsardzības līdzekļi.
- Nepieciešams vienmēr izmantot putekļu sūkšanas sistēmu. Ielopt slīpēšanas putekļus ir kaitīgi veselībai. Tiešs fizisks kontakts ar putekļiem vai to iekļūšana plaušās var radīt alerģisku reakciju un/vai operatora vai tuvumā esošo cilvēku elpošanas orgānu slimības. Atsevišķi materiāli piem. krāsas ar svina saturu satur ķīmiskas substances, kuras var būt toksiskas. Šo ķīmisko savienojumu iedarbības samazināšanai vienmēr nepieciešams rūpēties par labu darba vietas ventilāciju un strādāt drošos, pārbaudītos individuālās aizsardzības līdzekļos, тādos kā putekļu maska ar P2 klases уztvērēju, kura ir projektēta speciāli mikroskopisko daļiņu filtrēšanai. Ja tas ir iespējams nepieciešams lietot putekļu sūcēju.
- Neдрикst атprādāt азbestu saturošu materiālu. Azbests изraisa vēžas slimības.
- Nepieciešams lietot individuālos aizsardzības līdzekļus. Atkarībā no darba veida, nepieciešams nesāt aizsargmasku, kura sedz visu seju, redzes aizsardzības līdzekļus vai aizsargbrilles. Attiecīgos апstākļos nepieciešams lietot putekļu masku, dzirdes aizsardzības līdzekļus, cimdus, priekšautu, kurg sargā no mazām slīpēšanas materiāla vai атprādājām materiāla daļiņām. Redzes aizsardzības līdzekļiem jābūt spējīgiem айтурēt lidojošās аласkas, kuras rodas veicot dažādas operācijas. Putekļu maskām un elpošanas orgānu aizsarglīdzekļiem jāfiltrē darba laikā radušās putekļu daļiņas. No ilglaicīga аугstas intensitātes trokšņa var зaudēt dzirdi.
- Barоšanas vadam jāатrodas ārpus mašinas darba zonas un jānovieto aiz lietotāja. Kontroles зaudēšanas gadījumā par instrumentu, barоšanas vads var тikt сабоjāts un иевilkts, bet delna vai visa roka var nokļūt instrumenta darba zonā.
- Neдрикst lietot elektroinstrumentu ar bojātu vada. Neдрикst pieskarties pie bojāta vada, ja darba laikā tiek bojāts vads, nepieciešams извилkt kontaktdakšīņu no kontaktlīdzdas. Bojātie vadi palielina elektriskās strāvas triecienu risku.
- Neдрикst pārņēsāt иесlēgtu elektroinstrumentu. Negaidīts

rotējošu darba instrumentu kontakts ar apģērbu var radīt тивилкšanu un darba instrumenta иевилкšanu pie operatora ķermeņa.

- Nekad neдрикst nolikt elektroinstrumentu līdz pilnīgi nav апstājies darba instruments. Rotējošs instruments var nonākt kontaktā ar virsmu, uz kuras tiks novietots, rezultātā var тikt зaudēта kontrole par elektroinstrumentu.
- Barоšanas паdeves pārtraukuma gadījumā, piem. Pēc strāvas авārijas vai pēc kontaktdakšņas изņemšanas no лгзdas, иесл./изсл. slēdzi nepieciešams novietot иесlēgtā стāvoklī. Šādā veidā var извайтiies no negaidītas elektroinstrumenta иесlēgšanās.
- Nepieciešams regulāri тiřit elektroinstrumenta ventilācijas атveres. Smalkie putekļi иекļūstот mašinas иекšpusē var radīt ventilācijas тelpas bloķēšanas, kas noved līdz dzinēja pārkaršana un rezultātā sadegšanas. Tādā gadījumā tiek зaudētas garantijas тiēsības.

SLĪPMAŠĪNAS UZBŪVE UN PIELIETOJUMS:

Sienas un griestu slīpmašina ir rokas elektroinstruments ar vienfāzes, komutatoru dzinēja piedziņu. Instruments ir paredzēts sausas gipskartona vai apmetuma sienu un griestu slīpēšanai slēgtās telpās, krāsū, laku, limžu, špakteles un тml. ииквидēšanai.

Ierīci var arī lietot griestu slīpēšanai un pulēšanai. Slīpmašina ir projektēта darbam savienojumā ar putekļu сūцēju, lai иегiтu pēc iespējas labākus slīpēšanas ефекtus pie vismazākā putekļu daudzuma. Aprīkota ar rotējošu slīpēšanas galvu kā arī teleskopisko pagarinātāju, kuri dod iespēju panākt теicamus rezultātus minimālā laika un иегулдītām pūlēm. Otrās aizsardzības klases иеріce (dubultā izolācija).

Dotais elektroinstruments ir paredzēts vidējas интensitātes darbiem. Nav piemērots илгlaicīgiem darbiem smagos апstākļos. Neдрикst lietot instrumentu veicot darbus, kur nepieciešams lietot profesionālas иеріces.

Aizliegts elektroinstrumentu pielietot neatbilstoši аугstāk uzrādītām pielietojumam, tas rada garantijas зaudēšanu kā arī раzотājis neatbild par šādā veidā radītiem зaudējumiem.

Iebkādas иеріces модифіkācijas, kuras veic lietotājs атбрivо раzотājū no атbildības par боjājumiem un зaudējumiem, kuri nodarīti lietotājam un апкārtējiem.

Pareiza elektroinstrumenta лietošana атtiecas arī uz консервāciju, глабāšanu, transportu un remontu.

Elektroinstrumentu дрикst лabout тikai раzотājā узрādītос servisa punktос. Иеріces, kuras tiek баротas no elektriskā тикla дрикst лabout тikai pilnvarотas personas.

Neskatoties uz pielietojumam paredzēto лietošanu nevar pilnībā иеслэгт атsevišķus riska элементos. Ņemot vērā mašinas konstrukciju un узбūvi var rasties секоjоšas бистамības:

- Атprādāt materiāla vai то даļu атmešana;
- Dzirdes пасликтінāšanās gadījumā, ja netiek лietoti dzirdes aizsardzības līdzekļi;
- Veselībai кaitīgo putekļu emisija veicot darbus slēgtās тelpās.

KOMPLEKTĀCIJA:

- Sienu un griestu slīpmašina - 1 gab.
- Slīpēšanas бистe - 1 gab.

изготовителе или специализированном ремонтном предприятии, либо квалифицированным лицом, что позволит избежать опасности.



ПРЕДУПРЕЖДЕНИЕ!

Во время работы с электроинструментом следует обязательно соблюдать основные меры безопасности при работе, чтобы избежать взрыва, пожара, поражения электрическим током, или механической травмы.



ШЛИФОВАЛЬНАЯ МАШИНА ДЛЯ СТЕН И ПОТОЛКОВ Особые указания по безопасной эксплуатации устройства:

- Шлифовальная машина для стен и потолков, именуемая далее «шлифовальная машина», не является водоотпорным устройством, её следует использовать только для сухой шлифовки. Попадание воды внутрь электроинструмента может привести к поражению электрическим током.
- Не следует эксплуатировать шлифовальную машину в помещениях, в которых могут иметься легковоспламеняющиеся жидкости, газы или пыль. Образующиеся при шлифовке искры могут быть причиной пожара.
- Не использовать слишком большие листы шлифовальной бумаги. Размер наждачной бумаги, следует выбирать согласно указаниям производителя. Слишком большой лист шлифовальной бумаги, выступающий за пределы шлифовальной тарелки может быть причиной травмы, а также привести к блокировке или разрыву бумаги, или к отбросу.
- Не следует применять оснащения, которое не спроектировано, не предусмотрено и не рекомендовано производителем специально для этого электроинструмента. Тот факт, что оснащение можно установить на электроинструменте, не гарантирует безопасной эксплуатации и обслуживания.
- Внешний диаметр и толщина рабочего инструмента должны быть в пределах, допустимых для этого электроинструмента. Рабочий инструмент несоответствующих размеров может быть недостаточно закрываться защитными элементами или недостаточно контролироваться пользователем.
- Диаметры отверстий абразивных кругов, шлифовальных кругов, фланцев, опорных тарелок и другого оснащения должны точно соответствовать шпинделю электроинструмента. Рабочие инструменты, отверстия которых не соответствуют точно шпинделю электроинструмента, вращаются неравномерно, очень сильно вибрируют и могут привести к потере контроля над электроинструментом.
- Номинальная частота вращения применяемого рабочего инструмента, не должна быть меньше максимальной частоты вращения электроинструмента. Допустимая частота вращения применяемого рабочего инструмента не может быть меньше указанной на электроинструменте максимальной частоты вращения.

При вращении рабочего инструмента с частотой, превышающей его допустимую частоту вращения, может произойти его поломка, а его части могут отскакивать.

- Ни в коем случае не использовать повреждённые рабочие инструменты. Перед каждым применением необходимо проверить оснащение, напр. абразивные круги на отсутствие сколов и трещин, шлифовальные круги на отсутствие трещин, стёртых мест или сильного износа, металлические щётки на отсутствие свободных или сломанных металлических щетинок (металлического ворса). В случае падения электроинструмента или рабочего инструмента, следует проверить, не повредился ли он или применить другой, исправный инструмент. После проверки и закрепления рабочего инструмента, следует стоять в плоскости не совпадающей с плоскостью вращения инструмента и убедиться не находятся ли в плоскости вращения инструмента посторонние лица. Электроинструмент необходимо включить на одну минуту с максимальной частотой вращения, обращая внимание, чтобы обслуживающее лицо и пребывающие недалеко посторонние лица находились вне зоны вращающегося инструмента. Повреждённые инструменты чаще всего ломаются во время этого пробного вращения.
- Электроинструмент необходимо прочно держать обеими руками и сохранять безопасное рабочее положение. Потеря контроля над электроинструментом может привести к травме оператора или повреждению устройства.
- Выполняя работы, при которых электроинструмент может попасть на скрытую электропроводку или на собственный кабель электропитания, следует держать электроинструмент за изолированную поверхность. При контакте с находящимися под напряжением проводами все металлические части электроинструмента также окажутся под напряжением и могут привести к поражению оператора.
- Следить, чтобы посторонние лица находились на безопасном расстоянии от места работы и зоны воздействия электроинструмента. Каждый, кто находится вблизи работающего электроинструмента, должен использовать средства индивидуальной защиты.
- Следует обязательно использовать систему пылеотсоса. Вдыхание шлифовальной пыли вредно для здоровья. Непосредственный физический контакт с пылью или попадание её в лёгкие может вызвать аллергическую реакцию и/или привести к заболеваниям дыхательных путей оператора шлифовальной машины или пребывающих вблизи лиц. В состав некоторых материалов, напр. свинцово-содержащих лакокрасочных покрытий, входят химические вещества, могущие быть токсичными. Чтобы снизить воздействие этих химических соединений необходимо обязательно обеспечить хорошую вентиляцию на рабочем месте и работать с применением проверенных безопасных защитных средств типа противольных респираторов с поглотителем класса P2, которые разработаны специально



LIETOŠANAS INSTRUKCIJA SIENU UN GRIESTU ŠLĪPMAŠĪNA THZ600

Orīnālās instrukcijas tulkojums



PIRMS DARBA SĀKUMA NEPIECIEŠAMS IEPAZĪTIES AR ŠO INSTRUKCIJU.

Saglabā instrukciju varbūtējai turpmākai lietošanai.



BRĪDINĀJUMS! Nepieciešams izlasīt visus brīdinājumus apzīmētus ar simboliem , kuri attiecas uz lietošanas drošību un visus lietošanas drošības norādījumus.

Neievērojot zemāk uzrādītos drošības brīdinājumus un norādījumus attiecībā uz drošību var būt par elektriskās strāvas triecienu, ugunsgrēku un/vai nopietnu traumaiemeslu.

Ievērot visus brīdinājumus un norādījumus attiecībā uz drošību, lai tos turpmāk varētu izmantot.

Zemāk uzrādītos brīdinājumus „elektroinstruments” nozīmē elektroinstrumentu, kurš tiek barots no elektriskā tīkla (ar barošanas vadu) vai elektroinstruments barots no akumulatora (bezvadu).



BRĪDINĀJUMS! Vispārējie instrumenta drošas lietošanu norādījumi.

Darba vietas drošība:

- Darba vietā nepieciešams uzturēt kārtību un labu apgaismojumu. Nekārtība un slikts apgaismojums ir negadījumu iemesls.
- Nedrīkst lietot elektroinstrumentu sprāgstošā, viegli uzliesmojošā, gāzu un putekļainā vidē. Elektroinstrumenta darbības laikā rodas dzirksteles, no kurām var aizdegties putekļi un tvaiki.
- Vietā, kur tiek lietoti elektroinstrumenti nevar atrasties bērni un novērotāji. Novērot uzmanību var zaudēt kontroli par elektroinstrumentu.



BRĪDINĀJUMS! Vispārējie instrumenta drošas lietošanu norādījumi.

Elektriskā drošība:

- Elektroinstrumenta kontaktdakšīnām jābūt pielāgotām pie kontaktdakšīnām. Nekad nekādā gadījumā nedrīkst mainīt kontaktdakšīņu. Nedrīkst lietot nekādus pagarinātājus gadījumā, ja elektroinstruments ir apgādāts ar vadu ar aizsardzības iezemējuma dzīslu. Ja netiek darīts kontaktdakšīņu un kontaktdakšīņu izmaiņas, tas samazina elektriskā triecienu risku.
- Nepieciešams izvairīties no iezemētām virsmām vai savienotām ar masu, kā piemēram caurules, sildītāji, centrālāpures radiatori un dzesinātāji. Gadījumā, ja notiek kontakts ar iezemētām vai ar masu savienotām daļām pieaug elektriskās strāvas triecienu risks.
- Nedrīkst pakļaut elektroinstrumentus uz lietus vai mitruma iedarbību. Gadījumā, ja elektroinstrumentā iekļūst ūdens pieaug elektriskās strāvas triecienu risks.
- Nedrīkst pārslogot savienojuma vadus. Nekad nedrīkst lietot savienojuma vadu elektroinstrumenta pārnēsāšanai, vilkšanai vai izvilkt kontaktdakšīņu no kontaktdakšīnām aiz vada. Nepieciešams turēt savienojuma vadu tālu no siltuma avotiem, eļļainām, asām šķautnēm vai kustīgām daļām. Bojāti

vai sapīti savienojuma vadi palielina elektriskās strāvas triecienu risku.

- Gadījumā, ja elektroinstrumentus tiek lietotas ārpusē, savienojuma vadus nepieciešams pagarināt ar pagarinātājiem, kuri ir piemēroti darbam ārpusē. Lietojot pagarinātājus piemērotus darbam ārpusē samazinās elektriskās strāvas triecienu risks.
- Ieteicams ierīci pievienot pie elektriskā tīkla, kurš ir aprīkots ar RCD slēdzi ar 30mA vai mazāku izslēgšanas strāvu.
- Gadījumā, ja ir nepieciešamība lietot elektroinstrumentu mitrā vidē, par sprieguma aizsardzību nepieciešams lietot strāvas starpības ierīci (RCD). Lietojot RCD samazinās elektriskās strāvas triecienu risks.



BRĪDINĀJUMS! Vispārējie instrumenta drošas lietošanu norādījumi.

Individuālā drošība:

- Šī ierīce nav piemērota lietot cilvēkiem (tai skaitā bērniem) ar ierobežotām fiziskām, jūtības un psihiskām spējām, vai cilvēkiem bez ierīces darbības pieredzes vai zināšanām, izņemot, ja tas notiek uzraudzībā vai saskaņā ar ierīces lietošanas instrukciju, ar kuru ir iepazinās par drošību atbildīgas personas.
- Elektroinstrumenta lietošanas laikā nepieciešams būt tālredzīgiem, novērot kas notiek un saglabāt skaidru saprātu. Nedrīkst lietot elektroinstrumentu noguruma laikā vai narkotisku vielu, alkohola vai zāļu iedarbībā. Neuzmanības mirklis strādājot ar elektroinstrumentu var radīt nopietnas ķermeņa traumas.
- Nepieciešams lietot individuālos aizsardzības līdzekļus. Vienmēr nepieciešams lietot aizsargbrilles. Lietojot attiecīgos apstākļos aizsardzības līdzekļus, tādus kā putekļu maskas, nesliedošus apavus, ķiveres vai dzirdes aizsardzības līdzekļus, samazināsies individuālās traumas.
- Nepieciešams izvairīties no neparedzētām kustībām. Pirms pieslēgšanas pie barošanas avota un/vai pirms akumulatora pieslēgšanas kā arī pirms tam, kad paceļam vai pārceļam ierīci nepieciešams pārliecināties, ka elektroinstrumenta slēdzis atrodas izslēgšanas stāvoklī. Pārnēsājot elektroinstrumentu ar pirkstu uz slēdža vai barošanas tīklā pieslēgtu elektroinstrumentu pie ieslēgta slēdža var būt negadījuma iemesls.
- Pirms elektroinstrumenta palaišanas nepieciešams novākt visas atslēgas. Atslēga atstāta rotējošā elektroinstrumenta tuvumā var radīt individuālas traumas.
- Nedrīkst pārlieku tālu izlikties. Visu laiku nepieciešams stāvēt stabili un saglabāt līdzsvaru. Tas dos iespēju neparedzētās situācijās labāk kontrolēt elektroinstrumentu.
- Nepieciešams attiecīgi ģērbties. Nedrīkst nēsāt vaļīgas apģērbus vai rotas lietas. Nepieciešams turēt savus matus, apģērbu un cimdus tālu no kustīgām daļām. Vaļīgs apģērbs, rotas lietas vai gari mati var tikt aizķerti ar kustīgām daļām.
- Ja ierīce ir pielāgota ārējai putekļu sūkšanai un putekļu uzsūkšanai, nepieciešams pārliecināties, ka tie ir pieslēgti un pareizi lietoti. Lietojot putekļu sūcēju var samazināt putekļu

(recyklace) starých elektrospotřebičů. V Polsku a v Evropě se tvoří nebo už existuje systém sběru elektroodpadu, v rámci kterého mají všechna prodejní místa elektrospotřebičů povinnost přijímat elektroodpad. Kromě toho existují sběrná místa pro elektroodpad.

PIKTOGRAMY:

Vysvětlení ikon umístěných na firemním štítku a na informačních nálepkách na zařízení:



– «**Před spuštěním zařízení si přečtěte návod na obsluhu!**»



– «**Během broušení použijte ochranu očí!**»



– «**Během broušení použijte ochranu sluchu!**»



– «**Během broušení použijte ochranu horních dýchacích cest!**»



Politika firmy PROFIX je politikou průběžného zdokonalování výrobků, z toho důvodu si firma vyhrazuje právo změnit specifikaci výrobku bez předchozího informování. Obrázky, uvedené v návodu na obsluhu, jsou pouze příklady a mohou se lišit od skutečného vzhledu zakoupeného zařízení.

Tento návod je chráněn autorským zákonem. Jeho kopírování / rozmnožování bez písemného souhlasu společnosti PROFIX s.r.o. je zakázáno.

для фильтрации микроскопических частиц.

м) **Не обрабатывать материалы, содержащие асбест.** Асбест является канцерогенным материалом.

н) **Следует применять средства индивидуальной защиты. В зависимости от вида работы, необходимо надевать защитную маску, закрывающую всё лицо, средство защиты глаз или защитные очки. В соответствующих случаях следует применять противопыльный респиратор, средство защиты слуха, фартук, защищающий от малых частиц абразивного или обрабатываемого материала.** Средства защиты глаз должны задерживать летящие обломки (осколки), образующиеся во время выполнения разных операций. Противопыльные респираторы и средства защиты дыхательных путей должны фильтровать частицы пыли, образующиеся в процессе работы. Длительное воздействие шума с высокой интенсивностью может привести к потере слуха.

о) **Сетевой кабель электропитания должен удерживаться вне пределов работы машины, и находится за пользователем. В случае потери контроля над электроинструментом, сетевой кабель может быть повреждён или втянут, а ладонь или вся рука может попасть на вращающийся рабочий инструмент.**

п) **Запрещено эксплуатировать электроинструмент с повреждённым кабелем электропитания. Не прикасаться к повреждённому кабелю электропитания. В случае повреждения кабеля электропитания во время работы, необходимо извлечь штепсельную вилку из розетки. При повреждении кабеля повышается опасность поражения электрическим током.**

р) **Запрещено переносить работающий (вращающийся) электроинструмент. Случайное соприкосновение одежды с вращающимся рабочим инструментом может привести к её втягиванию и притягиванию рабочего инструмента к телу оператора.**

с) **Ни в коем случае не откладывать электроинструмент в сторону прежде, чем рабочий инструмент полностью не остановится. Вращающийся инструмент может соприкоснуться с поверхностью, на которую уложен, и в результате можно потерять контроль над электроинструментом.**

т) **В случае перерыва в подаче электропитания, напр. при аварии электрической сети или после извлечения штепсельной вилки из розетки, необходимо установить выключатель/ выключатель в положение «выключено». Таким образом, можно избежать непреднамеренного (случайного) включения электроинструмента.**

у) **Необходимо регулярно чистить вентиляционные щели электроинструмента. Мелкая пыль, попадая вовнутрь машины, вызывает закупорку вентиляционного пространства, что ведёт к перегреву и перегоранию обмотки электродвигателя. Это повлечёт потерю права на гарантию.**

КОНСТРУКЦИЯ И НАЗНАЧЕНИЕ ШЛИФОВАЛЬНОЙ МАШИНЫ:

Шлифовальная машина для стен и потолков является ручным

электроинструментом, приводимым в движение однофазным коллекторным электродвигателем. Инструмент предназначен для сухой шлифовки гипсокартонных или оштукатуренных стен и потолков в закрытых помещениях, с целью устранения остатков краски, лака, клея, шпаклёвки и т. п.

Устройство может также применяться для шлифовки и полировки полов.

Шлифовальная машина спроектирована для совместной работы с пылесосом, чтобы получить максимальный эффект шлифовки с минимальным количеством пыли. Она имеет поворотную шлифовальную головку и телескопический удлинитель, что позволяет получать превосходный результат при минимальных затратах усилий и времени.

Устройство имеет второй класс электрической защиты (двойная изоляция).

Данный электроинструмент предназначен для работ средней интенсивности. Он не пригоден для длительных работ в сложных условиях. **Запрещено применять электроинструмент для работ, требующих применения профессиональных инструментов.**

Каждое применение электроинструмента, несоответствующее указанному выше назначению, запрещено и ведёт к потере гарантии и отсутствию ответственности производителя за возникший в результате этого ущерб.

Какие-либо модификации электроинструмента, осуществлённые пользователем, освобождают производителя от ответственности за повреждения и ущерб, причинённый пользователю и окружающей среде.

Правильная эксплуатация электроинструмента относится также к техобслуживанию, хранению, транспортировке и ремонту.

Ремонт электроинструмента может выполняться только в определённых производителем сервисных пунктах. Устройства с питанием от сети должны ремонтироваться исключительно лицами, имеющими соответствующий допуск.

Даже применяя устройство по назначению, нельзя полностью исключить определённых факторов остаточного риска. С учётом конструкции электроинструмента могут иметь место следующие опасности:

- Отбрасывание обрабатываемого материала или его частей;
- Ухудшение слуха в результате неприменения необходимых средств защиты слуха;
- Вредное для здоровья выделение пыли при выполнении работ в закрытых помещениях.

КОМПЛЕКТАЦИЯ:

- Шлифовальная машина для стен и потолков - 1 шт.
- Щёточный обод - 1 шт.
- Ключ шестигранный - 1 шт.
- Отвёртка плоская - 1 шт.
- Листы шлифовальной бумаги - 6 шт.
- Шланг для присоединения пылесоса (4 м) - 1 шт.
- Угольные щётки - 2 шт.
- Инструкция по эксплуатации - 1 шт.
- Гарантийная карта - 1 шт.

ЭЛЕМЕНТЫ УСТРОЙСТВА:

Нумерация элементов устройства относится к изображениям, находящимся на страницах 2-3 инструкции по эксплуатации:

1. Шлифовальная головка
2. Подвижные соединительные элементы для установки угла наклона головки
3. Электродвигатель
4. Вспомогательный держатель
5. Включатель
6. Ручка регулировки частоты вращения
7. Телескопический удлинитель
8. Основная рукоятка
9. Кабель электропитания
10. Фиксация телескопического удлинителя
11. Держатель щётки
12. Шланг для присоединения пылесоса
13. Тарелка шлифовальная
14. Лист шлифбумаги
15. Крепящие винты
16. Щёточный обод
17. Ключ шестигранный

ТЕХНИЧЕСКИЕ ДАННЫЕ:

МОДЕЛЬ	THZ600
Напряжение номинальное	230 В
Частота номинальная	50 Гц
Потребляемая мощность	600 Вт
Частота вращения без нагрузки	$n_n=1000-2000$ об/мин
Диаметр шлифовальной тарелки	225 мм
Резьба шпинделя	M14
Класс оборудования	II/□
Длина кабеля электропитания	4,8 м
Вес	4,8 кг
Уровень звукового давления (LpA)	76 дБ(A), ±3 дБ(A)
Уровень звуковой мощности (LwA)	87 дБ(A), ±3 дБ(A)
Уровень вибрации согласно стандарту EN 60745-2-3 (погрешность измерения - 1,5 м/с ²)	ah, DS=1,317 м/с ²

Указанный уровень вибрации соответствует основным применениям электроинструмента. Если электроинструмент будет использован для других применений или с другими рабочими инструментами, а также, если не будет выполнен соответствующий технический уход, уровень вибрации может отличаться от указанного. Указанные выше причины могут привести к усилению воздействия вибраций в течение всего времени работы.

Необходимо применять дополнительные меры безопасности с целью защиты оператора от воздействия вибрации, а именно: технический уход за электроинструментом и рабочими инструментами, обеспечение соответствующей температуры рук, определение очередности рабочих операций.

ПЕРЕД ЧЕМ ПРИСТУПИТЬ К РАБОТЕ:

1. После распаковки осторожно извлеките устройство и все элементы

из коробки. Проверить, имеются ли в упаковке все принадлежности не повреждено ли что-либо. В случае выявления некомплектности среди принадлежностей или повреждений при транспортировке, необходимо обратиться к дистрибьютору. Упаковку следует хранить до времени, пока машина не будет смонтирована и проверена.

2. Убедиться, что источник питания имеет параметры, соответствующие параметрам шлифовальной машины, указанным на её щитке.
3. Убедиться, что включатель (5) шлифовальной машины находится в положении «выключено».
4. При работе с удлинителем шнура питания следует убедиться, что параметры удлинителя, сечение проводов соответствуют параметрам шлифовальной машины. Рекомендуется применять максимально короткие удлинители. Удлинитель шнура питания должен быть полностью размотан.
5. Присоединить устройство к отсасывающему шлангу пылесоса.

■ Присоединение шлифовальной машины к промышленному пылесосу

Убедитесь, что пылесос имеет пылесборный мешок, соответствующий имеющейся шлифовальной машине.



ПРЕДУПРЕЖДЕНИЕ: Несовместимый пылесборный мешок вызывает увеличение количества летучей пыли на рабочем месте. Долговременное нахождение на таком месте может быть вредно для дыхательной системы человека.

Вставить до упора присоединительный патрубок шланга (12) в сопло основной рукоятки (8) и зафиксировать соединение при помощи крепящего кольца. Обе фиксирующие защёлки (B) должны быть надлежащим образом вставлены в пазы (A) (см. рис. B, стр. 2). Присоединение шланг шлифовальной машины к промышленному пылесосу. Диаметр соединения – 30 мм.

Чтобы отсоединить шланг, необходимо при помощи плоской отвёртки осторожно вдавить защёлки (B), чтобы снять блокировку (фиксацию). После освобождения защёлки шланг можно отсоединить от шлифовальной машины (см. рис. C, стр. 2).

■ Изменение длины шлифовальной машины

Изменяемая длина шлифовальной машины (1 м – 1,5 м) обеспечивает удобство в работе, – система быстрого крепления позволяет легко приспособить длину инструмента для работы на стене или потолке.

Чтобы увеличить пределы работы шлифовальной машины, необходимо повернуть фиксатор телескопического удлинителя (10) на 2–3 оборота влево, выдвинуть удлинитель (7) на требуемую длину и зафиксировать его положение, вращая фиксатор вправо до упора (см. рис. D–E, стр. 2).

■ Установка и смена шлифбумаги (см. рис. F, стр. 3)



ПРЕДУПРЕЖДЕНИЕ: Прежде чем приступить к работе с электроинструментом, следует убедиться, что шлифовальная машина не подключена к сети электропитания.

Поверхность шлифовальной тарелки (13) изготовлена из ткани для крепления на липучке, что позволяет легко и быстро прикреплять листы шлифовальной бумаги на липучке:

■ Бroušení

Безопасность и максимальный контроль над устройством вы сможете обеспечить, когда будете обслуживать прибор двумя руками.

Справедливое дрение: одна рука на главном держателе (8), другая рука на вспомогательном держателе (4). Помните на то, что вы должны удерживать равновесие, прежде чем начать работу на шлифовальной машине или на шлифовальном станке.



ПОЗОР: Только брусная арка, которая является технической деталью, должна быть защищена от повреждений.

1. По подключению электронного блока к пылесосу и его установке на рабочем месте, запустите сначала пылесос, а затем устройство.
2. Работайте на плоскости с наименьшей скоростью вращения, чтобы вы могли «почувствовать» работу. Легко коснитесь поверхности – так, чтобы шлифовальная головка плотно прилегала к обрабатываемой поверхности.
3. Постепенно прикладывайте нагрузку, пока не почувствуете оптимальную работу. Ведите головку по шлифовальной поверхности, которую вы хотите обработать. Благодаря подвижному соединению (2) шлифовальная головка вращается в различных направлениях для получения лучшего доступа к шлифованной поверхности (см. рис. G–H). Значит, что вы не должны часто менять рабочую позу.
4. Если головка вступает в контакт с шлифованной поверхностью, она должна быть перемещена по поверхности равномерно, чтобы избежать возникновения нежелательных следов на поверхности.

ПОЗОР: Головка может повредить, если вы будете шлифовать острые предметы, например, шурупы, гвоздики и т.д.

■ Замена картонного вёнка

Колесо шлифовальной машины устанавливается на картонный венец (16). Удобен для удаления пыли пылесосом, возникающей во время шлифовки, а также снижает шум при работе.

Если венец поврежден, его необходимо заменить. Перед заменой убедитесь, что пылесос отключен от сети электропитания.

1. Поворачивайте шесть фиксирующих винтов (15) и снимите старый картонный венец (16) (см. рис. I–J, стр. 3).
2. Наденьте новый картонный венец и затяните фиксирующие винты.
3. Проверьте, правильно ли установлены все винты.

■ Замена шлифовальной тарелки

Если шлифовальная тарелка повреждена, ее необходимо заменить. Перед заменой убедитесь, что пылесос отключен от сети электропитания.

1. Одной рукой придерживайте шлифовальную тарелку (13) и другой с помощью ключа имбусового (17) поверните средний шуруп в направлении движения часовых стрелок (только 1/8 оборота) (см. рис. K, стр. 3).
2. Следующим шагом поверните шуруп и одновременно вращайте шлифовальную тарелку в направлении движения часовых стрелок, пока она не выйдет из зацепления (см. рис. L, стр. 3).
3. Наденьте на втулку новый шлифовальный диск, придерживая его рукой и одновременно затяните шуруп имбусовым ключом среднего размера.

■ СКЛАДОВАНИЕ И УДРЗБА:

При складывании не забывайте о безопасности. При складывании, храните устройство в сухом месте, которое недоступно для детей, и храните его вдали от влаги и огня. Условия хранения должны исключать возможность механического повреждения деталей и минимизировать влияние вредных факторов окружающей среды.

Для обеспечения безопасности и эффективности работы необходимо использовать защитный кожух вентилятора

шлифовальной машины. Если возможно, используйте защитный кожух. Рекомендуется использовать защитные очки. Регулярно очищайте все каналы сухим сжатым воздухом с низким давлением. Запрещается использовать влажную тряпку для очистки двигателя. При использовании сжатого воздуха не забывайте использовать защитные очки.

Пластиковые детали очищайте влажной тряпкой. Не используйте никаких чистящих средств или растворителей. Они могут повредить детали устройства, изготовленные из искусственных материалов.

Обратите внимание, чтобы устройство не попало в воду.

Это устройство должно использоваться в соответствии с национальными и европейскими нормами и инструкциями по безопасности. Все ремонтные работы должны выполняться квалифицированными специалистами с использованием оригинальных запасных частей.

■ ТИПИЧЕСКИЕ ЗАДАЧИ И ИХ РЕШЕНИЕ:

■ Электронный блок не работает или работает с перебоями:

- проверьте, zda je elektrický kabel (9) správně zapojen a zda je v zásuvce proud;
- проверьте ли состояние угольных щеток и в случае необходимости замените их.
- если электронный блок все еще не работает, когда вы уверены, что питание подается, возможно, вам придется обратиться к специалисту по ремонту.

■ Замена угольных щеток (см. рис. M, стр. 3)

Электродвигатель оборудован угольными щетками, которые со временем изнашиваются. Если они изношены или повреждены, это может привести к повреждению двигателя. При замене щеток необходимо использовать оригинальные запасные части. Если вы не уверены в своих силах, обратитесь к специалисту по ремонту.

Замену щеток всегда выполняйте в паре. Используйте оригинальные угольные щетки.



ВНИМАНИЕ! При замене щеток всегда вытаскивайте кабель питания из розетки.

При замене щеток необходимо использовать оригинальные запасные части. Если вы не уверены в своих силах, обратитесь к специалисту по ремонту.

При замене щеток всегда выполняйте в паре. Используйте оригинальные угольные щетки.

■ ДОПРАВА:

Электронный блок доставляйте и складывайте в транспортном контейнере, который защищает от влаги, пыли и ударов. Если вы не уверены в своих силах, обратитесь к специалисту по ремонту.

■ ВЫРОБЦЕ:

PROFIX s.r.o.,
ul. Marywilka 34, 03-228 Warszawa, Pольша

■ ОХРАНА ЖИВОТНОЙ СРЕДЫ:

ПОЗОР: Изображенный символ означает запрет на утилизацию устройства вместе с обычными отходами (на нарушение запрета на утилизацию смотрите инструкцию). Небезопасные компоненты, которые содержатся в электрическом оборудовании, могут негативно повлиять на окружающую среду и здоровье человека.

Для обеспечения безопасности и эффективности работы необходимо использовать защитный кожух вентилятора

4. Помощный дрзжак
5. Выпинач
6. Кнофик на наставění отáчек
7. Teleskopické prodloužení
8. Horní drzžak
9. Vodič napájení
10. Pojistka teleskopického prodloužení
11. Drzžak kartáčů
12. Hadice na napojení k vysavači
13. Brusný talíř
14. Brusný arch
15. Upevňující vrtvy
16. Kartáčový věnec
17. Imbusový klíč

ТЕХНИЧКÉ ÚДАJE:

MODEL	THZ600
Jmenovité napětí	230 V
Jmenovitý kmitočet	50 Hz
Odebraný výkon	600 W
Rychlost otáček bez zatížení	$n_n = 1000 - 2000 / \text{min}$
Průměr kotouče	225 mm
Žávit vřetena	M14
Třída zařízení	II/□
Délka napájecího kabelu	4,8 m
Hmotnost	4,8 kg
Hladina akustického tlaku (LpA)	76 dB(A), ±3dB(A)
Hladina akustického výkonu (LwA)	87 dB(A), ±3dB(A)
Úroveň vibrací podle normy: EN 60745-2-3 (tolerance měření - 1,5m/s ²)	ah, DS=1,317 m/s ²

Uvedená úroveň vibrací platí pro základní použití elektronářadí. Pokud by bylo elektronářadí použité jinak nebo s jinými pracovními nástroji, a také pokud nebude prováděna dostatečná údržba, úroveň vibrací se může lišit od uvedené. Výše uvedené důvody mohou způsobit zvýšení vystavení vibracím během celé doby práce.

Je třeba uplatnit další bezpečnostní prostředky, jejichž účelem je ochrana obsluhy pily proti důsledkům vystavení vibracím, např.: údržbu elektronářadí a pracovních nástrojů, zajištění vhodné teploty rukou, určení pořadí pracovních úkonů.

PRĚD ZAČÁTKEM PRÁCE:

1. Po rozbalení vytáhněte opatrně zařízení a všechny části příslušenství z krabice. Zkontrolujte, zda je v krabici veškeré příslušenství a zda nic není poškozené. Pokud zjistíte, že chybí něco z příslušenství nebo že něco bylo poškozeno během dopravy, obraťte se na dodavatele. Uchovávejte obal až do chvíle poskládání a vyzkoušení zařízení.
2. Ujistěte se, že zdroj napájení má parametry odpovídající parametrům brusky uvedeným na firemním štítku.
3. Ujistěte se, že vypínač (5) brusky je ve vypnuté poloze.
4. Pokud používáte na práci prodlovovací kabel, ujistěte se, že parametry prodlovovacího kabelu, průřezu vodičů, odpovídají parametrům brusky. Doporučuje se používat pokud možno nejkratších prodlovovacích kabelů. Prodlovovací kabel by měl být

zcela rozvinutý.

5. Připojte zařízení ke odsávací hadici vysavače.

■ Napojení brusky na průmyslový vysavač

Ujistěte se, že je ve vysavači pytel vhodný na prach z broušení dřeva.



VÝSTRAHA: Nevhodný pytel zvyšuje množství poléťavého prachu na pracovišti. Dlouhodobé pobývání v takovém místě může být škodlivé pro dýchací soustavu.

Zasuňte nadzor přípojku hadice (12) do koncovky hlavního drzžáku (8) a zajistěte spoj s použitím upevňujícího kroužku. Oba pojistné čepy (B) by měly být řádně usazeny v drzžácích (A) (viz obr. B, str. 2).

Zapojte hadici brusky na průmyslový vysavač. Průměr spoje - 30 mm.

Pro odmontování hadice je třeba s použitím plochého šroubováku opatrně stlačit čepy (B), aby zajištění povolilo. Po povolení čepů lze hadici odpojit od brusky (viz obr. C, str. 2).

■ Změna délky brusky

Změna délky brusky (1 m - 1,5 m) zaručuje pohodlnou práci - systém rychlého upevnění umožňuje snadno přizpůsobit délku nářadí pro práci na zdi nebo na stropě.

Pro zvětšení pracovního rozsahu brusky je třeba otočit pojistku teleskopického prodlování (10) o 2-3 otáčky doleva, vysunout prodlování (7) na požadovanou délku a opět zajistit, otočením pojistky doprava až nadzor (viz obr. D-E, str. 2).

■ Namontování a výměna brusného papíru (viz obr. F, str. 3)



VÝSTRAHA: Před zahájením jakékoliv činnosti na elektronářadí se ujistěte, že bruska není zapnutá do elektrického proudu.

Plocha brusného talíře (13) je vyrobená z látky vybavené suchým zipem, aby bylo možné na ní rychle a snadno připevnit suchým zipem brusný papír:

- Stáhněte brusný arch z brusného talíře.
- Před nasazením nového brusného papíru očistěte brusný talíř (13) ze znečištění a prachu, s použitím např. štětce.
- Nasadte brusný papír (14) na spodní stranu brusného talíře (13) a silně jej přitlačte po celé ploše.

PRÁCE:

■ Zapínání/Vypínání

Připojte zařízení ke zdroji napájení.

Pro spuštění brusky je třeba nastavit vypínač (5) do polohy «I». Pamatujte si, že při spouštění stroj vytváří točivý moment.

Pro vypnutí brusky nastavte vypínač (5) do polohy «0».

Po vypnutí stroje se bude brusný talíř ještě nějakou dobu otáčet. Nedotýkejte se žádných pohyblivých částí. Nepokládejte zařízení do chvíle, než se zcela zastaví.

■ Nastavení rychlosti otáček

Zařízení je vybaveno elektronickou řídicí soustavou, umožňující volbu otáček v závislosti na obráběném materiálu.

Knoflík nastavování otáček (6) lze nastavit v rozsahu od 1 (nejnižší četnost otáček (1000/min), např. při broušení povrchů citlivých na působení tepla a na precizní broušení), do 5 (nejvyšší četnost otáček (2000/min) - pro rychlé odstraňování materiálu).

Požadovaná rychlost otáček je závislá na druhu materiálu a pracovních podmínkách - lze ji zvolit výhradně vyzkoušením.

- Snižte iznošený abrazivní list s šliřovacíí tarclki.
- Před přikřplením nového abrazivního lista sleduet očistit šliřovacíí tarclku (13) ot zřaznění a pyli, např. při pomoci kisti.
- Uložte list šliřbумаги (14) na dno šliřovacíí tarclki (13) a přочно přikřmte ego po vsej povrchnosti.

РАБОТА:

■ Vklučení / vylučení

Podkľučite uřtřovřto k seti pitání.

Dřa vklučení šliřovacíí mařini neobřidmo ustanovit vklučatel (5) v polořenie «I». Sleduet pomnit, řto při zřpuske mařini v řabotu vzniká vřařćující moment.

Dřa vylučení šliřovacíí mařini sleduet ustanovit vklučatel (5) v polořenie «0».

Pořle vylučení mařini, šliřovacíí tarclka prodlořáet eřć káko-to vřemia vřařćatř. Ne přikřsatř k kákim-libo dřivřujícímř částám. Ne otkladřvatř elektrouřtrument v storonu přeřde, řem on pľnnořstřo ne ustanovřtř.

■ Regulovka řastoty vřařćení

Uřtřovřto imet řistemu elektrouřnnoho upravľení, pľvozľující vřibřřatř řastotu oborotov v sootvřtřivni s obřabřvavemřm materřalem.

Regulovřtř řastoty vřařćení (6) mořno ustanavľvatř v pľredlax ot 1 (minimální řastota vřařćení - 1000 obř/min, např. dřř šliřovřki termouřvřstřivtelřnnoho povrchnosti a dřř tonřkoy šliřovřki) do 5 (maksimální řastota vřařćení - 2000 obř/min - dřř břřstřoho uřtránenřa materřala).

Třebuemř řastota vřařćení zavisřt ot vřida materřala a uslovřj řaboty - eřć mořno vřibřřatř toľko pľtřm pľob.

■ Šliřovřka

Dřř obřesřecení bezopásnosti a maximálního kontrolř dřa uřtřovřtem sleduet dřřřatř mařinu obřemi ruckami.

Přavřľbnřj spľsob dřřřerřa: odřa ruka dřřřit osnovnu ruckoyku (8), a dřřugř - vřspľomogatelřnu ruckoyku (4). Sleduet pomnit o sohránenři ravnovesřa, v osobľnosti naxodřřa na stroitelřnnoho lřsaxu ili lřstnicę.



VNřMÁNřE: Toľko naxodřřice v třchniceřki bezukřřiznennom sostojánři abrazivne listy garantřvřtř otu řhorouřu pľvozditelřnnoř obřabřtřki a pľredotvřřařćatř vřřeřđenie elektrouřtrumenta.

1. Pořle pľřisodřnenřa uřtřovřtřa k pľřesosu a rľzmeřcenřa obřorudovřnř na meste, sleduet sначala vklučitř pľřesoso, a zãtem mařinu.
2. Řabotu po obřabřtřce povrchnosti sleduet nãřatř s minimální řastoty vřařćení, řtřoby pľouřvřstřvatř mařinu. Sleduet dľkãtřno přikřsnuřćitř k povrchnosti - tak, řtřoby šliřovřcíá hlavovřka břřla pľochy na obřabřřvavemřj povrchnosti.
3. Sleduet pľřstępenno vse řilřnee přikřřmatř hlavovřku do dostřřivřnřa optimálního polořenia. Hlavovřku vesti po obřabřřvavemřj povrchnosti pľerekřvavřjícímř dřivřćenřami. Bľagodřřa pľdřivřřnoho soodřnenřu (2) šliřovřcíánu hlavovřku mořno povorãivãtř v rľzných

napřavľnřjã, řto pľvozľatř na bľoře pľřostř dľstřp k šliřovřcemř mestã (řm. řřs. G-H). To eřć otřstřvřtře neobřřidmoř řastotoho izmeřnenřa řabotře polořenia.

4. Vřće vřemia, pľokã hlavovřka kontakřtřvřtře so šliřovřcej povrchnostřu, šliřovřcíá mařina pľostãno dľřřna naxodřřitř v dřivřćenři. Eřć otřstřvřtře dřivřćenře šliřovřcíá mařini v tot moment, kãdã hlavovřka eřć so pľřikřsãetřã so šliřovřcíánu povrchnostřu ili ře neravnomřno pľeremãřatř hlavovřku, na povrchnosti mořut otřstřãtř neřeřatřelřtřnne sledř.

VNřMÁNřE: Mořet pľřisodřřitř vřřeřđenie hlavovřki, eřć ona so pľřikřsãitřã s ostřřimi pľedmetãmi, např. vřřntãmi, gvořđãmi i t. p.

■ Smeřa řćetřořnoho oboda

Vokřřuř šliřovřcíánu hlavovřki ustanovľen řćetřořnřj obod (16). On uřpřořãet otřos pľřesoso m pyli, vznikájuřcej v pľocesse šliřovřki, a tẽm sãmřm sňřžãetř opásnostř zãkuporķi šliřovřcíánu mařini.

V řlucãe vřřeřđení oboda, sleduet ego zãmeřitř novřm. Pľed zãmeřou ubedřřitřã, řto šliřovřcíánu mařina ne podkľučena k seti elektrouřpitánřa.

1. Vřřkřtřitř řestř křřepřjãch vřřntov (15) a izvľeřć iznořšenřj řćetřořnřj obod (16) (řm. řřs. I-J, str. 3).
2. Vřřtãvřtř novřř řćetřořnřj obod a zãvřřtřitř křřepřjãe vřřnty.
3. Pľovřřitř, vse řli vřřnty nadľřeřãjícím obřazom zãtřãnuty.

■ Smeřa šliřovřcíánu tarclki

V řlucãe vřřeřđení šliřovřcíánu tarclki, sleduet eřć zãmeřitř. Pľed zãmeřou ubedřřitřã, řto šliřovřcíánu mařina ne podkľučena k seti elektrouřpitánřa.

1. Odřoy ruckoy pľřidřřevřřatř šliřovřcíánu tarclku (13), a dřřugoy ruckoy při pomoci řestřřigřřannnoho kľuãã (17) sľegãã otvřřitřitř centřãľbnřj vřřnt, pľovřřnuvř ego po řãasovoy řtřelke (toľko na 1/8 pľnnoho oborota) (řm. řřs. K, str. 3).
2. Zãtem, pľřidřřevřřã kľuãom vřřnt, vřřařćatř šliřovřcíánu tarclku pľřotřv řãasovoy řtřelki pľokã ona ne břřdet pľnnořstřo sňřããã so řpřindľeã. (řm. řřs. L, str. 3).
3. Ustanovřtř na řpřindľeã novuř šliřovřcíánu tarclku i, pľřidřřevřřã eřć ruckoy, nadřćno zãtřãnutř centřãľbnřj vřřnt.

ХРАНЕНИЕ И ТЕХНИЧЕСКИЙ УХОД:

Mařina v pľřincipe ne třebuet spľcialньjãch pľocedur po tãchniceřkomu uřodu. Mařinu sleduet hřãnitř v meste, nedostupnom dľřã dľtřej, soodřřãřãtř v řãistote, zãřćitřã ot vľãgi a pyli. Uslovřja hřãnenřa dľřřjãtř isklučãtř vľřřjãnořstř vřřeřđeníã pľovřřeřđeníã i vľřřãnřã vřřednřjãch at്മosphernjãch uslovřj.

Dřř obřesřecení bezopásnosti a eřřfektivnoho řaboty, korpus šliřovřcíánu mařini a vřřntřlãionnne řelci dľřřjãtř břřtř svobodnřmi ot pyli a zãřřazněnřjã. Rekomendřřetřã vřřpľnãtř řãřtřku mařini pľosľ kãřđoho pľřimenřnřa. Neobřřidmo pľřiodřicęskř vřřpľnãtř pľřodvřku vseř kãnãlov sřřim řćãtřm vřřzduřom s nřřřřim dľřvľenřem. Eřć pľredotvřřitř vřřeřđenie podřpřnikov i uřtrãnitř pľřľ, bľokřřovřřujuř pľřřtok vřřzduãã, ořľãladřřujuřej elektrouřdřřvřřãtelř. Řabotãã so řćãtřm vřřzduřom neobřřidmo pomnitř o pľřimenřnřu zãřćitřnňjãch ořćov.

Pľãstãmassovne eľmenty řãřřitř mřãgkoy sřřořj třřãpkoy. Ne

применять каких-либо чистящих средств или растворителей. Они могут повредить пластмассовые элементы устройства.

Необходимо следить, чтобы вовнутрь электроинструмента не попала вода.

Настоящее устройство соответствует польским и европейским стандартам, а также указаниям по технике безопасности. Все работы по ремонту должны выполняться квалифицированным персоналом, с использованием оригинальных запасных частей.

ТИПИЧНЫЕ НЕИСПРАВНОСТИ И ИХ УСТРАНЕНИЕ:

Электроинструмент не включается или имеются перерывы в работе:

- проверить, правильно ли присоединён кабель электропитания (9), а также наличие напряжения в сетевой розетке;
- проверить состояние угольных щёток и при необходимости, заменить их.
- если же электроинструмент не работает при наличии напряжения питания и имеет при этом неизношенные угольные щётки, следует отправить его по указанному на гарантийной карте адресу в ближайший сервисный пункт.

■ Замена угольных щёток (см. рис. М, стр.3)

Электродвигатель оснащён угольными щётками, которые изнашиваются. Если они будут изношены или близки к «пределу износа», который составляет 4 мм, это может вызвать серьёзные нарушения в работе электродвигателя. После выявления износа щёток, следует заменить их новыми. Кроме того, необходимо содержать щётки в чистоте, так чтобы они могли свободно перемещаться в гнездах.

Смену щёток необходимо выполнять парами. Использовать только идентичные оригинальным угольные щётки.



ПРЕДУПРЕЖДЕНИЕ! Прежде чем приступить к замене щёток, следует обязательно извлечь штепсельную вилку кабеля электропитания из розетки.

Чтобы выполнить замену щёток, необходимо при помощи плоской отвёртки отвинтить щёткодержатели (10) и извлечь щётки. После того, как будут вставлены новые щётки, вкрутить щёткодержатели. После замены щёток запустить электроинструмент на 5 минут в работу на холостом ходу.

ТРАНСПОРТИРОВКА:

Шлифовальную машину следует транспортировать и складировать

в транспортной упаковке, защищающей от влаги, проникновения пыли и мелких объектов, особенно необходимо защитить вентиляционные отверстия. Мелкие элементы, попавшие вовнутрь корпуса, могут повредить двигатель.

ПРОИЗВОДИТЕЛЬ:

ООО «ПРОФИКС»;

ул. Марьевильска 34;

03-228 Варшава, ПОЛЬША

ЗАЩИТА ОКРУЖАЮЩЕЙ СРЕДЫ:



ВНИМАНИЕ: Указанный символ означает запрет размещения использованных электроинструментов вместе с другими отходами (за это грозит наказание в виде штрафа). Опасные компоненты, имеющиеся в электрическом и электронном оборудовании, отрицательно влияют на окружающую среду и здоровье.

Домашнее хозяйство должно способствовать восстановлению и повторному использованию (рециклированию) использованного оборудования. В Польше и в Европе создаётся или уже существует система сбора использованного оборудования, предусматривающая, что все пункты продажи в/у оборудования обязаны принимать использованное оборудование. Кроме того, имеются пункты приёма в/у оборудования.

ПИКТОГРАММЫ:

Описание знаков, имеющихся на щитке и информационных наклейках на электроинструменте.



«Перед подключением и началом работы необходимо прочитать инструкцию по эксплуатации!»



«Использовать средства защиты глаз!»



«Использовать средства защиты органов слуха!»



«Использовать средства защиты верхних дыхательных путей!»



Политика компании PROFIX - это политика постоянного совершенствования своих изделий, поэтому компания сохраняет за собой право изменения спецификации изделия без предварительного уведомления. Изображения, имеющиеся в инструкции, являются примерными и могут незначительно отличаться от фактического вида приобретённого электроинструмента.

Настоящая инструкция по эксплуатации защищена авторскими правами. Запрещено её копирование и размножение без согласия ООО «ПРОФИКС».

i) **Elektronářadí držte při práci silně oběma rukama a zajistěte si při bezpečnou pracovní polohu. Ztráta kontroly může být příčinou úrazu nebo poškození nástroje.**

j) **Během provádění prací, při nichž by se mohlo elektronářadí dotknout skrytých vodičů elektrického proudu nebo vlastního kabelu, držte elektronářadí za izolované plochy. Vlivem kontaktu s vodiči, které jsou pod napětím, budou pod napětím také veškeré kovové části elektronářadí a tím může dojít k zásahu obsluhy elektrickým proudem.**

k) **Věnujte pozornost tomu, aby postranní osoby byly v bezpečné vzdálenosti od místa používání i zóny dosahu elektronářadí. Každý, kdo je poblíž pracujícího elektronářadí, musí používat osobní ochranné vybavení.**

l) **Vždy používejte systém odsávání prachu. Vdechování brusného prachu je zdraví škodlivé. Přímý fyzický kontakt s prachem, nebo jeho průnik do plic mohou způsobit alergické reakce a/nebo nemoci dýchací soustavy obsluhy nebo osob, které se nachází poblíž. Některé materiály, např. malířské povrchy s obsahem olova, obsahují chemické látky, které by mohly být toxické. Aby bylo sníženo působení těchto chemických látek, je třeba vždy zajistit dobré větrání na pracovišti a používat při práci prověřené bezpečné ochranné prostředky, jako jsou protiprašné masky s filtrem třídy P2, které byly vyvinuty speciálně pro filtrování mikroskopických částic.**

m) **Nepracovávajíte materiály obsahující azbest. Azbest je kancerogenní.**

n) **Používejte osobní ochranné prostředky. V závislosti na druhu práce je třeba používat ochranný štít zakrývající celý obličej, ochranu očí nebo ochranné brýle. V některých případech je třeba použít protiprašnou masku, ochranu sluchu, ochranné rukavice, zástěru, chránící před malými částicemi brusného nebo zpracovávaného materiálu. Prostředky ochrany očí musí být schopné zadržet letící úlomky vznikající během provádění různých operací. Protiprašné masky a prostředky na ochranu dýchacích cest by měly filtrovat částičky prachu vytvářené během práce. Dlouhodobé vystavení hluku s vysokou intenzitou může způsobit ztrátu sluchu.**

o) **Kabel napájení je třeba udržovat mimo pracovní rozsah zařízení a za uživatelem. V případě ztráty kontroly nad nářadím by mohlo dojít k poškození nebo vtažení kabelu napájení a dlaně nebo celá ruka by se mohla dostat do otáčejícího se pracovního nástroje.**

p) **Je zakázáno používat elektronářadí s poškozeným kabelem. Je zakázáno dotýkat se poškozeného kabelu; v případě poškození kabelu během práce je třeba vytáhnout zástrčku ze zásuvky. Poškozené kabely zvyšují riziko zásahu elektrickým proudem.**

r) **Je zakázáno přenášet elektronářadí za chodu. Náhodný kontakt oblečení s otáčejícím se nástrojem může způsobit vtažení oděvu a přiblížení pracovního nástroje k tělu obsluhy.**

s) **Nikdy nepokládejte nářadí před tím, než se pracovní nástroj zcela zastaví. Otáčející se nástroj by se mohl dotknout plochy, na kterou je nářadí položeno, což by mohlo způsobit ztrátu kontroly nad nářadím.**

t) **V případě přerušení dodávky elektrického proudu, např. způsobené poruchou nebo vytažením zástrčky ze zásuvky, je třeba nastavit vypínač/zapínač do vypnuté polohy. Tím způsobem zabráníte neplánovanému zapnutí elektronářadí.**

u) **Je třeba pravidelně čistit ventilační štěrby elektronářadí. Drobný prach, který proniká dovnitř stroje, způsobuje zablokování ventilačního prostoru, což vede k přehřátí a spálení motoru. Taková situace způsobuje ztrátu záruky.**

KONSTRUKCE A URČENÍ BRUSKY:

Talířová bruska na stěny a stropy je ruční elektronářadí poháněné jednofázovým komutátorovým motorem. Nářadí je určeno k suchému broušení sádrokartonových a omítkových stěn a stropů v uzavřených místnostech, za účelem odstranění zbytků barev, laku, lepidla, stěrky apod.

Zařízení lze použít také k broušení a leštění podlah.

Bruska je projektovaná na práci ve spojení s vysavačem, aby tak byly dosaženy co nejlepší výsledky broušení při pokud možno minimálním množství prachu. Má otáčecí brusnou hlavu a teleskopické prodloužení, což umožňuje dosahovat výborné výsledky při vynakládání minimální námahy a času.

Zařízení ve druhé třídě ochrany (dvojitá izolace).

Toto elektronářadí je určeno pro práce střední intenzity. Není určeno pro dlouhodobou práci v těžkých podmínkách. **Není dovoleno používat toto nářadí k práci, která vyžaduje použití profesionálního nářadí.**

Každé použití zařízení jinak, než to vyplývá z jeho výše uvedeného určení, je zakázané, způsobuje ztrátu záruky a osvobozuje výrobce od odpovědnosti za takto způsobené škody.

Jakékoliv úpravy zařízení prováděné uživatelem osvobozuje výrobce od odpovědnosti za poškození a škody způsobené uživateli a okolím.

Správné používání elektronářadí se týká také údržby, skladování, dopravy a oprav.

Elektronářadí mohou opravovat pouze servisní opravny určené výrobcem. Zařízení, které je napájeno ze sítě, by měly opravovat pouze osoby, které jsou k tomuto oprávněny.

I při používání nářadí v souladu s jeho určením nelze zcela eliminovat určité rizikové faktory. Vzhledem ke konstrukci a stavbě stroje se mohou vyskytnout následující ohrožení:

- Odmrštění obráběného materiálu nebo jeho části;
- Poškození sluchu v případě nepoužívání nezbytné ochrany sluchu;
- Zdraví škodlivé emise prachu v případě provádění prací v uzavřených prostorách.

KOMPLETACE:

- Bruska na stěny a stropy - 1 ks.
- Kartáčový věnec - 1 ks.
- Imbusový klíč - 1 ks.
- Plochy šroubovák - 1 ks.
- Brusné archy - 6 ks.
- Hadice na napojení k vysavači (4m) - ks.
- Uhlíkové kartáče - 2 ks.
- Návod na obsluhu - 1 ks.
- Záruční list - 1 ks.

SOUČÁSTI ZAŘÍZENÍ:

Číslování součástí zařízení se vztahuje ke grafickému záznamu umístěnému na stránkách 2-3 návodu na obsluhu:

1. Brusná hlava
2. Pohyblivé spoje k nastavení úhlu naklonění hlavy
3. Elektromotor

- b) Elektronářadi, u kterého nefunguje spínač, se nesmí používat. Každé elektronářadi, které nelze zapínat nebo vypínat spínačem, je nebezpečné a je třeba je opravit.
- c) Před provedením každého seřizení, výměny součástky nebo před skladováním odpojte zástrčku elektronářadi od zdroje elektrického proudu a/nebo odpojte baterii. Takový bezpečnostní postup omezuje riziko náhodného spuštění elektronářadi.
- d) Nepoužívané elektronářadi uchovávejte mimo dosah dětí a nedovolte přístup osobám, které nejsou obeznámené s elektronářadím nebo s tímto návodem na používání elektronářadi. Elektronářadi může být nebezpečné v rukách nevyškolených uživatelů.
- e) Elektronářadi je třeba udržovat. Je třeba kontrolovat souosost nebo zaseknutí pohyblivých částí, praskliny součástí a veškeré další faktory, které by mohly ovlivnit činnost elektronářadi. Pokud zjistíte poškození, musíte elektronářadi před použitím opravit. Příčinou mnohých nehod je neodborná údržba elektronářadi.
- f) Řezací nástroje musí být ostré a čisté. Řádná údržba ostrých hran řezacích nástrojů snižuje pravděpodobnost zaseknutí a usnadňuje obsluhu.
- g) Elektronářadi, vybavení, pracovní nástroje apod. používejte v souladu s tímto návodem, při čemž zohledňujte pracovní podmínky a druh prováděné práce. Používání jiným způsobem, pro který není elektronářadi určeno, může způsobit nebezpečné situace.
- h) V nízkých teplotách, nebo pokud se nářadi po delší dobu nepoužívá, doporučuje se zapnout elektronářadi bez zátěže po dobu několika minut za účelem řádného promazání mechanismu pohonu.
- i) K čištění elektronářadi použijte měkký, vlhký (ne mokrý) hadřík a mýdlo. Nepoužívejte benzín, rozpouštědla a další prostředky, které by mohly poškodit zařízení.
- j) Elektronářadi je třeba skladovat / dopravovat až potom, co se ujistíte, že jsou veškeré jeho pohyblivé součásti zablokované a zajištěné proti odblokování s použitím původních součástek určených k tomuto účelu.
- k) Elektronářadi skladujte na suchém místě chráněném proti prachu a průniku vlhkosti.
- l) Doprava elektronářadi by měla probíhat v původním obalu tak, aby bylo chráněné proti mechanickému použití.



VÝSTRAHA! Všeobecné výstrahy týkající se používání nářadi.

Oprava:

- a) Záruční a pozáruční opravy svého elektronářadi provádí Servis PROFIX, což zaručuje nejvyšší kvalitu oprav a používání původních náhradních dílů.
- b) Pokud by byl pevný přírodní kabel zařízení poškozený, je třeba jej nechat vyměnit u výrobce nebo v odborné opravně, nebo kvalifikovanou osobou, abyste tak zamezili ohrožení.



VÝSTRAHA!

Při práci s elektronářadím vždy dodržujte základní pravidla bezpečnosti práce, abyste zamezili výbuchu požáru, zásahu elektrickým proudem nebo mechanickému úrazu.



TALÍŘOVA BRUSKA NA STĚNY A STROPY

Podrobné pokyny týkající se bezpečného používání zařízení:

- a) Bruska na stěny a stropy, nazývaná dále «bruska», není voděodolné zařízení, proto ji lze používat výhradně k broušení za sucha. Průsak vody dovnitř elektronářadi může způsobit zásah elektrickým proudem.
- b) Nepoužívejte brusku v prostorách, v nichž se mohou nacházet hořlavé tekutiny, plyny nebo prach. Jiskry vznikající během broušení mohou způsobit požár.
- c) Nepoužívejte příliš velké archy brusného papíru. Při volbě velikosti brusného papíru, je třeba postupovat v souladu s doporučeními výrobce. Velký brusný papír vyčnívající mimo brusný talíř může způsobit úraz, zablokování nebo roztržení papíru, anebo zpětný odraz.
- d) Nepoužívejte vybavení, které není projektováno, určeno a doporučeno výrobcem pro toto elektronářadi. Skutečnost, že se vybavení dá namontovat na elektronářadi, ještě nezaručuje bezpečnost používání a obsluhování.
- e) Vnější průměr a hrubka pracovního nástroje se musí vejít do rozsahu přípustného pro toto elektronářadi. Pracovní nástroje s nesprávnými rozměry nemohou být dostatečně zakryté nebo kontrolovány.
- f) Průměr brusných ploch, brusných kotoučů, límců, upevňujících kotoučů a jiného vybavení musí přesně odpovídat vřetenou elektronářadi. Pracovní nástroj s otáčející se neodpovídající přesně vřetenou brusného kotouče elektronářadi, se otáčí nerovnoměrně, velmi silně vibruje a může způsobit ztrátu kontroly nad elektronářadím.
- g) Jmenovitá rychlost otáček pracovního nástroje by měla být minimálně stejná, jako maximální rychlost otáček elektronářadi. Přípustná rychlost otáček používaného nástroje nemůže být menší, než je maximální rychlost otáček uvedená na elektronářadi. Pracovní nástroje, otáčející se rychleji, než je jejich přípustná rychlost, se mohou zlámat a jejich části mohou být odmrštěny.
- h) V žádném případě se nesmí používat poškozené pracovní nástroje. Před každým použitím je třeba zkontrolovat vybavení, např. brusné plochy z hlediska úlomků a prasklin, brusné kotouče z hlediska prasklin, sedření nebo silného opotřebování, drátěné kartáče z hlediska uvolněných nebo zlomených drátů. Pokud elektronářadi nebo pracovní nástroj upadne, je třeba zkontrolovat, zda se nepoškodil, případně použít jiný, nepoškozený nástroj. Po zkontrolování a upevnění pracovního nástroje se postavte v jiné rovině, než je rovina otáček nástroje a ujistěte se, že poblíž v této rovině nejsou ani postranní osoby. Elektronářadi zapněte na minutu na nejvyšší otáčky, věnujte při tom pozornost tomu, aby obsluha i postranní osoby, které jsou poblíž, byly mimo zónu dosahu otáčejícího se nástroje. Poškozené nástroje se lámou nejčastěji během této zkoušky.



**INSTRUCȚII DE FOLOSIRE
POLIZOR CU DISC PENTRU PEREȚI ȘI TAVANE THZ600**

Traducere din instrucȚiunea originală



ÎNAINTE DE UTILIZARE, CITIȚI ACESTE INSTRUCȚIUNI.

Păstrează instrucȚiunile pentru o folosire viitoare.



ATENȚIE! Citește toate avertismentele referitoare la protecȚia muncii marcate cu simboluri ⚠ și toate indicaȚiile referitoare la utilizarea în siguranță.

Nerespectarea avertismentelor de mai jos, poate duce la accidente și la electrocutare, incendii și/sau la vătămări corporale.

Păstrează toate avertismentele și indicaȚiile referitoare la protecȚia muncii, pentru a le folosi în viitor.

În avertismentele de mai jos, termenul "unealtă electrică" înseamnă unealtă care este alimentată de la rețea (cu cablu de alimentare) sau unealtă electrică alimentată din baterie (fără cablu).



ATENȚIE! Reguli generale de protecȚie a muncii.

Siguranța la locul de muncă:

- La locul de muncă păstrează curățenie și bună iluminare. Zonele și bancurile de lucru aglomerate cheamă accidente.
- Nu utilizați unealta electrică în atmosferi explozive, formate din lichide inflamabile, gaze sau lichide. Unelata electrică produce scântei, care pot aprinde praful sau aburii.
- Țineți copiii departe de locurile în care unealta electrică este folosită. Distragerea atenției poate duce la pierderea atenției asupra unei electrice.



ATENȚIE! Reguli generale cu privire la utilizarea în siguranță a uneltei.

Siguranța electrică:

- Ștecherul uneltei electrice trebuie să fie conforme cu priza. Este interzisă modificarea ștecherului. Este interzisă utilizarea prelungitoarelor în cazul uneltelor electrice cu cablu de legare la pământ de protecȚie. Nemođificarea ștecherelor și a prizelor micșorează riscul de electrocutare.
- Evitați să atingeți suprafața de împământare sau conectările la masă, cum ar fi conducte, radiatoare, radiatoare de încălzire centrală și frigidere. În cazul atingerii părților împământate, crește riscul de electrocutare.
- Nu expuneți sculele electrice în condiții de ploaie sau mediu umed. În caz de infiltrație cu apă, crește riscul de electrocutare.
- Nu abuzați de cablurile de conectare. Nu folosiți cablul de alimentare la mutarea, tragerea uneltei sau tragerea ștecherului din priză. Păstrați cablul de alimentare departe de surse de căldură, ulei, mucchi ascuțiți sau părți în mișcare. Cablurile deteriorate sau incurcate cresc riscul de electrocutare.
- În cazul în care unealta electrică este folosită în aer liber, conectarea trebuie efectuată cu ajutorul prelungitoarelor destinate funcționării în aer liber. Folosirea prelungitorului destinat funcționării în aer liber, micșorează riscul de electrocutare.
- Vă recomandăm să racordați aparatul la o rețea electrică dotată cu un comutator cu curent diferențial (RCD) cu amperaj de acționare de 30mA sau mai mic.
- În cazul în care unealta electrică este folosită în mediu umed, este inevitabilă, utilizarea unui dispozitiv de protecȚie împotriva tensiunii de alimentare, cum ar fi aplicarea unui



dispozitiv de curent rezidual (RCD). Folosirea RCD micșorează riscul de electrocutare.

ATENȚIE! Avertismente generale cu privire la siguranța folosirii uneltei.

Siguranța personală:

- Acest echipament nu este destinat utilizării de către persoane (inclusiv copii) cu abilități fizice reduse, senzoriale sau mentale, sau de persoane care nu au experiență sau nu cunosc echipamentul, cu excepția cazului în care are loc sub supraveghere sau în conformitate cu instrucȚia de folosire a echipamentului, de către o persoană responsabilă pentru siguranța lor.
 - Trebuie să fiți atent, să aveți grijă ce faceți și să păstrați bun simț în timpul folosirii uneltei electrice. Nu folosiți unealta electrică, când sunteți obosiți sau sub influența drogurilor, alcoolului sau a medicamentelor. Un moment de neatenție în timpul lucrului cu unelata electrică poate cauza vătămări personale grave.
 - Folosiți echipament de protecȚie. Purtați întotdeauna ochelari de protecȚie. Folosind echipamentul de protecȚie cum ar fi masca de praf, pantofi cu anti-alunecare, căști sau protecȚie auditivă, micșorați riscul de vătămări.
 - Evitați pornirea accidentală. Înainte de conectarea la sursa de alimentare și/sau înainte de conectarea bateriei și înainte de ridicarea sau mutarea uneltei asigurați-vă că comutatorul uneltei electrice este în poziția oprită. Mutarea uneltei electrice cu degetul pe comutator sau conectarea uneltei electrice la rețeaua de alimentare în poziția pornită poate provoca un accident.
 - Înainte de pornirea uneltei electrice îndepărtați toate uneltele din apropiere. Lăsarea de unelte pe părțile de mișcare ale uneltei electrice poate duce la vătămări corporale.
 - Nu vă aplecați prea mult. Trebuie să stați sigur și să mențineți echilibrul. Acest lucru va permite un control mai bun asupra uneltei electrice în situații neașteptate.
 - Îmbrăcați-vă corespunzător. Nu purtați haine largi sau bijuterii. Țineți părul strâns, hainele și mânușile departe de părțile în mișcare. Hainele largi, bijuteria sau părul lung se pot agăța de părțile în mișcare.
 - Dacă echipamentul este potrivit pentru conectarea extractorului de praf extern și a colectorului de praf, asigurați-vă că acestea sunt conectate și folosite corect. Folosirea colectorului de praf poate reduce riscul de pericole legate de prafulite.
- ATENȚIE!** Avertismente generale cu privire la folosirea în siguranță a uneltei.
- Utilizarea și îngrjierea uneltei electrice:**
- Nu supraîncărcați unealta electrică. Utilizați o unealtă electrică în funcție de puterea necesară muncii efectuate. Unealta electrică corectă va permite o funcționare mai bună și este sigură în cazul înșarcinării, pentru care a fost proiectată.
 - Este interzisă utilizarea uneltei electrice dacă comutatorul nu pornește sau nu se oprește este periculoasă și trebuie reparată.

- c) **Deconectați ștecherul de la sursa de alimentare a uneltei electrice și/sau deconectați bateria înainte de orice setare, schimbare de părți sau depozitare.** Aceste mijloace de protecție reduc riscul unei porniri accidentale a uneltei electrice.
- d) **Unealta electrică nefolosită trebuie depozitată departe de copii și nu trebuie împrumutată persoanelor care nu cunosc unealta electrică sau care nu au citit această instrucție de folosire a uneltei electrice.** *Unelata electrică este periculoasă când este folosită de o persoană fără experiență.*
- e) **Unelata electrică trebuie bine întreținută. Trebuie controlată alinierea sau bruierea pieselor în mișcare, ruperea pieselor și alți factori care pot avea influență la funcționarea uneltei electrice.** Dacă găsim o deteriorare, unelata electrică înainte folosirii trebuie reparată. *Cauza multor accidente este întreținerea necorespunzătoare a uneltei electrice.*
- f) **Unelte de tăiere trebuie să fie ascuțite și curate.** *Întreținerea părților ascuțite ale uneltelor de tăiere reduce riscul de blocare în material și ușurează folosirea.*
- g) **Unelata electrică, echipamentul, unelte de lucru, etc. trebuie folosite în conformitate cu această instrucție, ținând cont de tipul și condițiile de lucru.** *Utilizarea uneltei electrice în alt mod decât este destinația, poate duce la situații periculoase.*
- h) **La temperaturi scăzute, sau după o perioadă îndelungată de nefolosire, este recomandată pornirea uneltei electrice fără sarcină pentru câteva minute pentru a distribui corect unsoarea în mecanismul de transmisie.**
- i) **Pentru curățirea uneltei electrice folosiți o cârpă moale, umedă (nu udă) și săpun. Nu folosiți benzină, diluanți sau alte mijloace care pot deteriora echipamentul.**
- j) **Unelata electrică trebuie depozitată/transportată numai după ce ne-am asigurat că toate elementele în mișcare sunt blocate și asigurate cu ajutorul elementelor originale destinate blocării.**
- k) **Unelata electrică trebuie păstrată într-un loc uscat, asigurat împotriva prafului și a umezelii.**
- l) **Transportul uneltei electrice trebuie să aibă loc în ambalajul original, asigurat împotriva deteriorărilor mecanice.**



ATENȚIE! Avertismente generale cu privire la folosirea în siguranță a uneltei.

Repararea:

- a) **Reparații în garanție și postgaranție ale uneltelor dumneavoastră electrice sunt efectuate de Service-ul PROFIX, ceea ce garantează calitatea cea mai ridicată a reparațiilor și utilizarea de piese originale de schimb.**
- b) **În cazul în care cablul de alimentare nedemontabil se deteriorează, trebuie înlocuit cu un cablu special sau cu ansamblul disponibil la producător ori într-un atelier de reparații specializat.**



ATENȚIE!

În timpul utilizării uneltei electrice se recomandă respectarea regulilor de bază ale siguranței muncii, pentru a evita incendiile, electrocutarea sau vătămări mecanice.



POLIZOR CU DISC PENTRU PEREȚI ȘI TAVANE

Indicații specifice referitoare la utilizarea în condiții de siguranță a aparatului:

- a) **Polizorul pentru pereți și tavane, numit în continuare «polizorul», nu este o unealtă rezistentă la apă, trebuie utilizată doar pentru șlefuirea suprafețelor uscate.** *În caz de pătrundere a apei în interiorul uneltei electrice există pericolul de electrocutare.*
- b) **Nu manipulați polizorul în încăperile în care se află lichide, gaze sau pulberi inflamabile.** *Scântele care sunt generate în timpul polizării pot cauza incendii.*
- c) **Nu folosiți coli prea mari de hârtie abrazivă. Atunci când selectați dimensiunea hârtiei abrazive trebuie să procedați conform recomandărilor producătorului.** *Hârtia abrazivă mare care iese în afara plăcii de șlefuit poate provoca răni, precum și poate duce la blocarea sau ruperea hârtiei sau la apariția unui recul.*
- d) **Nu utilizați echipamentul care nu este proiectat, prevăzut și recomandat de către producător special pentru această unealtă electrică.** *Faptul că echipamentul poate fi montat pe unelata electrică nu asigură garanția de utilizare și manipulare în condiții de siguranță.*
- e) **Diametrul exterior și grosimea uneltei de lucru trebuie să fie cuprinse în intervalul admis pentru acea unealtă electrică.** *Unelte de lucru cu dimensiuni necorespunzătoare pot să nu fie acoperite sau controlate suficient.*
- f) **Diametrul orificiului plăcilor abrazive, discurilor de șlefuit, flanșelor, discurilor de fixare și a altor echipamente trebuie să se potrivească exact la axul uneltei electrice.** *Unelte de lucru ale căror orificii nu se potrivesc la axul discului de șlefuit al uneltei electrice se rotesc neuniform, vibrează foarte tare și pot duce la pierderea controlului asupra uneltei electrice.*
- g) **Turația nominală a uneltei de lucru utilizate trebuie să fie cel puțin egală cu turația maximă a uneltei electrice.** *Turația admisă a uneltei de lucru nu poate fi mai mică decât turația maximă indicată pe unelata electrică.* *Unelata de lucru care se rotește cu o turație mai mare decât cea admisă se poate rupe și anume piese din aceasta se pot desprinde.*
- h) **În nici un caz nu utilizați unelte de lucru defecte. Înainte de fiecare utilizare trebuie să verificați echipamentele, de ex. plăcile pentru șlefuit pentru a descoperi dacă sunt fisurate sau prezintă părți desprinse, discurile de șlefuit pentru a descoperi dacă sunt fisurate, frecate sau foarte uzate, periile de sârmă pentru a descoperi dacă prezintă fire libere sau rupte. În cazul în care scăpați unelata electrică sau unelata de lucru, trebuie să verificați dacă aceasta nu s-a defectat, sau să folosiți o altă unealtă care funcționează. După ce ați verificat și fixat unelata de lucru luați o poziție în alt plan decât cel de rotație al uneltei, asigurați-vă că nu există nicio persoană în planul de rotație al uneltei. Unelata electrică trebuie pornită timp de un minut la turația maximă, având grijă ca persoana care manipulează și persoanele din jur să se afle în afara zonei în care se rotește unelata. *Unelte defecte se rup deseori în timpul acestor probe.***
- i) **Unelata electrică trebuie ținută ferm cu ambele mâini și asigurați o poziție sigură de lucru.** *Pierderea controlului poate*



PRED ZAHĂJENÍM POUŽÍVÁNÍ SE SEZNAMTE S TÍMTO NÁVODEM.

Uchovávejte návod pro případné další použití.

POZOR! Přečtěte si všechny výstrahy týkající se bezpečnosti používání označené symbolem ⚠ a veškeré pokyny týkající se bezpečnosti používání.



Nedodržování uvedených bezpečnostních výstrah a bezpečnostních pokynů může být příčinou zásahu elektrickým proudem, požáru a/nebo závažných úrazů.

Uchovejte výstrahy a pokyny týkající se bezpečnosti pro případné použití v budoucnosti.

V níže uvedených výstrahách pojem „elektronářadí“ znamená elektronářadí napájené z elektrické sítě (elektrickým vodičem) nebo elektronářadí napájené baterií (bezdrátově).



VÝSTRAHA! Všeobecné výstrahy týkající se bezpečného používání nářadí.

Bezpečnost na pracovišti:

- a) **Udržujte na pracovišti pořádek a zajistěte zde dobré osvětlení.** *Nepořádek a špatné osvětlení často zapříčiňují nehody.*
- b) **Nepoužívejte elektronářadí ve výbušném prostředí tvořeném hořlavými tekutinami, plyny nebo prachem.** *Elektronářadí vytváří jiskry, které by mohly zapálit prach nebo výpary.*
- c) **Nepouštějte děti ani jiné pozorovatele na místa, kde se používá elektronářadí.** *Rušení pozornosti může způsobit ztrátu kontroly nad elektronářadím.*



VÝSTRAHA! Všeobecné výstrahy týkající se bezpečného používání nářadí.

Elektrická bezpečnost:

- a) **Zástrčky nářadí musí odpovídat zásuvkám. Nikdy žádným způsobem nepředělávejte zástrčky. V případě elektronářadí, které má vodič s ochranným uzemněním, nepoužívejte žádné prodlužovačky.** *Původní nepředělávané zástrčky a zásuvky snižují riziko zásahu elektrickým proudem.*
- b) **Vyvarujte se dotýkání uzemněných ploch nebo takových, které jsou spojené s hmotou, jako jsou trubky, ohříváče, radiátory ústředního topení a chladničky.** *V případě dotýkání takových ploch a předmětů roste riziko zásahu elektrickým proudem.*
- c) **Nevystavujte elektronářadí na působení deště nebo vlhka.** *Pokud by se do elektronářadí dostala voda, roste riziko zásahu elektrickým proudem.*
- d) **Kabely se nesmí žádným způsobem namáhat. Nikdy nepoužívejte kabel k nošení, tažení elektronářadí nebo k vytažování zástrčky ze zásuvky. Kabel musí být umístěný daleko od zdrojů tepla, oleje, ostrých hran nebo pohyblivých částí. Poškozené nebo propletené kabely zvyšují riziko zásahu elektrickým proudem.**
- e) **V případě, že se elektronářadí používá venku, je třeba prodlužovat elektrické kabely prodlužovacími na prací venku.** *Používání prodlužovacích určeného do venkovního prostředí snižuje riziko zásahu elektrickým proudem.*
- f) **Doporučuje se připojení zařízení k elektrické síti vybavené**

NÁVOD NA OBSLUHU TALÍŘOVA BRUSKA NA STĚNY A STŘOPY THZ60 Překlad původního návodu

proudovým chráničem (RCD) s vypínacím proudem 30mA nebo menším.

- g) **Pokud je nezbytné použití elektronářadí ve vlhkém prostředí, je třeba použít jako ochranu proudový chránič (RCD).** *Použití RCD snižuje riziko zásahu elektrickým proudem.*



VÝSTRAHA! Všeobecné výstrahy týkající se bezpečného používání nářadí.

Osobní bezpečnost:

- a) **Toto zařízení nesmí používat osoby (včetně dětí) s omezenou fyzickou, smyslovou nebo psychickou schopností, nebo osoby, které nemají odpovídající zkušenosti nebo znalosti zařízení, leda že je používají s příslušným dozorem, nebo v souladu s návodem na používání zařízení, který jim předají osoby zodpovědné za jejich bezpečnost.**
- b) **Při používání elektronářadí je třeba být předvídavý, pozorovat, co se děje, a používat zdravý rozum. Nepoužívejte elektronářadí, pokud jste unaveni nebo pod vlivem drog, alkoholu nebo léků.** *Chvilé nepozornosti při práci s elektronářadím může způsobit závažné osobní úrazy.*
- c) **Je třeba používat osobní ochranné prostředky. Je třeba vždy používat ochranné brýle.** *Používání v příslušných podmínkách takových ochranných prostředků, jako je protiprachová respirační maska, protiskluzová obuv, přílba nebo chrániče sluchu, snižuje nebezpečí osobních úrazů.*
- d) **Je třeba se vyhnout neplánovanému spuštění. Před připojením k elektrickému zdroji a/nebo před zapojením baterie a než se nářadí zvedne, nebo přeneseno, je třeba se ujistit, že vypínač elektronářadí v poloze vypnuto. Přenášení elektronářadí s prstem na vypínači nebo připojení elektronářadí do sítě se zapojeným vypínačem může být příčinou nehody.**
- e) **Před spuštěním elektronářadí je třeba odstranit všechny klíče.** *Ponechání klíče v otáčející se části elektronářadí může způsobit poranění.*
- f) **Je zakázáno přilížit se naklánět. Po celou dobu musíte stát pevně a udržovat rovnováhu. Umožní Vám to dobře kontrolovat elektronářadí při nepředvídatelných situacích.**
- g) **Je třeba mít vhodné oblečení. Při práci nenoste volné oblečení ani bižuterii. Je třeba zajistit, aby Vaše vlasy, oblečení a rukavice byly v bezpečné vzdálenosti od pohyblivých částí. Volné oblečení, bižuterie nebo dlouhé vlasy se mohou zachytit do pohyblivých částí.**
- h) **Pokud je zařízení přizpůsobeno na napojení k vnějšímu odsávání prachu a pohlcovači prachu, ujistěte se, že jsou připojeny a řádně se používají.** *Použitím pohlcovači prachu můžete omezit nebezpečí závislé na prašnosti.*



VÝSTRAHA! Všeobecné výstrahy týkající se bezpečného používání nářadí.

Používání elektronářadí a péče o ně:

- a) **Elektronářadí se nesmí přetěžovat. Je třeba používat elektronářadí s výkonem vhodným pro provádění určité práce.** *Správné elektronářadí umožní lepší a bezpečnější práci se záteží, na kterou bylo naprojektováno.*

După schimbarea, porniți unealta timp de 5 minute în gol.

TRANSPORT:

Aparatul trebuie transportat și depozitat în ambalajul, care protejează împotriva umezelii, infiltrării de praf și a obiectelor mici, mai ales trebuie să asigure orificiile de ventilare. Elementele mici, care infiltrază interiorul carcasei, pot distruge motorul.

PRODUCĂTOR:

PROFIX Sp. z o.o.,
str. Marywilska 34,
03-228 Varșovia, POLONIA

PROTECȚIA MEDIULUI ÎNCONJURĂTOR:



ATENȚIE: Simbolul prezentat înseamnă interdicția punerii echipamentelor uzate împreună cu celelalte deșeuri menajere (sub risc de amendă). Componente periculoase care fac parte de utilaje electrice și electronice dăunează mediul natural și sănătatea omului.

Fiecare gospodărie casnică trebuie să contribuie la redobândirea și refolosirea (recykling) aparatului uzate. Atât în Polonia, cât și în Europa se organizează sau deja există sistemul de culegere a aparatului uzate, în

cadrul căruia toate punctele de vânzare a respectivei aparaturii sunt obligate să preia aparatura uzată. În plus, există centrele de colectare a acestuia tip de aparatură.

PICTOGRAME:

Explicațiile imaginilor de pe tabelul nominal și de pe etichetele informative.



«Înainte de cuplare și de a începe operarea trebuie să citiți prezenta instrucțiune!»



«Folosiți întotdeauna ochelari de protecție!»



«Folosiți mijloace de protecție auditivă!»



«Folosiți întotdeauna măști de praf!»



Politica firmei PROFIX este aceea de perfecționare continuă a produselor sale și de aceea firma își rezervă dreptul de modificare a specificației produsului fără înștiințarea anterioară. Imaginile indicate în instrucțiunile de utilizare sunt doar exemple și se pot diferi puțin de aspectul real al dispozitivului achiziționat.

Prezenta instrucțiune este protejată prin dreptul de autor. Copierea/inmulțirea fără acordul în scris al firmei PROFIX Sp. z o.o. este interzisă.

duce la apariția unor răni sau la defectarea unelei.

- j) **Prindeți unealta electrică de suprafețele izolate atunci când efectuați lucrări în timpul cărora există pericolul de a atinge cabluri electrice sau cablul unelei.** În caz de contact cu cablurile aflate sub tensiune toate piesele metalice ale unelei electrice se află de asemenea sub tensiune și pot provoca electrocutarea operatorului.
- k) **Trebuie să aveți grijă ca persoanele străine să se afle la o distanță sigură față de locul de muncă și de raza de acțiune a unelei electrice. Fiecare persoană care se află în apropierea unelei electrice în funcțiune trebuie să folosească echipamentul personal de protecție.**
- l) **Trebuie să folosiți mereu sistemul de aspirare a prafului. Inhalarea prafului de șlefuire este dăunătoare pentru sănătate.** Contactul fizic direct cu pulberile și pătrunderea acestora în plămâni poate provoca reacții alergice și/sau boli ale sistemului respirator în cazul operatorului sau a persoanelor din jur. Unele materiale, de ex. peliculele de vopsea cu conținut de plumb conțin substanțe chimice care pot fi toxice. Pentru a diminua acțiunea acestor compuși chimici trebuie să asigurați ventilația bună a locului de muncă și să purtați mijloace de protecție sigure, cum ar fi măștile antipraf cu absorbant clasa P2, care au fost proiectate special pentru filtrarea particulelor microscopice.
- m) **Nu prelucrați materiale care conțin azbest.** Azbestul poate cauza cancer.
- n) **Trebuie să folosiți mijloace de protecție personală. În funcție de tipul de muncă trebuie să purtați o mască de protecție care să acopere întreaga față, protecție pentru ochi sau ochelari de protecție. În cazul în care este necesar trebuie să folosiți masca antipraf, protecție auditivă, mănuși de protecție, halat, care protejează împotriva particulelor mici de material abraziv sau de material prelucrat. Mijloacele de protecție a ochilor trebuie să poată reține particulele suspendate care apar în timpul efectuării a diferitor tipuri de operații. Măștile antipraf și mi mijloacele de protecție a căilor respiratorii trebuie să filtreze particulele de praf generate în timpul funcționării. Expunerea îndelungată la zgomot intens poate duce la pierderea auzului.**
- o) **Cablul de rețea trebuie să se afle în afara razei de acțiune a mașinii și să fie situat în spatele utilizatorului.** În cazul în care pierdeți controlul asupra unelei, cablul de rețea se poate deteriora sau poate fi tras, iar palma sau brațul între piesele care se rotesc.
- p) **Nu utilizați unealta electrică în cazul în care are cablul deteriorat. Nu atingeți conductorul deteriorat; în cazul în care conductorul se deteriorează în timpul lucrului trebuie să scoateți ștecherul din priză. Cablurile deteriorate măresc riscul de electrocutare.**
- r) **Nu deplasați unealta electrică aflată în mișcare. În caz de contact accidental a pieselor de îmbrăcăminte cu unealta de lucru aflată în mișcare acestea pot duce la tragerea unelei de lucru către corpul operatorului.**
- s) **Nu așezați niciodată unealta electrică înainte ca unealta de lucru să se oprească definitiv. Unealta în mișcare poate intra în contact cu suprafața pe care este lăsată și datorită acestui fapt puteți pierde controlul asupra unelei electrice.**
- t) **În caz de pană de curent, de ex. după o avarie a rețelei de curent sau după ce scoateți ștecherul din priză, trebuie să setați butonul de pornire /oprire la poziția oprit. Astfel puteți**

preveni pornirea involuntară a unelei electrice.

- u) **Trebuie să curățați în mod regulat orificiile de ventilație ale unelei electrice. Praful fin pătruns în interiorul mașinii duce la blocarea suprafeței de ventilație, ceea ce duce la supraîncălzirea și arderea motorului. Acest fapt cauzează pierderea drepturilor de garanție.**

STRUCTURA ȘI DESTINAȚIA POLIZORULUI:

Polizorul cu disc pentru pereți și tavane este o unealtă electrică de muncă pusă în acțiune cu un motor monofazat cu comutator. Unealta este destinată pentru șlefuirea uscată a pereților și tavanelor gips-carton sau tencuite în încăperile închise, pentru a elimina resturile de vopsea, lac, adezivi, șpaclu, etc.

Unealta poate fi utilizată de asemenea și pentru șlefuirea și lustruirea podelelor.

Polizorul este proiectat pentru lucru împreună cu aspiratorul, pentru a obține cele mai bune efecte de șlefuire cu o cantitate cât mai redusă de praf. Acesta are un cap rotativ de șlefuit și un prelungitor telescopice care permit obținerea celor mai bune rezultate cu efort și timp minim.

Aparat în a doua clasă de echipament (izolație dublă).

Această unealtă electrică este destinată pentru lucrări cu intensitate medie. Nu este potrivită pentru lucrări îndelungate în condiții grele. **Nu folosiți aparatul pentru a efectua lucrări care necesită un aparat profesional.**

Fiecare utilizare a unelei electrice neconformă cu destinația acesteia, așa cum a fost indicată mai sus, este interzisă și atrage după sine pierderea garanției precum și privarea de răspundere a producătorului pentru pagubele apărute în urma acestor.

Toate modificările aparatului efectuate de utilizator îl exceptă pe producător de responsabilitate pentru pagubele provocate utilizatorului și mediului.

Utilizarea coreșpundătoare a unelei electrice se referă de asemenea și la întreținerea, depozitarea, transportul și reparațiile aparatului.

Unealta electrică poate fi reparată doar în punctele de service menționate de producător. Aparatele alimentare la rețea trebuie să fie reparate doar de persoane calificate în acest sens.

În ciuda utilizării în conformitate cu destinația, nu pot fi eliminați în totalitate anumiți factori de risc. Datorită construcției și proiectării, putem întâlni următoarele pericole:

- Reculul materialului prelucrat sau al unei părți din acesta;
- Deteriorarea auzului în cazul în care nu s-a folosit echipamentul de protecție auditivă necesar;
- Emisiile de praf dăunătoare pentru sănătate în cazul efectuării de lucrări în încăperi închise.

ELEMENTE:

- Polizor pentru pereți și tavane - 1 buc.
- Coroană de perie - 1 buc.
- Cheie imbus - 1 buc.
- Șurubelniță plată - 1 buc.
- Coli abrazive - 6 buc.
- Furtun pentru conectarea aspiratorului (4m) - 1 buc.
- Perii carbon - 2 buc.
- Instrucții de folosire - 1 buc.
- Garanție - 1 buc.

ELEMENTELE UNEI TEI:

Numeroarea pieselor din aparat se referă la reprezentarea grafică publicată pe paginile 2-3 din instrucțiunile de utilizare:

1. Cap pentru șlefuit
2. Conexiuni mobile pentru setarea unghiului de înclinare a capului
3. Motor
4. Suport auxiliar
5. Comutator
6. Buton de ajustare a turației
7. Prelungitor telescopic
8. Suport principal
9. Cablu de alimentare
10. Blocada prelungitorului telescopic
11. Suport pentru perii
12. Furtun pentru conectarea aspiratorului
13. Disc de șlefuit
14. Colie abrazivă
15. Șuruburi de fixare
16. Coroană de perie
17. Cheie imbus

DATE TEHNICE:

MODEL	THZ600
Tensiune nominală	230 V
Frecvență nominală	50 Hz
Putere nominală	600 W
Viteza de rotire în gol	$n_0=1000-2000$ /min
Diametru disc	225 mm
Filet ax	M14
Clasa dispozitivului	II/□
Lungimea cablului de alimentare	4,8 m
Greutatea	4,8 kg
Nivelul presiunii acustice (LpA)	76 dB(A), ±3dB(A)
Nivelul puterii acustice (LwA)	87 dB(A), ±3dB(A)
Nivelul de vibrații conf. EN 60745-2-3 (toleranță de măsurare - 1,5m/s ²)	ah,DS=1,317 m/s ²

Nivelul menționat de vibrații este reprezentativ pentru utilizarea aparatului electric. Dacă aparatul electric va fi utilizat pentru alte scopuri sau cu alte instrumente de lucru precum și dacă nu va fi întreținut corespunzător, nivelul de vibrații ar putea diferi de cel indicat. Motivele indicate mai sus pot duce la sporirea nivelului de expunere la vibrații pe toată durata timpului de funcționare.

Trebuie să introduceți mijloace adiționale de siguranță, care au scopul de a proteja operatorul de efectele de expunere la vibrații, de ex.: întreținere aparat electric și instrumente de lucru, asigurarea temperaturii corespunzătoare a mâinilor, stabilirea ordinii operațiilor de muncă.

PREGĂTIRE DE FUNCȚIONARE:

1. După ce desfaceți scoateți cu grijă aparatul și toate piesele din cutie. Verificați dacă în ambalaj se află toate piesele și dacă nu sunt deteriorate. În cazul în care constatați lipsiri sau defecțiuni cauzate de transport trebuie să luați legătura cu distribuitorul. Păstrați ambalajul până ce străngeți și verificați mașina.

2. Asigurați-vă că sursa de alimentare are parametrii care corespund parametrilor polizorului indicați pe plăcuța nominală.
3. Verificați dacă butonul comutator (5) al polizorului este în poziția oprit.
4. În cazul în care lucrați cu un prelungitor trebuie să vă asigurați că parametrii prelungitorului, secțiunile cablurilor corespund parametrilor polizorului. Se recomandă utilizarea unor prelungitoare cât mai scurte. Prelungitorul trebuie să fie întins în întregime.
5. Conectați aparatul la furtunul aspiratorului.

■ Conectarea polizorului la aspiratorul industrial

Asigurați-vă că aspiratorul este dotat cu un sac corespunzător pentru praful din perete.



AVERTISMENT: Sacul inadecvat mărește cantitatea de praf emanat la locul de muncă. Expunerea îndelungată într-un astfel de mediu poate fi nocivă pentru sistemul respirator.

Introduceți până la capăt conexiunile furtunului (12) la duza suportului principal (8) și blocați conexiunea cu un inel de fixare. Ambele cleme de blocare (B) trebuie să fie fixate corect în șanțuri (A) (vezi des. B, pag.2).

Conectați furtunul mașinii de șlefuit la aspiratorul industrial. Diametrul conexiunii - 30 mm.

Pentru a demonta furtunul trebuie să împingeți cu atenție clemele cu o șurubelniță plată (B) pentru a elibera blocada. După ce dați drumul la clemele furtunului poate fi decuplat de la mașina de șlefuit (vezi des. C, pag.2).

■ Schimbarea lungimii polizorului

Schimbarea lungimii polizorului (1 m - 1,5 m) asigură confortul de funcționare - sistemul de fixare rapidă permite adaptarea facilă a lungimii unelei la lucrul pe perete sau tavan.

Pentru a mări intervalul de funcționare a polizorului trebuie să rotiți blocada prelungitorului telescopic (10) cu 2-3 rotații în stânga, scoateți prelungitorul (7) la lungimea dorită și închideți din nou blocada, rotiți-o la maxim în dreapta (vezi des. D-E, pag.2).

■ Montajul și schimbarea hârtiei abrazive (vezi des. F, pag.3)

AVERTISMENT: Înainte de toate lucrările cu unealta electrică trebuie să vă asigurați că polizorul nu este conectat la rețeaua de curent.

Suprafața discului de șlefuit (13) este efectuată din o țesătură pentru prindere cu scay care permite prinderea rapidă și ușoară a celei de hârtie abrazivă cu scay:

- Dați jos hârtia abrazivă uzată de pe discul de șlefuit.
- Înainte de a monta o hârtie abrazivă nouă trebuie să curățați discul de șlefuit (13) de mizerie și praf, folosind în acest scop de ex. o pensulă.
- Așezați foaia abrazivă (14) pe dosul discului de șlefuit (13) și apăsați ferm pe toată suprafața.

FUNCȚIONAREA:

■ Pornire/oprire

Cuplați aparatul la sursa de alimentare.

Pentru a porni polizorul trebuie să setați comutatorul (5) la poziția «I». Aveți în vedere faptul că atunci când porniți aparatul acesta generează cuplu.

Pentru a opri polizorul trebuie să setați comutatorul (5) la poziția «0».

După ce opriți mașina, discul de șlefuit se va roti încă puțin timp. Nu

atingeți nicio piesă mobilă. Nu așezați aparatul până ce acesta se oprește definitiv.

■ Ajustarea turației

Aparatul este dotat cu un sistem electronic de control care permite selectarea frecvenței de turație în funcție de materialul prelucrat.

Butonul de ajustare a turației (6) poate fi setat în intervalul între 1 (cea mai redusă frecvență a turației (1000/min), de ex. la șlefuirea suprafețelor termosensibile până la șlefuitul precis), la 5 (cea mai mare frecvență a turației (2000/min) - pentru îndepărtarea rapidă a materialului).

Turația necesară depinde de tipul de material și de condițiile de lucru - pot fi selectate doar prin încercare.

■ Șlefuire

Siguranța și controlul maxim asupra unelei este asigurat de operarea cu ambele mâini a aparatului.

Prindere rapidă: o mână pe mânerul principal (8), cealaltă pe mânerul auxiliar (4). Trebuie să vă mențineți echilibrul în specil pe schele sau pe scară.



ATENȚIE: Doar colile abrazive care sunt în stare tehnică impecabilă garantează calitatea bună de prelucrare și previn defectarea unelei electrice.

1. După ce cuplați unealta la aspirator și după ce amplasați echipamentul la locul necesar porniți aspiratorul și apoi aparatul.
2. Începeți să prelucrați suprafața de la o turație mică pentru a simți cum funcționează aparatul. Atingeți ușor suprafața - astfel încât capul de șlefuire să se afle puțin deasupra suprafeței prelucrate.
3. Apăsați treptat capul tot mai ferm până ce obțineți poziția optimă. Mișcați capul pe suprafața de șlefuit cu mișcări care se suprapun. Datorită conexiunii mobile (2) capul de șlefuit poate fi rotit în multe direcții pentru a obține acces mai ușor la zonele șlefuite (vezi des. G-H). Acest fapt înseamnă că nu este necesar să schimbați deseori poziția de lucru.
4. Cât timp capul de șlefuit este în contact cu suprafața șlefuită, polizorul trebuie să fie în mișcare permanentă. În cazul în care opriți polizorul atunci când capul atinge în continuare suprafața șlefuită sau în cazul în care ghidați în mod neuniform capul pe suprafața pot apărea urme nedorite.

ATENȚIE: Capul se poate strica în cazul în care intră în contact cu obiectele ascuțite, de ex. șuruburi, cuie etc.

■ Schimbarea periiilor

În jurul capului de șlefuit este montată coroana de perii (16). Aceasta facilitează aspirarea prafului generat în timpul șlefuirii și totodată diminuează riscul de blocare a polizorului.

În cazul în care periiile se deteriorează trebuie să le schimbați. Înainte de a le schimba asigurați-vă că polizorul nu este conectat la sursa de alimentare.

1. Desfiletați cele șase șuruburi de fixare (15) și scoateți periiile uzate (16) (vezi des. I-J, pag.3).
2. Așezați coroana nouă de perii și înfiletați șuruburile de fixare.
3. Verificați dacă toate șuruburile sunt înfiletate corect.

■ Schimbarea discului de șlefuit

În cazul în care discul de șlefuit se deteriorează trebuie să-l schimbați. Înainte de schimbare trebuie să vă asigurați că polizorul nu este cuplat la rețeaua de alimentare.

1. Țineți cu mâna discul de șlefuit (13), cu cealaltă mână desfiletați șurubul din mijloc cu o cheie imbus (17) în direcția acelor de ceas (doar 1/8 din rotație) (vezi des. K, pag.3).
2. Apoi, ținând șurubul cu cheia, rotiți discul de șlefuit în direcția opusă mișcării acelor de ceas până ce îl dați jos de pe ax (vezi des. L, pag.3).
3. Montați pe ax un nou disc de șlefuit și ținându-l cu mâna înfiletați cu cheia șurubul din mijloc.

DEPOZITAREA ȘI ÎNTREȚINEREA:

Unealta nu necesită o întreținere specială. Unealta trebuie depozitat într-un loc uscat, nu la îndemâna copiilor, trebuie menținută curată, protejată de umezeală și praf. Condițiile de depozitare trebuie să elimine posibilitatea de deteriorare mecanică sau efectele nocive ale diferitelor condiții atmosferice.

Pentru a asigura funcționarea eficientă și în condiții de siguranță trebuie să aveți grijă ca orificiile de ventilație și carcasa polizorului să nu fie prăfuite sau să contină impurități. Se recomandă curățarea aparatului imediat după fiecare utilizare. Periodic trebuie să suflați toate canalele cu aer comprimat uscat și rece la presiune scăzută. Acest fapt previne deteriorarea rulmenților, îndepărtează praful care blochează accesul aerului ce răcește motorul. Atunci când utilizați aer comprimat trebuie să purtați ochelari de protecție.

Piesele de plastic trebuie curățate cu o lavetă moale și umezită. Nu utilizați nici un detergent sau diluant. Acestea pot deteriora piesele aparatului care sunt efectuate din plastic.

Aveți grijă ca în interiorul aparatului să nu pătrundă apa.

Acest aparat este construit în conformitate cu standardele naționale și europene precum și cu recomandările de siguranță. Toate reparațiile trebuie efectuate de către persoane calificate folosind piese originale de schimb.

DEFECȚIUNI TIPICE ȘI ELIMINAREA ACESTORA:

Unealta electrică nu pornește sau întreprinde lucrul:

- verificați cablul de alimentare (9) pentru a descoperi dacă este conectat corect și alimentarea cu curent din priza de alimentare;
- verificați starea periiilor de carbon și schimbați-le în cazul în care este necesar.
- în cazul în care unealta electrică nu funcționează în continuare, cu toate că este alimentată cu curent și are perii de cărbune neuzate, trebuie să o trimiteți la service pentru reparații la adresa indicată în fișa de garanție.

■ Schimbarea periiilor de cărbune (vezi des. M, pag.3)

Motorul este echipat cu perii de cărbune, care sunt elemente uzabile. Dacă sunt uzate sau se află în apropierea «graniței de uzură», care este de 4 mm, este un pericol pentru funcționarea corectă a motorului. După descoperirea periiilor uzate, trebuie înlocuite cu perii noi. Indiferent, periiile de cărbune trebuie întreținute în stare curată, pentru a se putea mișca liber pe locul de țineră a periiilor.

Înlocuirea periiilor trebuie să aibă loc întotdeauna în pereche. Utilizați doar perii de cărbune identice.



AVERTISMENT! Înainte de începerea înlocuirii periiilor, deconectează ștecherul cablului de alimentare de la rețeaua de alimentare.

Pentru înlocuirea periiilor trebuie să folosiți o șurubelniță, trebuie scedemontate locurile de țineră a periiilor (11) și scoateți periiile. După montarea de perii noi, înșurubați la loc locurile de țineră a periiilor.