

DECLARAȚIE DE CONFORMITATE CE/UE

PRODUCĂTOR

PROFIX Sp. z o.o. ul. Marywilska 34, 03-228 Warszawa

Persoana împuternicită pentru pregătirea documentației tehnice:

Mariusz Rotuski, Centrum Dystrybucyjno-Handlowe PROFIX, ul. Dobra 3, Łomna Las, 05-152 Czosnów

Obiectul declarației:

Motocosiitoare

TRYTON TOP431S

BC35T

31 cm³; 0,8 kW; n_o: 9500/min; z_{LWA}: 108,15 dB(A); g_{LWA}: 113 dB(A)

S1550 - ... - S2038

Obiectul declarației descris mai sus este în conformitate cu legislația relevantă de armonizare a Uniunii:

2006/42/CE (JO L 157, 9.6.2006, p. 24-86); 2000/14/CE (JO L 162, 3.7.2000, p. 1-78) (Echipament supus doar marcatului referitor la zgomot. Verificarea conformității: Anexa V): - nivelul de putere acustică măsurat cu o aparatură adecvată (z_{LWA}); - nivelul de putere acustică garantat pentru acest 2014/30/UE (JO L 96, 29.3.2014, p. 79-106);

și au fost produse conform normelor:

EN ISO 12100:2010 EN ISO 11806-1:2011
EN ISO 14982:2009
Mariusz Rotuski

Prezenta declarație de conformitate este emisă pe răspunderea exclusivă a producătorului.



Politica firmei PROFIX este aceea de perfecționare continuă a produselor sale și de aceea firma își rezervă dreptul de modificare a specificației produsului fără înștiințarea anterioară. Imaginile indicate în instrucțiunile de utilizare sunt doar exemple și se pot diferi puțin de aspectul real al dispozitivului achiziționat. Prezenta instrucțiune este protejată prin dreptul de autor. Copierea/înmulțirea fără acordul în scris al firmei PROFIX Sp. z o.o. este interzisă.

TRYTON

**TOP431S**

PL	Originalna instrukcja obsługi	KOSA SPALINOWA..... 7
RO	Instrucții de folosire	MOTOCOSITOARE..... 18

1

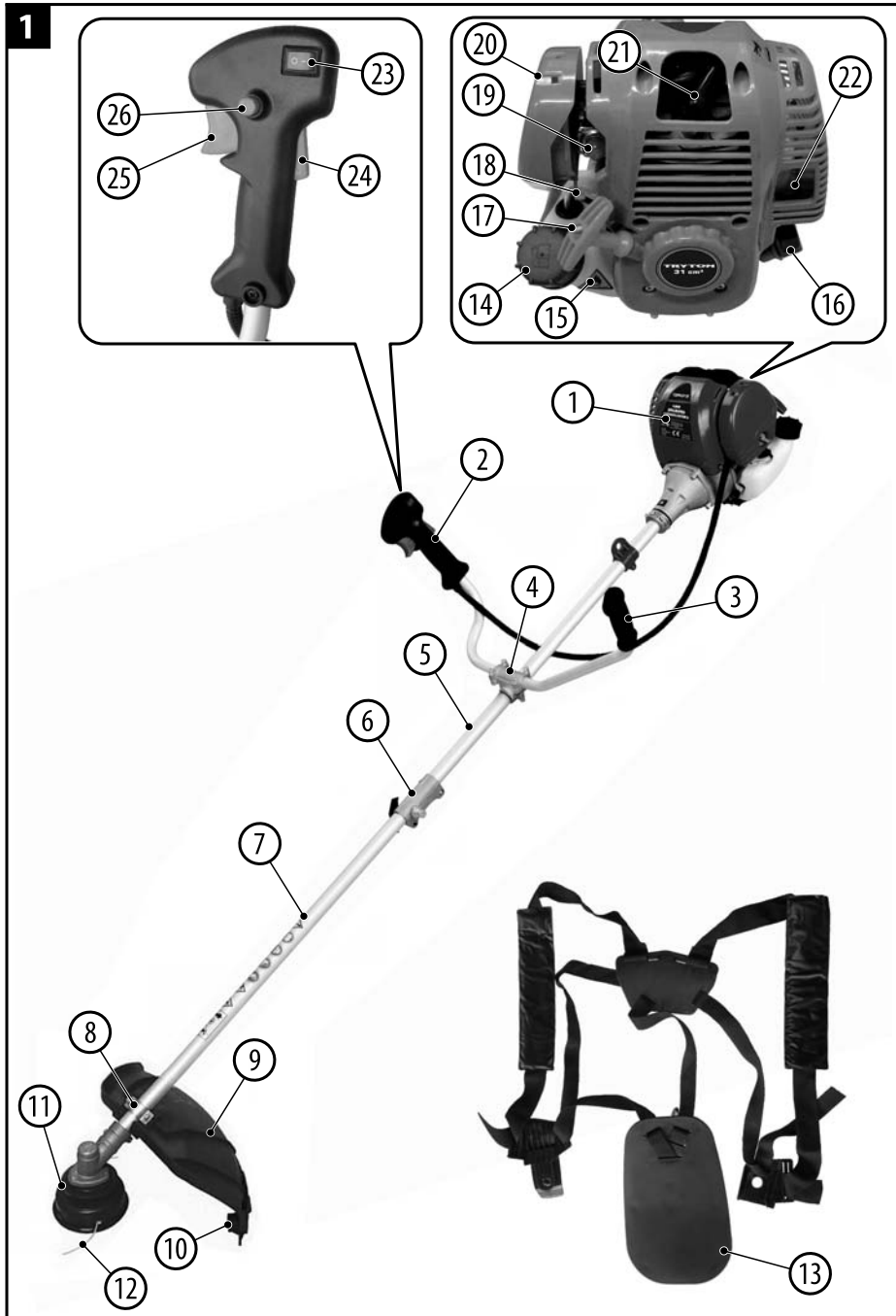

2

XII. SOLUȚIONAREA PROBLEMELOR:

PROBLEMĂ	CAUZĂ POSIBILĂ	SOLUȚIONAREA PROBLEMEI
Motorul nu poate fi pornit.	Nu există combustibil în rezervor.	Completați nivelul de combustibil în rezervor.
	Pornire greșită.	Porniți aparatul în conformitate cu instrucțiunile de utilizare.
	Distanța dintre electrozii bujiei de aprindere nu este corespunzătoare sau bujia este defectă și contaminată.	Verificați și curățați bujia de aprindere. Reglați distanța. Înlocuiți bujia de aprindere defectă cu una nouă.
	Cablul de înaltă tensiune este desprins de pe bujia.	Verificați cablul de înaltă tensiune.
Motorul lucrează întrerupt și neuniform.	Distanță incorectă între electrozii bujiei.	Ajustați distanța dintre electrozii bujiei.
	Filtru de combustibil murdar.	Schimbați filtrul de combustibil.
	Carburator reglat greșit.	Reglați carburatorul la service.
Motorul nu atinge puterea corespunzătoare.	Filtru de aer contaminat.	Curățați sau schimbați filtrul de aer.
	Carburator reglat greșit.	Reglați carburatorul la service.
Motorul scoate mult fum.	Carburator reglat greșit.	Reglați carburatorul la service.
Aparatul vibrează excesiv în timpul lucrului.	Piesă de tăiere montată greșit sau defectă.	Opriți motorul și verificați dacă piesa de tăiere este montată corect, schimbați piesa de tăiere cu una nouă.
Firul de tăiere nu iese din orificiile casetei.	Prea puțin fir în bobină.	Schimbați firul din bobină.
	Firul s-a încurcat în bobină.	Îndreptați firul din bobină.
Iarba se înfășoară în jurul capului cu piesa de tăiere și în jurul tijei de transmisie a aparatului.	Iarba de cosit este prea înaltă.	Cosiți iarba în două etape, prima dată la jumătate din înălțimea ierbii.
	Turație prea mică a motorului.	Măriți turația motorului.

27

6. Schimbați întreaga piesă de aspirație cu una nouă și introduceți cablul de combustibil cu piesa montată în rezervorul de combustibil.

7. Turnați combustibil din canistră prin pâlnia cu sită în rezervorul de combustibil și înfiletați bine dopul orificiului de turnare combustibil (14).

8. În caz de scurgere a benzinei trebuie să ștergeți toate petele de combustibil și să așteptați epână la evaporarea resturilor de combustibil de pe carcasa motorului.

După ce porniți motorul verificați dacă nu există scurgeri de combustibil din sistemul de combustibil al aparatului.

În cazul în care observați scurgeri de combustibil opriți imediat motorul și reparați aparatul într-un service specializat.

■ Curățarea amortizorului

Amortizorul (22) este destinat pentru reducerea zgomotului motorului și direcționarea noxelor departe de utilizator.

Noxele fierbinți pot conține scântei, ceea ce poate duce la incendii în caz de direcționare către materiale inflamabile uscate. Anumite tipuri de amortizoare sunt prevăzute cu ecrane care nu permit ieșirea scântei în exterior. Trebuie să le curățați cu o perie de sârmă.

În cazul amortizoarelor fără catalizator acest ecran trebuie curățat o dată pe săptămână, iar amortizoarele cu catalizator o dată pe lună. În cazul în care ecranul este defect trebuie să-l înlocuiți.

În cazul în care acest ecran este blocat deseori acest lucru poate însemna defectarea catalizatorului. În acest caz trebuie să luați legătura cu service-ul, utilizarea aparatului cu amortizorul defect duce la supraîncălzirea motorului și defectarea cilindrului sau pistonului.

■ ATENȚIE: Nu folosiți niciodată cositoarea atunci când amortizorul este defect.

■ Ascuțirea cuțitului pentru scurtarea firului



AVERTISMENT: Purtați mereu mănuși de protecție atunci când manipulați discul metalic pentru tăiere și cuțitul pentru scurtarea firului. Pericol de rănire!

Cuțitul pentru scurtarea firului (10) se poate toci cu timpul. În acest caz trebuie să:

1. Desfiletați cele două șuruburi (43) cu care este montat cuțitul pe carcasa firului.
2. Fixați cuțitul în menghină.
3. Ascuțiți cuțitul cu o pilă și aveți grijă să păstrați unghiul de tăiere.

Ascuțiți doar într-o singură direcție.
4. Înfiletați cuțitul ascuțit pe carcasa firului.

■ Lubrifierea transmisiei

Transmisia trebuie lubrifiată după prima oră de utilizare a cositoarei și după fiecare 25 de ore de utilizare. Desfiletați șurubul A și introduceți lubrifianțul în transmisie cu ajutorul unei seringi de ulei pentru lubrifiere. Folosiți un lubrifianț special care este rezistent la acțiunea temperaturilor ridicate. Înfiletați puternic șurubul.

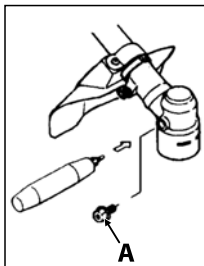

X. TRANSPORT ȘI DEPOZITARE:

În cazul în care transportați aparatul trebuie să respectați indicațiile de siguranță din instrucțiunile de utilizare.

Aparatul poate fi transportat doar atunci când motorul este oprit și cablul de înaltă tensiune demontat de pe bujie.

Aparatul poate fi transportat doar atunci când rezervorul de combustibil este gol.

Cuțitul de tăiere trebuie să fie acoperit cu apărațoarea pe durata de transportare.

Aparatul trebuie să fie imobilizat bine pe durata transportului astfel încât deplasarea acestuia să nu fie posibilă. Aparatul trebuie depozitat în conformitate cu indicațiile de siguranță prezentate în instrucțiuni.

Aparatul poate fi depozitat doar într-o încăpere uscată.

Înainte de a introduce aparatul în încăperea în care va fi depozitat trebuie să opriți motorul, așteptați până acesta se răcește, demontați cablul de înaltă tensiune de pe bujie și goliți rezervorul de combustibil.

Nu vă recomandăm să folosiți același combustibil după sfârșitul perioadei de depozitare deoarece acest lucru poate duce la defectarea motorului aparatului.

XI. ELIMINARE ȘI RECICLARE:

Atunci când aparatul nu mai poate fi utilizat și costul de reparație ar depăși costul de achiziție al unui aparat nou, trebuie să-l casați.

Nu aruncați aparatul la gunoi. Trebuie să-l livrați la un punct corespunzător de colectare din care va fi transmis spre locul de reciclare.

Ambalajul aparatului este un material prelucrat care poate fi reciclat.

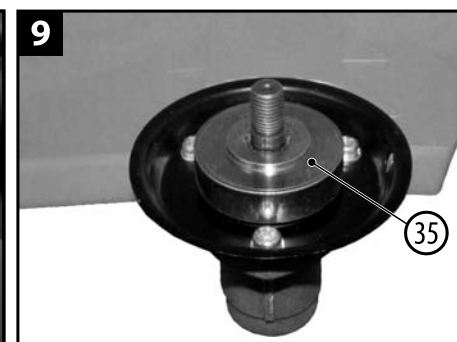
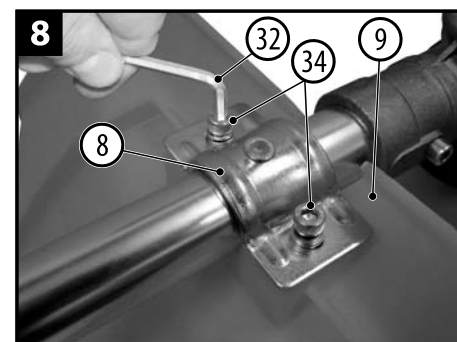
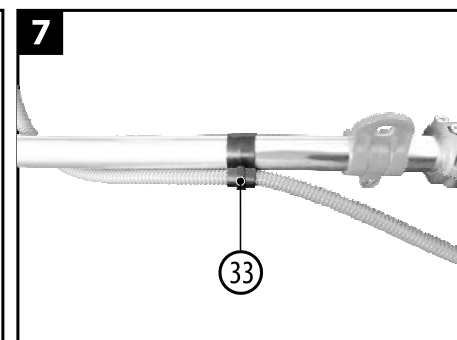
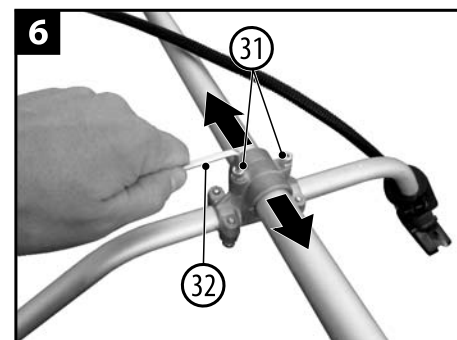
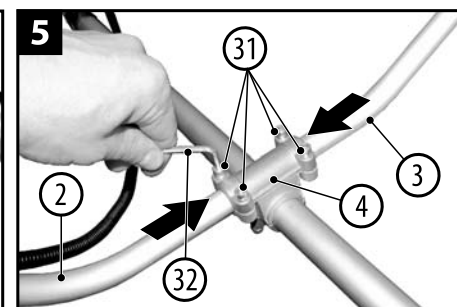
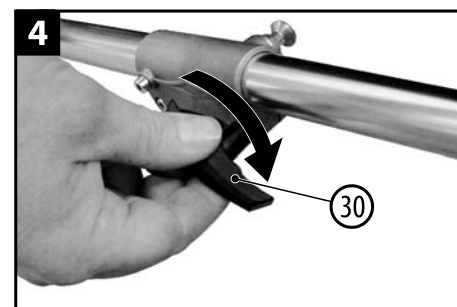
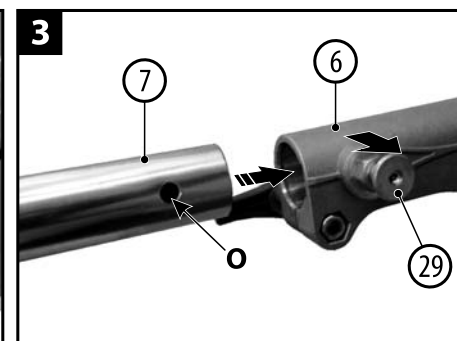
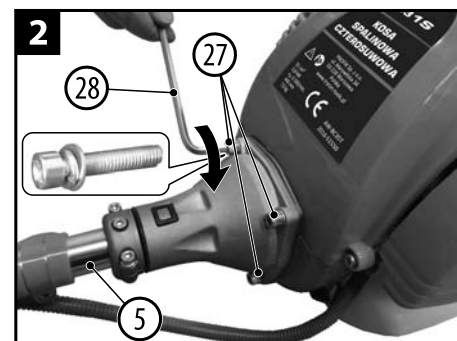

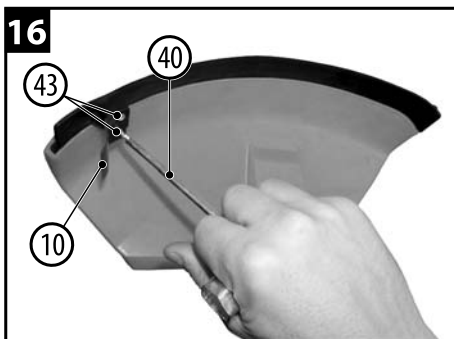
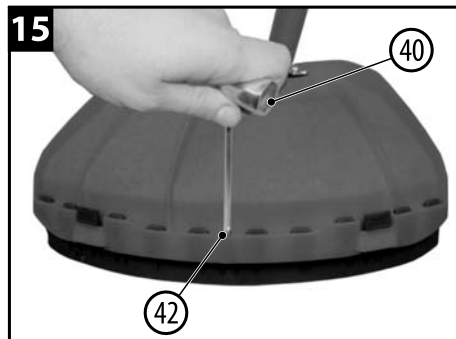
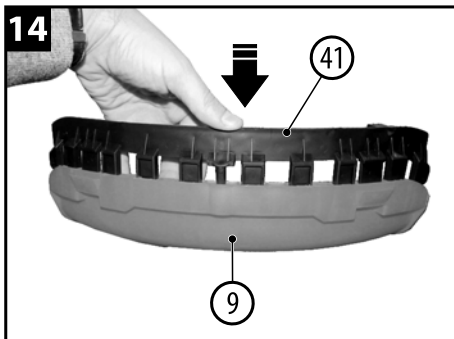
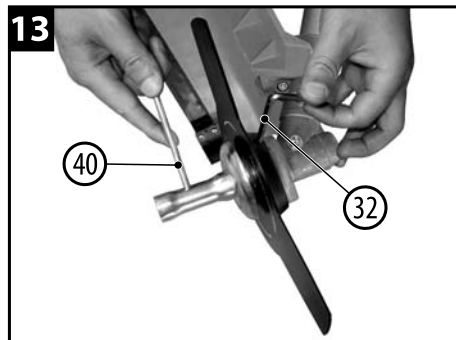
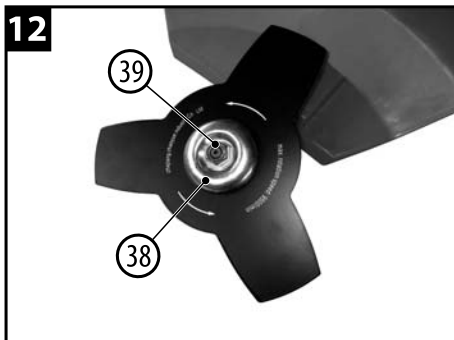
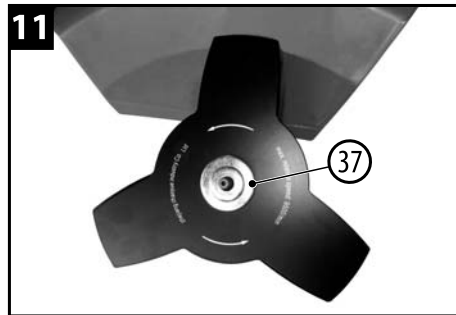
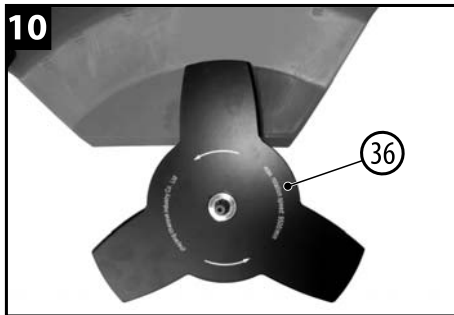

va fi tăiat de cuțitul montat pe carcasa de protecție.



ATENȚIE! În cazul în care piesa de tăiere se blochează datorită plantelor prea groase trebuie să opriți motorul. Curățați aparatul de iarbă și lăsați-l înainte de a-l folosi din nou.

■ **Instrucțiuni privind înfășurarea firului pe bobină** (vezi fig. 26-29, pag.6)

În cazul în care firul de tăiat se consumă puteți să înfășurați din nou bobina cu fir. Pentru a face acest lucru trebuie:

1. Opriți motorul cositoare și defiletați caseta (11) în conformitate cu punctul „Montajul/schimbarea bobinei cu fir de tăiere”.
2. Apăsăți cu două degete suporturile de blocare pentru a da jos capacul casetei (45) de pe capsula bobinei (fig. 26).
3. Scoateți bobina (46) din casetă și îndepărtați resturile eventuale de fir din bobină (fig. 27). Aveți grijă ca arcul (47) să rămână în casetă.
4. Pregătiți cca. 3 m de fir cu diametrul de 2-2,5 mm și trageți-l prin orificiul din bobină astfel încât bobina să se afle în mijlocul firului (fig. 28). Îndoiiți firul în jumătate, nivelați capetele.

ATENȚIE! Nu folosiți niciodată fire de metal.

5. Înfiletați strângând simultan ambele capete ale firului pe bobină în direcția opusă mișcării acelor de ceas astfel încât să fie împărțit în două. Strângeți capetele firului cu lungimea de 15 cm pe suporturile opuse din bobină (fig. 29).
6. Trageți ambele capete ale firului prin orificiile din casetă. Așezați bobina cu fir pe arc (47). Aveți grijă ca arcul să se afle în mijlocul bobinei (fig. 27).
7. Țineți bobina în casetă și trageți ambele capete ale firului până ce simțiți rezistență, astfel încât să sară din suporturi – acest lucru permite amplasarea corectă a bobinei. Firul trebuie să iasă din orificiile din capsulă la o lungime de cca. 13 cm.
8. Așezați capacul casetei (45) pe capsula bobinei și apăsați pentru a bloca în suporturile de fixare.

IX. CURĂȚARE ȘI MENTENANȚĂ:



ATENȚIE! Înainte de începe să curățați și să efectuați mentenanța opriți motorul și decuplați cablul bujiei.

■ Curățarea aparatului:

După fiecare cosire trebuie să curățați cu o perie aparatul de resturile de iarbă și pământ.

Evitați stropirea cu apă și introducerea în apă a aparatului.

Nu folosiți detergenți sau diluanți. În acest mod puteți defecta iremediabil aparatul.

■ Curățarea filtrului de aer

ATENȚIE! Nu porniți aparatul atunci când filtrul de aer nu este montat.

Filtrul de aer murdar reduce fluxul de aer în carburator ceea ce reduce puterea motorului. Din acest motiv este foarte important să-l controlați în mod regulat.

De asemenea trebuie să verificați cât de multe impurități conține filtrul după fiecare 25 de ore de funcționare a aparatului și în cazul în care este necesar curățați filtrul.

Filtrul de aer foarte murdar sau contaminat trebuie înlocuit cu unul nou. Folosiți doar filtre de aer recomandate de producătorul aparatului.

Pentru a curăța filtrul de aer trebuie să:

1. Desfiletați șurubul de fixare pentru montarea capacului filtrului de aer

(48), dați jos capacul (20) și scoateți filtrul de aer (49) din carcasa (vezi fig. 30).

2. Scuturați filtrul de aer și suflați cu aer comprimat pentru a curăța filtrul. Filtrul foarte murdar trebuie spălat cu apă caldă cu săpun. Nu folosiți NICIODATĂ benzină, diluanți sau alte lichide inflamabile pentru a curăța filtrul.

3. Uscați filtrul la aer și montați filtrul uscat în carcasa în ordinea inversă față de cea de demontare.

■ Schimbarea și curățarea bujiei (vezi fig. 31-32, pag.6)

ATENȚIE! Schimbați și curățați bujia doar atunci când motorul este oprit și rece.

Trebuie să curățați și să verificați bujiile după fiecare 25 de ore de utilizare a aparatului. Electrozii arși, funcționarea neuniformă a motorului sau dificultățile cu demararea indică necesitatea schimbării bujiei.

Trebuie să schimbați bujia după 50 de ore de funcționare a aparatului.

În caz de schimbare a bujiei folosiți doar bujii recomandate de producător (vezi „DATE TEHNICE”).

1. Demontați de pe bujie (50) soclul de pe capătul cablului de înaltă tensiune (21) (fig. 31).
2. Defiletați bujia cu ajutorul unei chei combinate (40) (fig. 32).
3. Curățați bujia de funingine cu o perie de sârmă și verificați și reglați distanța dintre electrozii bujiei, care ar trebuie să fie între 0,6-0,7 mm (fig. 32).
4. Atunci când montați bujia trebuie să procedați în ordinea inversă față de cea de demontare.

■ Schimbarea filtrului de combustibil

Filtrul de combustibil previne pătrunderea impurităților din combustibil în sistemul de combustibil al aparatului.

Filtrul de combustibil contaminat poate provoca dificultăți la pornirea motorului și duce la funcționarea neuniformă a acestuia, iar din acest motiv filtrul de combustibil contaminat trebuie înlocuit cu unul nou.

Filtrul de combustibil trebuie schimbat în fiecare an, sau în caz de inspecție periodică după fiecare 50 de ore de funcționare a aparatului. Vă recomandăm să încredințați schimbarea filtrului de combustibil unui service specializat.



ATENȚIE! Filtrul de combustibil nu poate fi schimbat în apropierea surselor deschise de foc și scântei.

Nu fumați țigări în caz de schimbare a filtrului de combustibil și în decursul lucrărilor de mentenanță sau de reparație.

Schimbarea filtrului de combustibil trebuie efectuată doar în încăperi bine ventilate sau în aer deschis.

Pentru a schimba filtrul de combustibil trebuie să:

1. Opriți motorul și așteptați până ce se răcește în întregime.
2. Defiletați încet dopul (14) de turnare a combustibilului pentru a elibera presiunea din rezervorul de combustibil.
3. Goliți rezervorul de combustibil și turnați amestecul de combustibil într-o canistră specială destinată pentru depozitat și transportat benzină.
4. Scoateți cablul de combustibil la capătul căruia este piesa de succionare cu filtrul de combustibil (51) din rezervorul de combustibil (vezi fig. 33, pag.6).
5. Desfiletați piesa de succionare cu filtrul de combustibil de pe cablul de combustibil.

7. Fără a înceta să tensionați cablul de pornire trageți-l de câteva ori energic până la pornirea motorului.



ATENȚIE! Trageți mereu cablul în linie dreaptă fără a scoate cablul la lungimea integrală deoarece există riscul de rupere a acestuia sau de rupere a arcului demarorului. După ce porniți motorul nu dați drumul cablului de pornire – acest lucru poate duce la defectarea mecanismului de pornire sau la rănirea operatorului. Pentru a reține cablul la poziția inițială țineți-l mereu de mână.

8. În cazul în care motorul nu pornește trebuie să repetați pașii 4-7.

9. După ce porniți aparatul trebuie să-l suspențați de bretele și lăsați-l să lucreze în gol timp de 1-2 minute pentru a atinge temperatura corespunzătoare și abia apoi începeți să cosiți.

IMPORTANT! Încălzirea corespunzătoare a motorului previne defectarea acestuia. Încălzirea timp de 1-2 minute în gol permite lubrifierea corespunzătoare a tuturor pieselor din motor și permite ca motorul să atingă parametrii corespunzători.

10. Pentru a începe să cosiți trebuie să porniți simultan butonul de siguranță (24) și levierul de accelerație (25), iar apoi blocați poziția levierului cu butonul de blocare (26).

■ Oprirea motorului

Mod de procedură în caz de oprire de urgență:

În cazul în care trebuie să opriți imediat aparatul setați comutatorul (23) la poziția „0” (vezi fig. 1).



ATENȚIE! Înainte de a porni din nou cositoarea trebuie să verificați dacă levierul de accelerație (25) nu este la poziția de blocare, deoarece acest lucru ar putea face ca piesa de tăiere să se rotească imediat, ceea ce ar putea provoca leziuni sau răni.

Mod de procedură în situații normale:

Dați drumul levierului de accelerație (25), sau în cazul în care este imobilizat cu butonul de blocare (26), apăsați-l scurt timp și dați drumul. Așteptați până ce motorul începe să lucreze în gol și setați comutatorul (23) la poziția „0”.

■ Setarea turației în gol

■ Efectuați această ajustare atunci când motorul este cald și filtrul de aer este curat. La turația corespunzătoare a vitezei în gol, arborele de transmisie nu ar trebui să fie în mișcare. În cazul în care acest arbore se rotește cu motorul pornit fără ca levierul de accelerație să fie pornit (25), atunci turația vitezei în gol este prea ridicată și trebuie să o reduceți.

Înfiletați șurubul de ajustare a turației motorului la viteza în gol (44) în pași mici în sens antiorar până ce arborele de transmisie încetează să se mai rotească (vezi fig. 25).

În cazul în care motorul nu lucrează stabil la viteza în gol și are tendința de întrerupere, înfiletați șurubul de ajustare în pași mici în sens orar până ce motorul începe să funcționeze în mod corect.

■ Recomandări privind utilizarea cositoarei

Trebuie să respectați regulile de siguranță pe durata de utilizare a cositoarei.

Atunci când constatați sunete atipice, miros neplăcut, vibrații sau orice alte indicii neliniștitoare la pornirea cositoarei trebuie să opriți imediat motorul și să mergeți cu cositoarea la un service autorizat.

Purtați mereu atunci când cosiți ochelari, încălțăminte, cască și mănuși de protecție, precum și protecție auditivă.

Ajustați bretelele astfel încât să se potrivească bine pe corp.

În timpul lucrului stați ferm în picioare și țineți cu ambele mâini

cositoarea.

Distanța dintre piesa de tăiere și sol trebuie să fie de 0-30 cm pentru capul firului de tăiere, iar pentru cuțit 10-30 cm.

Efectuați mișcări mici cu cositoarea folosind încheietura mâinii astfel încât piesa de tăiere să efectueze un arc de cerc pe orizontală (vezi ilustrația).



În cazul unor denivelări cu înclinație redusă trebuie să începeți să cosiți din partea de jos a denivelării.

Nu cosiți iarbă pe pante înclinate, acest lucru poate duce la pierderea echilibrului și accidente.

Firul de tăiere trebuie folosit pentru a cosi iarbă joasă sau pentru a cosi în locurile greu accesibile cu ajutorul cositoarei, iar cuțitul de tăiere pentru a cosi iarbă înaltă sau suprafețe mari de iarbă.

Nu folosiți cuțitul de tăiere pentru a cosi iarbă lângă bariere: gard, zid, bordură etc., în acest caz trebuie să folosiți doar firul de tăiere. De asemenea atunci când cosiți (cu atenție) lângă fundații, ziduri de piatră sau beton trebuie să folosiți firul de tăiat.

În cazul în care cosiți iarbă din jurul arbuștilor și copacilor trebuie să fiți foarte precauți și să nu permiteți ca firul de tăiere să le atingă.

Afectarea scoarței poate duce la moartea copacului sau arbuștelui.

Țineți cositoarea la un unghi ascuțit astfel încât bucățile de iarbă, bețele, pietrele și alte obiecte să nu zboare înspre operatorul aparatului.



AVERTISMENT: Aparatul este un dispozitiv puternic care poate arunca pietre mici sau alte obiecte la o distanță de 15 m, ceea ce poate duce la răniri și pagube în cazul mașinilor, caselor, ferestrelor etc.

W przypadku bardzo wysokiej trawy zaleca się jej ciecicę dwustopniową tj. pierwsze ciecicę w połowie jej wysokości.

În cazul ierbiilor foarte înalte vă recomandăm să o tăiați în două etape, prima dată trebuie să cosiți la jumătate din înălțimea ierbiilor.

Vă recomandăm să faceți pauze frecvente pe durata de cosire deoarece operatorul poate obose și datorită efectului pe care îl pot avea vibrațiile asupra circulației sângelui în mâinile operatorului.

Atunci când lucrați cu cositoarea cu firul de tăiere, acesta se scurtează până la epuizare.

În acest caz trebuie să rotiți cositoarea cu capul în jos și să loviți ușor în sol cu partea de jos a capului de tăiere atunci când acesta se rotește. Lovirea duce la eliberarea clapetei pentru fir, ceea ce permite distribuția acestuia prin orificiile din casetă datorită forței centrifuge. Excesul de fir

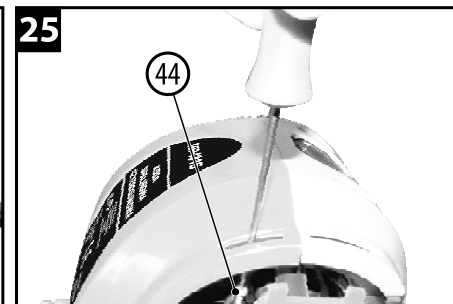
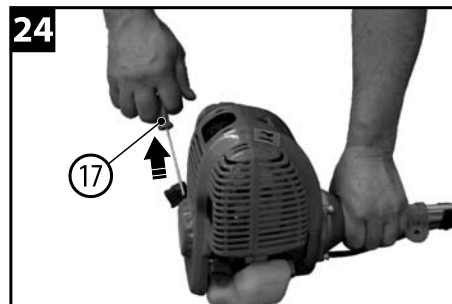
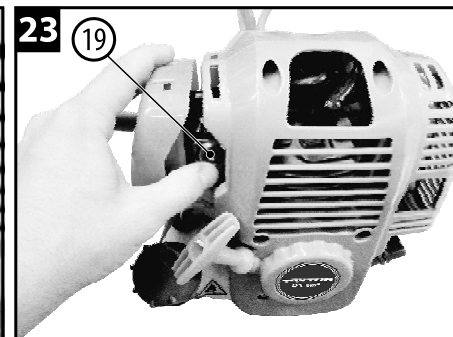
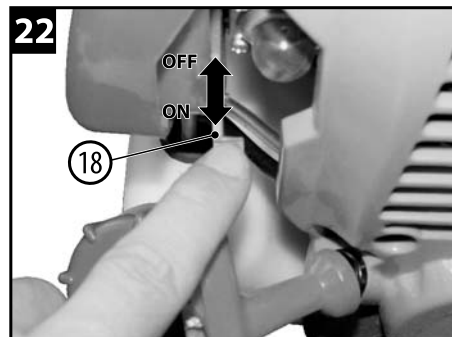
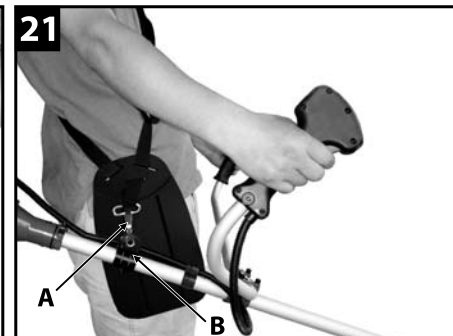
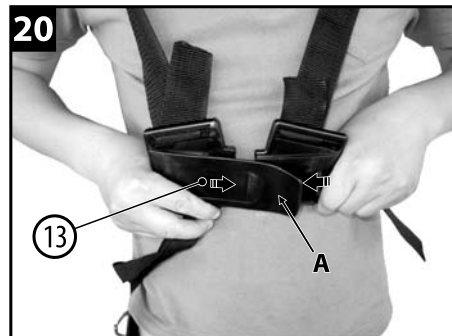
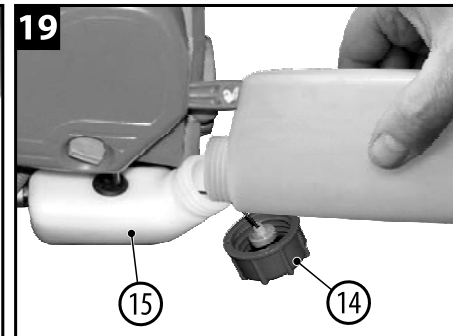
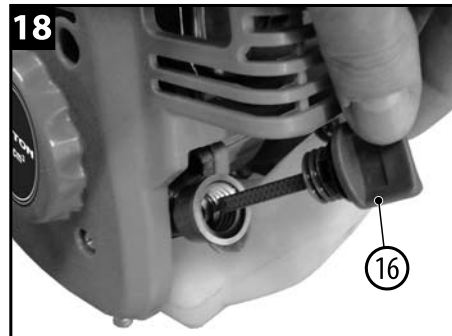

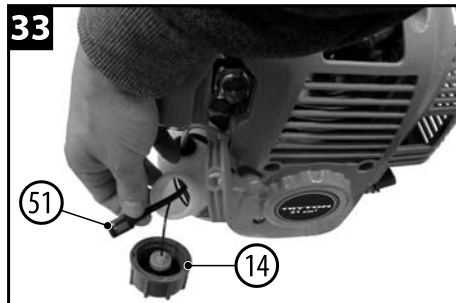
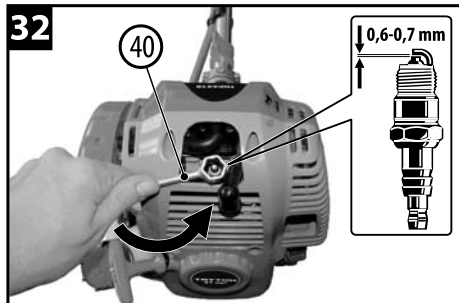
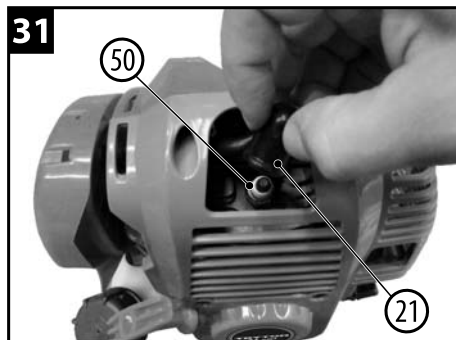
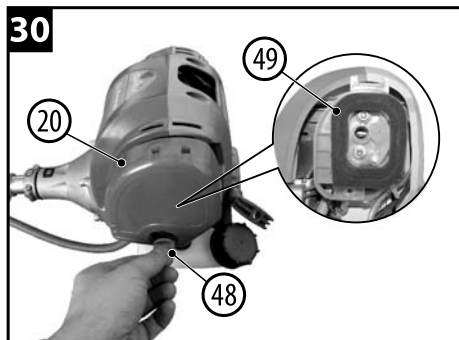
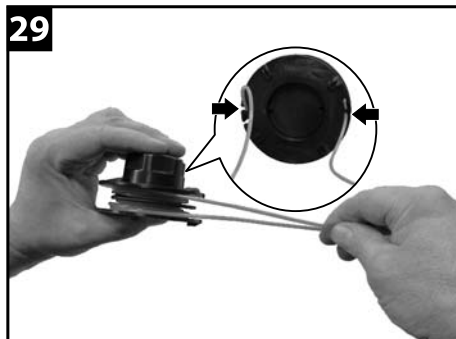
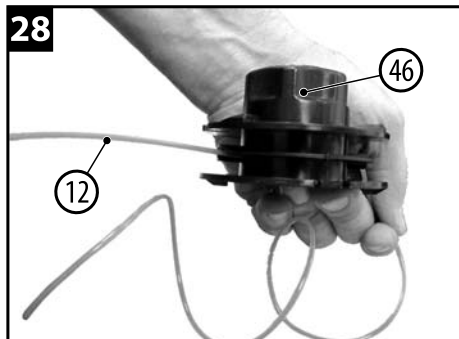
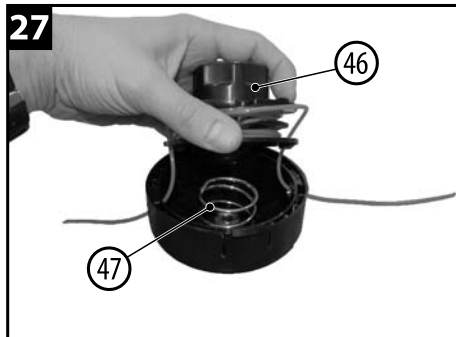
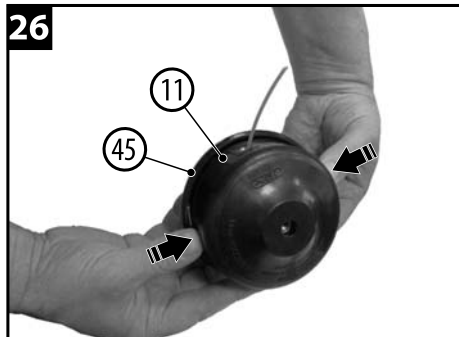

■ Completarea de combustibil



AVERTISMENT! Benzina și vaporii constituie un pericol mare datorită inflamabilității și explozivității acestora.

Incendii sau exploziile pot duce la apariția unor arsuri grave sau chiar la deces.

- Protejați benzina de scântei, foc deschis, flăcări, căldură și alți factori care ar putea duce la aprinderea benzinei.
- Turnați combustibilul înainte de a porni motorul. Nu umpleți rezervorul cu combustibil în timp ce folosiți cositoarea, înainte de a umple rezervorul. Opriiți motorul și așteptați până ce se răcește înainte de a desfileta dopul rezervorului. Nu îndepărtați niciodată dopul rezervorului atunci când motorul este fierbinte.
- Umpleți rezervorul doar în suprafețe deschise sau bine ventilate. Nu fumați atunci când umpleți rezervorul cu combustibil.
- În cazul în care vărsați combustibil așteptați până acesta se evaporă înainte de a porni motorul. Îndepărtați mașina din suprafața în care s-a vărsat combustibilul și evitați aprinderea vaporilor de benzină.
- Toate recipientele și rezervoarele de combustibil trebuie să fie închise bine.



ATENȚIE! Înainte de a începe să umpleți rezervorul cu combustibil trebuie să vă asigurați că motorul a atins temperatura ambientală. Verificați conductele de combustibil, rezervorul, dopul orificiului de turnare combustibil pentru a observa dacă prezintă fisuri sau scurgeri de combustibil. În cazul în care este necesar trebuie să le înlocuiți. Umpleți rezervorul cu o pâlnie prevăzută cu sită deasă de turnare.



AVERTISMENT! Presiunea din rezervor poate crește în cazul în care temperatura ambientală crește. Deschideți cu atenție capacul rezervorului pentru a evita stropirea cu combustibil.

Combustibilul trebuie depozitat într-un loc răcoros pentru scurt timp. Nu expuneți niciodată rezervorul la acțiunea razelor solare.

1. Curățați bine suprafața din jurul dopului de turnare iar apoi desfiletați dopul orificiului de turnare a combustibilului (14).
2. Folosiți o pâlnie sau canistră cu vârf special pentru a umple cu atenție rezervorul de combustibil, lăsați spațiu liber astfel încât combustibilul să-și poată mări volumul (50-60 mm sub marginea orificiului de turnare).
3. Înfiletați bine orificiul de turnare combustibil, ștergeți cu o lavetă uscată combustibilul vărsat accidental.

■ Purtarea și ajustarea hamului/bretelelor pentru purtarea cositoarei

ATENȚIE! Folosiți bretelele pentru purtarea cositoarei pe durata utilizării aparatului.

Purtați bretelele pentru purtarea cositoarei (13) în conformitate cu ilustrațiile 20-21.

Prindeți carabina bretelelor A pe suportul tijei B cum este indicat în ilustrația 21.

Ajustați bretelele la poziția optimă de lucru astfel încât să se potrivească bine pe corp. Pentru a vă asigura că lungimea bretelelor este optimă mișcați aparatul de câteva ori fără a porni motorul.

Desprindeți aparatul din bretele înainte de a porni motorul, iar apoi suspențați-l pe bretele atunci când motorul lucrează în gol.

Bretelele sunt dotate cu mecanisme de deschidere rapidă. În cazul în care

trebuie să lăsați repede aparatul trageți de piesa de deschidere A (vezi fig.20).

ATENȚIE! Opriiți motorul după ce ați terminat lucrul înainte de a da jos bretelele.

VIII. EXPLOATARE:

■ Rulare inițială motor

Pe durata primelor zece ore de utilizare a cositoarei motorul trebuie să lucreze la turație medie. Nu lucrați la turația maximă. Datorită acestui fapt piesele mobile vor avea timp și condiții mai bune să se rodeze. Datorită rodajului motorul va dezvolta turația maximă fără probleme.



ATENȚIE! Rodajul nu trebuie să dureze mai mult de 10 ore de lucru. După două ore de lucru trebuie să faceți o pauză, schimbați uleiul și verificați gradul de înfiletare a tuturor conexiunilor cu șurub. În cazul în care este necesar strângeți toate șuruburile și piulițele desfiletate.



ATENȚIE! În cazul în care conexiunile cu șurub pentru amortizor și șoc joacă trebuie să luați legătura imediat cu un service autorizat. În cazul în care strângeți pe cont propriu aceste șuruburi puteți defecta motorul.



ATENȚIE! Nu lăsați cositoarea la turație joasă mai mult de 15 minute - există riscul de gripare a motorului și de pierdere a garanției. Acest lucru nu este indicat, de asemenea, din motive de siguranță.

■ Pornire motor



ATENȚIE! În timpul primei porniri trebuie să respectați cu strictețe regulile de siguranță prezentate la pct. „Pregătirea și pornirea aparatului” pe pag. 7 - 8. Asigurați-vă că pe o rază de minim 15 m nu se află persoane străine sau animale.

1. Verificați dacă toate piesele din cositoare sunt montate corect și dacă capul de tăiere se deplasează liber.
2. Așezați cositoarea pe o suprafață plată și dură astfel încât ansamblul de tăiere să nu atingă solul.
3. Setări comutatorul de aprindere (23) la poziția I. (vezi fig. 1).
4. În cazul în care porniți motorul rece setați levierul de șoc (18) la poziția „OFF”, iar atunci când motorul este cald setați leviera de sucțiune la poziția „ON” (vezi fig. 22). Motorul este considerat drept „rece” în cazul în care nu a fost în funcțiune cel puțin 5 min. în decursul a 10 min înainte de pornire, și invers – motorul este considerat drept „cald”, în cazul în care a fost în funcțiune cel puțin 5 min. decursul a 10 min înainte de pornire.
5. Motorul cositoarei este dotat cu pompă de combustibil. Apăsăți de câteva ori butonul pompei de combustibil (19), astfel încât combustibilul să se scurgă din țeava de turnare în carburator. Atunci când porniți motorul care a funcționat puțin câteva minute, această activitate nu este necesară.

ATENȚIE! Pomparea excesivă a motorului poate duce la inundarea motorului și acesta nu va porni. În cazul în care motorul a fost inundat trebuie să așteptați câteva minute înainte de a încerca să porniți din nou fără să apăsați butonul pompei de combustibil.

6. Luați o poziție stabilă ținând ferm cu mâna stângă cositoarea, iar cu mâna dreaptă trageți mânerul demarorului cu cablul de pornire (17) până ce simțiți rezistență.

■ Montaj carcasă cuțit

■ **ATENȚIE:** Atunci când lucrați cu discul de tăiere trebuie să montați carcasa pentru cuțit (9). Montați carcasa cuțitului în conformitate cu fig. 8 pe pag. 3:

1. Așezați carcasa cuțitului (9) pe inelul de prindere (8).
2. Folosiți cheia imbus 4 mm (32) pentru a înfileta carcasa cu două șuruburi cu șaibe (34) pe inelul de prindere.

Demontarea carcasei pentru cuțit se efectuează în ordine inversă.

■ Montaj/schimbare disc pentru tăiere



ATENȚIE: Atunci când manipulați discul trebuie să purtați mereu mănuși de protecție. Folosiți doar cuțite recomandate de producător.

Montajul discului de tăiere trebuie efectuat în conformitate cu ilustrațiile 9-13 pe pag. 3-4:

1. Așezați flanșa de conectare (35) pe arborele cu dinți (fig. 9).
2. Așezați discul de tăiere (36) pe flanșa de conectare (fig. 10).
3. Așezați flanșa de strângere (37) pe discul de tăiere (fig. 11).
4. Așezați capul flanșei de strângere (38) și înfiletați piulița (39) (**ATENȚIE! Filet stângă**) (fig. 12).
5. Căutați orificiul de pe discul de colectare și blocați rotirea capului cu cheia imbus (32). Înfiletați piulița (38) cu cheia combinată (40) rotind în direcția opusă mișcării acelor de ceas (fig. 13).

Demontarea discului de tăiere se efectuează în ordine inversă.

■ Montaj carcasă fir de tăiere

ATENȚIE: Atunci când lucrați cu fir de tăiere trebuie să montați carcasa pentru fir.

Montați carcasa pentru fir în conformitate cu fig. 14-16 pe pag. 4:

1. Introduceți clemele carcasei pentru firi (41) în orificiile din carcasa pentru cuțit (9). Strângeți carcasa pentru fir până se blochează lucru semnificativ prin sunetul caracteristic al clemelor (fig. 14).
2. Adicional trebuie să protejați carcasa firului cu șurubul ST4×12 (42), înfiletați-l cu cheia combinată (40) (fig. 15).
3. În partea stângă a carcasei cu ajutorul a două șuruburi ST4×12 (43) montați cuțitul pentru scurtarea firului (10), care ajustează lungimea firului în timpul lucrului (vezi fig. 16).

■ Montajul/schimbarea bobinei cu fir de tăiere

Montați caseta cu firul de tăiere în conformitate cu fig. 17 pe pag. 4:

1. Blocați rotirea capacului cu ajutorul cheii imbus (32).
2. Înfiletați caseta cu fir (11) până la refuz pe filetul arborelui (**ATENȚIE! Filet stângă**).

Pentru a schimba caseta trebuie să blocați rotirea arborelui cu cheia imbus și defiletați caseta în sens orar.

VII. OPERAREA MOTORULUI:

■ Indicații privitoare la ulei



AVERTISMENT: Cositoarea cu combustibil este livrată fără ulei în baia de ulei a motorului. Înainte de a porni motorul trebuie să turnați ulei în conformitate cu descrierea din aceste instrucțiuni. În cazul în care porniți motorul fără ulei, motorul se poate avaria într-un mod în care nu mai poate fi reparat și acest lucru nu va fi acoperit de garanție.

Motorul cositoarei este un motor cu patru timpi. Înainte de a porni motorul trebuie să umpleți baia de ulei cu ca. 0,05 l ulei.

Nu folosiți ulei pentru motor multisezon sau ulei destinat pentru motoare Diesel sau motoare cu doi timpi.

Pentru a obține cel mai bun randament vă recomandăm să utilizați uleiuri de înaltă calitate cu adăos de detergent, marcate conform clasificării API cu simbolurile SG, SH sau SJ, cu clasa de vâscozitate SAE30. Vă recomandăm uleiul - SAE 10W-30 SJ pentru a lubrifia motoarele cu patru timpi pe benzină răcite cu aer.

ATENȚIE: În cazul în care utilizați uleiul SAE 30 la o temperatură sub 4°C, veți întâmpina dificultăți la pornirea motorului.

■ Verificarea nivelului/adăugarea de ulei

Înainte de a porni motorul trebuie să controlați nivelul de ulei în baia de ulei a motorului.

1. Așezați cositoarea astfel încât motorul să se afle în poziție orizontală, curățați bine zona din jurul dopului de turnare a uleiului.
2. Curățați dopul de turnare a uleiului (16), scoateți și ștergeți joja pentru măsurat nivelul de ulei cu o lavetă sau un șervețel de hârtie. Introduceți joja de ulei înapoi în orificiul de turnare, dar nu înfiletați dopul. Apoi scoateți joja și verificați nivelul de ulei de pe joja. În cazul în care nivelul de ulei este aproape de nivelul minim, marcat cu linia, adăugați ulei. Uleiul ar trebui să ajungă la marginea superioară a găutului orificiului de turnare ulei.

ATENȚIE! Asigurați-vă că uleiul turnat nu conține impurități.

3. După fiecare completare a nivelului de ulei înfiletați dopul de ulei și porniți motorul pentru cca. 30 de secunde în gol.
4. Imobilizați motorul, așteptați cca. 60 de secunde și apoi controlați din nou nivelul de ulei din baia de ulei a motorului.
5. În cazul în care este necesar completați nivelul de ulei din baia de ulei a motorului.
6. Mențineți în permanență nivelul maxim admis de ulei în baia de ulei.



AVERTISMENT: Efectuați prima schimbare de ulei după două ore de lucru, iar apoi după fiecare 10 ore de lucru.

■ Indicații privitoare la combustibil

Motorul cositoarei cu combustibil este prevăzut a funcționa cu benzină fără plumb cu număr octanic peste 90. Vă recomandăm să folosiți benzină fără plumb cu cifră octanică 95. Benzina fără plumb nu conține ingrediente nocive pentru mediu, previne depunerea de funingine nocivă pe sistemul de arbore cotit, prelungeste durata de viață a motorului și reduce numărul de activități de mentenanță la minimum.

ATENȚIE! Nu folosiți amestec de benzină cu ulei, benzină de extracție sau alte tipuri de combustibil precum motorină, ulei de încălzire, petrol etc. Nu umpleți rezervorul de combustibil cu benzină depozitată mai mult de 30 de zile.

ATENȚIE! Anumite tipuri de benzină conțin alcool. Nu folosiți benzină care conține mai mult de 10% etanol (E10) sau 5% metanol. Utilizarea de combustibil cu o cantitate de etanol sau metanol mai mare decât cea prezentată mai sus poate duce la apariția unor probleme cu pornirea și/sau randamentul. Acest tip de combustibil poate deteriora, de asemenea piesele din metal, cauciuc și plastic din sistemul de combustibil.

Defecțiunile de motor și problemele la funcționarea motorului cauzate de folosirea de combustibil cu conținut de etanol sau metanol mai mare decât cel indicat în instrucțiuni nu vor fi reparate gratuit în decursul perioadei de garanție.

PL



PRZED PRZYSTĄPIENIEM DO UŻYTKOWANIA NALEŻY ZAPOZNAĆ SIĘ Z NINIEJSZĄ INSTRUKCJĄ.

Zachowaj instrukcję do ewentualnego przyszłego wykorzystania.



OSTRZEŻENIE! Należy przeczytać wszystkie ostrzeżenia dotyczące bezpieczeństwa użytkowania i wszystkie wskazówki dotyczące bezpieczeństwa użytkowania.

Nie przestrzeganie podanych niżej ostrzeżeń i wskazówek dotyczących bezpieczeństwa może być przyczyną pożaru, spowodować poważne obrażenia lub śmierć.

Zachowaj wszystkie ostrzeżenia i wskazówki dotyczące bezpieczeństwa, aby móc skorzystać z nich w przyszłości.

I. OSTRZEŻENIA I WSKAZÓWKI DOTYCZĄCE BEZPIECZEŃSTWA:

■ Ogólne zasady bezpieczeństwa

- a) Przed przystąpieniem do pracy kosą spalinową dokładnie przeczytaj instrukcję obsługi i zastosować się do zawartych w niej zasad bezpieczeństwa.
- b) Nie stosowanie się do zasad bezpieczeństwa może doprowadzić do poważnych obrażeń ciała.
- c) **Podczas pracy należy stosować wyposażenie ochronne. Zaleca się używanie profesjonalnej odzieży, odpornej na przecięcia:**



1. Kasku ochronnego z ochronnikami słuchu i osłoną twarzy.
2. Rękawic ochronnych.
3. Butów roboczych z podnoskami stalowymi i podeszwą antypoślizgową.
4. Kurtkę i spodnie ochronne z zabezpieczeniem przed przecięciem.

UWAGA: Nie należy nosić luźnego ubrania ani biżuterii. Ubranie powinno być dopasowane lecz nie powinno ograniczać swobody ruchów operatora.

Należy utrzymywać swoje włosy, ubranie i rękawice z dala od części ruchomych. Luźne ubrania, biżuteria lub długie włosy mogą zostać zacepione przez części ruchome.

WAŻNE: W POKLIĘ STANOWISKA PRACY POWINNA ZAWSZE ZNAJDOWAĆ SIĘ APTECZKA PIERWSZEJ POMOCY.

- d) Przed pierwszym uruchomieniem urządzenia operator powinien zostać odpowiednio przeszkolony.
- e) Urządzenie może być używane wyłącznie zgodnie ze swoim

INSTRUKCJA OBSŁUGI

KOSA SPALINOWA TOP43TS

Instrukcja oryginalna

przeznaczeniem.

- f) Nigdy nie pozwalaj dzieciom lub osobom nie zapoznanych z instrukcją obsługi na używanie urządzenia.
- g) W odległości minimum 15 m od miejsca pracy urządzenia nie mogą się znajdować inne osoby lub zwierzęta.
- h) Przeprowadzić sprawdzenie terenu, na którym będzie pracować urządzenie i usunąć kamienie, butelki i inne ruchome przeszkody, które mogą zostać wyrzucone przez element tnący urządzenia lub zaklinować się w urządzeniu.
- i) Nie wykonywać prac urządzeniem przy złej widoczności i po zmroku.
- j) Zawsze należy skontrolować stan techniczny urządzenia przed uruchomieniem, tylko urządzenie w dobrym stanie technicznym może być użytkowane.
- k) Nie używać urządzenia, gdy operator jest w złej kondycji fizycznej, zmęczony lub źle się czuje.
- l) Należy pamiętać, że operator jest odpowiedzialny za wypadki i grożące niebezpieczeństwo dla innych osób lub ich mienia.
- m) Nie kłaść gorącego silnika na suchą trawę.
- n) Nie wolno palić papierosów podczas pracy urządzeniem.
- o) Należy cały czas stać pewnie i zachować równowagę. Umożliwi to lepszą kontrolę nad urządzeniem w sytuacjach nieprzewidywalnych.

■ Napełnianie zbiornika paliwa

OSTRZEŻENIE! – BENZINA JEST ŁATWOPALNA

- a) Transportować i przechowywać paliwo w kanistrach specjalnie do tego przeznaczonych.
- b) Napełnianie zbiornika paliwa musi być dokonywane wyłącznie na otwartej przestrzeni z dala od źródeł ognia.
- c) Unikać przedostawania się paliwa do gruntu.
- d) Nie wolno napełniać zbiornika paliwa w pomieszczeniach zamkniętych.
- e) Nie wolno wdychać toksycznych oparów benzyny.
- f) Napełnianie zbiornika paliwa musi być dokonywane przy zgaszonym i zimnym silniku.
- g) Podczas napełniania zbiornika paliwa włożyć rękawice ochronne.
- h) Odkręcać korek paliwa powoli, co przeciwdziała wyrzuceniu paliwa na operatora lub urządzenie z powodu nagromadzonego ciśnienia w zbiorniku paliwa spowodowanego wcześniejszą pracą urządzenia.
- i) W przypadku rozlania paliwa na urządzenie, nie uruchamiać silnika, starannie wytrzeć i poczekać do całkowitego odparowania benzyny. Nie uruchamiać urządzenia w miejscu rozlania paliwa.
- j) Przed przechyleniem maszyny w celu usunięcia lub wymiany oleju, opróżnić zbiornik paliwa.

■ Przygotowanie i uruchomienie urządzenia

- a) Sprawdzić stan techniczny urządzenia, w tym dokręcenie śrub i nakrętek, mocowanie i stan elementu tnącego, działanie dźwigni przepustnicy gazu, stan przewodu wysokiego napięcia i świecy zapłonowej.
- b) Starannie sprawdzić czy nie ma wycieków paliwa z urządzenia.
- c) W wypadku stwierdzenia jakichkolwiek nieprawidłowości nie uruchamiać urządzenia i oddać urządzenie do naprawy w autoryzowanym serwisie.

- d) Nie uruchamiać urządzenia w pomieszczeniach zamkniętych, silnik urządzenia emituje toksyczne spaliny zawierające tlenek węgla. Wdychanie spalin może doprowadzić do utraty przytomności i śmierci.
- e) Przed uruchomieniem urządzenia sprawdź, czy element tnący nie opiera się o ziemię lub inny przedmiot.
- f) Nigdy nie uruchamiaj urządzenia bez założonych osłon elementu tnącego.
- g) Uruchamiać urządzenie stojąc pewnie na nogach i trzymając je mocno oburącz.

■ Środki ostrożności przeciwko odrzutom

UWAGA! Wskutek odrzutu na operatora przenoszone jest silne uderzenie kosi spaliny, w efekcie czego użytkownik może stracić kontrolę nad urządzeniem. Odrzutu można uniknąć przez zachowanie ostrożności i stosowanie prawidłowej techniki.

Przy stosowaniu metalowej tarczy tnącej odrzut może nastąpić, jeżeli ostre noża trafi na przeszkodę (kamień, drewno). Aby tego uniknąć należy:

- Mocno trzymać oburącz maszynę.
- Uważać, żeby na podłożu nie leżały żadne przeszkody, nie używać tarczy tnącej w pobliżu ogrodzeń, słupków metalowych itp.
- Stosować tylko dobrze naostrzone narzędzia. Przy przecinaniu grubych łodyg tarczę tnącą ustawiać w pozycji przedstawionej na poniższym rysunku:

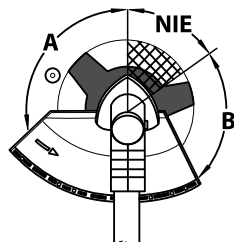

- Przy ścinaniu cienkich jednorocznych odrostów drzew należy używać wyłącznie części tarczy oznaczonej na rysunku literą A.
- Części tarczy, oznaczonej literą B można używać wyłącznie przy mocnym chwycie rąk operatora. Użycie tej części tarczy nie jest zalecane.
- Część tarczy, oznaczona literami NIE, nie jest przeznaczona do koszenia i ścinania, ponieważ może powodować „odrzuty”, które są niebezpieczne dla ludzi, zwierząt i mienia. Tej części tarczy NIEWOLNO używać.

■ Użytkowanie, przechowywanie i konserwacja

- a) Regularne sprawdzanie stanu technicznego urządzenia oraz dokonywanie przeglądów serwisowych gwarantuje niezawodność urządzenia i jego bezpieczną pracę.
- b) Nie wolno usuwać ani dokonywać zmian w osłonach i elementach gwarantujących bezpieczną pracę urządzenia.
- c) Nigdy nie używaj urządzenia, gdy jego elementy są uszkodzone lub nadmiernie zużyte.
- d) Nie dotykaj rozgrzanego silnika w czasie pracy urządzenia i zaraz po jej zakończeniu.
- e) Należy stosować wyłącznie oryginalne części zamienne i akcesoria zalecane przez producenta.
- f) Stosować wyłącznie głowice z właściwą grubością i długością żyłki oraz zalecany przez producenta element tnący.
- g) Przed demontażem głowicy lub elementu tnącego zawsze wyłączyć silnik i odłączyć przewód wysokiego napięcia ze świecy zapłonowej.
- h) Nie podnoś urządzenia tnącego powyżej kolan, gdy silnik jest w

ruchu, gdyż wirujące ostrze może wyrzucić kawałki gałęzi, w kierunku twojej twarzy.

- i) Przechowywać urządzenie w suchym pomieszczeniu z dala od dostępu do niego dzieci.
- j) Nie przechowywać urządzenia z benzyną w zbiorniku.
- k) Przed wprowadzeniem urządzenia do pomieszczenia, gdzie będzie ono przechowywane poczekać aż silnik się ochłodzi i oczyścić urządzenie z resztek liści, trawy, gałązek.
- l) W czasie transportu urządzenia zawsze wyłączać silnik i odłączyć przewód świecy zapłonowej oraz opróżnić zbiornik z paliwa.
- m) W przypadku transportu urządzenia samochodem zabezpieczyć element tnący i przymocować urządzenie w sposób zapewniający jego nieprzemieszczanie, czy przewrócenie.

II. ZNACZENIE SYMBOLI GRAFICZNYCH (PIKTOGRAMÓW):

Dla bezpiecznej obsługi i konserwacji, symbole są umieszczone na urządzeniu. Zgodnie z tymi wskazówkami należy zachować ostrożność, aby nie popełnić błędów.



– **Przed uruchomieniem należy przeczytać instrukcję obsługi!**



– **Podczas pracy stosować kask, okulary i nauszniki ochronne!**



– **Podczas pracy stosować obuwie ochronne!**



– **Podczas pracy stosować rękawice ochronne!**



– **Podczas należy przestrzegać wymagań bezpieczeństwa przeciwpożarowego!**



– **OSTRZEŻENIE! Paliwo i opary paliwa stanowią zagrożenie pożarowe. Niebezpieczeństwo pożaru i wybuchu.**



– **OSTRZEŻENIE! Toksyczne opary i spaliny!**



– **OSTRZEŻENIE! Istnieje ryzyko, że kamienie czy inne przedmioty mogą być wyrzucane przez kosę.**



– **Niebezpieczeństwo zranienia przez wyrzucenie części! Utrzymywaj osoby postronne w odpowiedniej odległości.**



– **Gorąca powierzchnia. Ryzyko oparzenia.**

Fig.12 38. Capac flanșă strângere

39. Piuliță M10 cu filet pe stânga

Fig.13 40. Cheie combinată

Fig.14 41. Carcasă fir

Fig.15 42. Șurub ST4×12

Fig.16 43. Șuruburi ST4×12

Fig.25 44. Șurub pentru ajustarea turăției motorului în gol

Fig.26 45. Capac casetă

Fig.27 46. Bobina cu fir

47. Arc

Fig.30 48. Șurub montare capac filtru de aer

49. Filtru de aer

Fig.31 50. Bujie aprindere

Fig.33 51. Filtru combustibil

IV. DATE TEHNICE:

Tip de motor	benzină pentru motor în 4 timpi
Capacitatea motorului	31 cm ³
Putere nominală	0,8 kW
Turație nominală	n _n =9500/min
Turație în gol	3000/min
Bujie de aprindere	A5RTC
Turație maximă a firului	10000/min
Turație maximă a cuțitului	9500/min
Diametru de tăiere pentru bobina cu fir cu diametru de Ø 2,5 mm	440 mm
Diametru de tăiere pentru cuțit 255x1,4-3T	255 mm
Nivelul presiunii acustice (LpA) (toleranță de măsurare K=3 dB(A))	96 dB(A)
Nivelul puterii acustice (LwA) (toleranță de măsurare K=3 dB(A))	113 dB(A)
Nivelul de vibrare conf. EN 28662-1; EN ISO 8662-7 (toleranță de măsurare K=1,5 m/s ²)	6,93 m/s ²
Greutatea	7,6 kg

V. CONȚINUTUL AMBALAJULUI

Cositoarea pe combustibil este livrată în două ambalaje parțial demontată. După despachetare scoateți cu atenție aparatul și toate accesoriile din cutii.

ATENȚIE: Nu lăsați ambalajele din folie la îndemâna copiilor. Pericol de sufocare.

Înainte de a începe montajul cositoarei verificați dacă au fost livrate toate piesele enumerate mai jos:

- Ansamblu motor cu tijă de transmisie din două piese cu cablu accelerației și mâner dreapta ghidon nemontat.
- Mâner stânga ghidon
- Discul pentru tăiat

- Șaibă de centrare
- Flanșă de strângere
- Capac flanșă strângere
- Piuliță M10
- Carcasă cuțit
- Carcasă fir
- Casetă cu bobină cu fir de tăiere
- Ham / bretelele pentru prinderea cositoarei
- Panglică de plastic
- Cheie combinată
- Cheie imbus – 2 buc. (4/5mm)
- Cuțit pentru scurtare fir
- Șuruburi de fixare cu șaibe plate și cu arc – 6 buc.
- Șuruburi ST4×12 – 3 buc.

În cazul în care constatați că unele accesorii lipsesc sau că s-au defectat în timpul transportului luați legătura imediat cu distribuitorul.

Montați piesele nemontate în conformitate cu instrucțiunile.

VI. MONTAJUL:



ATENȚIE: Înainte de a efectua orice montaj sau reglare trebuie să vă asigurați că ați decuplat cablul bujiei de aprindere și toate piesele în mișcare sunt oprite.

Montarea necorespunzătoare a cositoarei poate ajunge la leziuni corporale sau defectarea aparatului.

■ Montare tijă de transmisie

Tija de transmisie este alcătuită din două piese — superioară (5) și inferioară (7). Pentru a-l conecta cu motorul trebuie să:

1. Montați carcasa ambreiajului situată în partea superioară a tijei (5) pe motor folosind cele 4 șuruburi de fixare cu șaibe plate și cu arc (27). Înfiletați uniform și bine șuruburile folosind cheia imbus 5 mm (28) (vezi fig. 2, pag.3).
2. Trageți bolțul de fixare (29) și introduceți cu atenție partea inferioară a tijei de transmisie (7) în conector (6) astfel încât proeminența bolțului de fixare să intre în orificiul 0 (vezi fig. 3, pag.3). Apoi trageți șurubul de fixare M6 cu suport (30), cum este indicat în ilustrația 4.

■ Montaj ghidon

Ghidonul cositoarei este alcătuit din două piese — mânerul stânga și mânerul dreapta.

Montați ghidajul ghidonului în conformitate cu fig.5 pe pag.3:

1. Folosiți o cheie imbus 4 mm (32) pentru a elibera șuruburile de fixare (31) și introduceți mânerul stânga (3) și dreapta (2) în inelul de fixare a ghidonului (4).
2. Înfiletați bine șuruburile de fixare (31). Demontarea se efectuează în ordine inversă.

După ce ați montat mânerul trebuie să stabiliți cea mai bună poziție și amplasare a ghidonului pe tija de transmisie pentru a asigura confortul de lucru pentru operatorul cositoarei. În acest scop trebuie să desfiletați puțin șuruburile de fixare (31) (vezi fig. 6, pag.3) și trageți ghidonul de-a lungul tijei. Ghidonul este amplasat optim atunci când centrul de greutate al cositoarei se află cât mai aproape posibil de centrul de greutate al operatorului.

Apoi montați frânghia pentru gaz cu panglica de plastic (33) pe tija de transmisie (vezi fig.7, pag.3).



– Nivel garantat de putere acustică a produsului: 113,0 dB(A).



– **ATENȚIE!** Persoanele străine trebuie să se afle la o distanță de cel puțin 15 metri față de locul de lucru cu aparatul.

III. DESTINAȚIA ȘI CONȘTIINȚA APARATULUI:

Cositoarea cu combustibil cu motor în patru timpi poate fi folosită pentru tăiat iarbă în grădină, de-a lungul marginii rândurilor și în jurul copacilor sau a stălpilor de gard fără a pune în pericol atât aparatul cât și elementele acestuia.

Folosiți discul de tăiat din metal pentru a cosi iarbă, buruieni și diferite plante.

Cositoarea este prevăzută cu mâner tip coarne de bicicletă, care permit deplasarea foarte exactă a capului pentru tăiat, iar datorită acestui fapt puteți tăia foarte bine spațiul verde, iar hamul folosit eliberează considerabil mâinile și îi permit operatorului să lucreze în condiții confortabile.

Aparatul este destinat doar pentru uz neprofesional.



Durata maximă de lucru a aparatului fără oprire este de 30 minute (nu mai mult decât operarea cu un rezervor de combustibil plin). Durata pauzei trebuie să fie egală cu cea de muncă.

Nu folosiți cositoarea decât în conformitate cu destinația sa. Aparatul nu este destinat pentru tăiat arbuști, copaci mici și plante asemănătoare.

ATENȚIE: Nu folosiți aparatul în încăperi închise, unde există pericolul de acumulare a oxidului de carbon.

Fiecare utilizare a cositoarei în mod neconform cu destinația sus-indicată este interzisă și duce la pierderea garanției și scutește producătorul de răspunderea pentru daunele apărute în urma acestor situații. Toate modificările aparatului efectuate de utilizator îl exceptă pe producător de responsabilitate pentru pagubele provocate utilizatorului și mediului.

Utilizarea corectă a motocositoarei se referă și la mentenanța, depozitarea, transportarea și repararea acesteia.

Unealta poate fi reparată doar în punctele de service menționate de producător.

Cositoarea trebuie utilizată, operată și reparată doar de persoane adulte care au citit instrucțiunile detaliate și au luat la cunoștință modul de utilizare în condiții de siguranță. Persoanele tinere cu vârsta de peste 16 ani pot folosi aparatul doar atunci când sunt supravegheate.

Operatorul aparatului sau utilizatorul acestuia este responsabil de toate daunele sau accidentele suportate de alte persoane sau de avarierea proprietății acestora, cauzate de utilizarea necorespunzătoare a cositoarei.

■ Risc rezidual

Cu toate că producătorul aparatului este responsabil de construcția acestuia, anumite elemente de risc nu pot fi evitate:

- Reculul materialului tăiat;
- Afectarea văzului și feței de către piesele desprinse din materialul prelucrat, în cazul în care nu purtați protecție oculară corespunzătoare;

- Prinderea și blocarea hainelor în piesele în mișcare;
- Afectarea auzului în caz de muncă îndelungată, fără protecție auditivă;
- Arsuri în caz de atingere a motorului (țeava de eșapament, motorul și piesele acestuia se încălzesc foarte tare în timpul lucrului). Pentru a evita pericolele purtați mănuși și îmbrăcăminte de protecție.

■ Evaluarea riscului rezidual

Atunci când respectați recomandările indicate în instrucțiunile de utilizare riscul rezidual pe durata de utilizare a cositoarei poate fi limitat. Există risc rezidual în cazul în care nu se respectă recomandările de mai sus.

■ Elementele uneltei

Numerotarea pieselor aparatului se referă la reprezentarea grafică aflată pe paginile 2-6 din instrucțiunile de utilizare:

- Fig.1
1. Motor
 2. Mâner dreapta ghidon
 3. Mâner stânga ghidon
 4. Inel de fixare ghidon
 5. Partea superioară a țije de transmisie
 6. Conector țijă de transmisie
 7. Partea inferioară a țije de transmisie
 8. Inel de fixare carcasă cuțit
 9. Carcasă cuțit
 10. Cuțit pentru scurtare fir
 11. Casetă cu bobină
 12. Fir pentru tăiat
 13. Ham / bretelele pentru prinderea cositoarei
 14. Dop rezervor de combustibil
 15. Rezervor de combustibil
 16. Dop rezervor de ulei
 17. Mâner demaror cu cablu de accelerare
 18. Levier suțijone
 19. Pompă de combustibil
 20. Capac filtru de aer
 21. Cablu bujie aprindere
 22. Amortizor
 23. Comutator aprindere
 24. Buton de siguranță
 25. Levier accelerare
 26. Blocare levier accelerare
 - Fig.2 27. Șurub de fixare cu șaibe plate și cu arc
 28. Cheie imbus 5 mm
 - Fig.3 29. Bolț fixare
 - Fig.4 30. Șurub de fixare M6 cu suport
 - Fig.5 31. Șuruburi M6×25
 32. Cheie imbus 4 mm
 - Fig.7 33. Panglică de plastic
 - Fig.8 34. Șurub de fixare cu șaibe plate și cu arc
 - Fig.9 35. Flanșă colectare
 - Fig.10 36. Discul pentru tăiat
 - Fig.11 37. Flanșă de strângere



– **UWAGA!** Przed przystąpieniem do czynności konserwacyjnych odłączyć końcówkę przewodu wysokiego napięcia od świecy zapłonowej.



– Gwarantowany poziom hałasu emitowanego do środowiska: 113,0 dB(A).

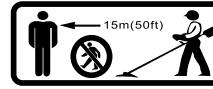

– **UWAGA!** Osoby postronne powinny znajdować się w odległości co najmniej 15 metrów od miejsca pracy urządzenia.

III. PRZEZNACZENIE I BUDOWA URZĄDZENIA:

Kosa spalinowa z silnikiem czterosuwowym przy zastosowaniu szpuli z elastyczną żyłką przeznaczona jest do przycinania trawy w ogrodach wzdłuż krawędzi grządek i dookoła drzew czy słupków ogrodzeń, bez szkody zarówno dla urządzenia jak i tych elementów.

Przy zastosowaniu metalowej tarczy tnącej urządzenie nadaje się do koszenia trawy, chwastów i lekkiej roślinności.

Kosa posiada uchwyty typu chwytów kierownicy rowerowej, które pozwalają na bardzo dokładne prowadzenie głowicy tnącej, dzięki czemu można uzyskać bardzo równo przystrzyżony trawnik, a zastosowana uprząż znacznie odciąża ręce i pozwala operatorowi na prace w komfortowych warunkach.

Urządzenie jest przewidziane tylko do użytku prywatnego.



Maksymalny czas pracy urządzenia bez przerwy to 30 minut (nie dłużej niż praca na 1 zbiorniku paliwa). Czas potrzebny na przerwę jest równy czasowi pracy.

Nie używaj kosi spalinowej niezgodnie z przeznaczeniem. Urządzenie nie jest przeznaczone do ścinania krzewów, małych drzew i podobnych roślin.

UWAGA: Nie użytkować silnika w zamkniętym pomieszczeniu, gdzie istnieje niebezpieczeństwo nagromadzenia się tlenku węgla.

Każde użycie kosi niezgodnie z przeznaczeniem podanym wyżej jest zabronione i powoduje utratę gwarancji oraz brak odpowiedzialności producenta za powstałe w wyniku tego szkody. Jakikolwiek modyfikacje urządzenia dokonane przez użytkownika zwalniają producenta z odpowiedzialności za uszkodzenia i szkody wyrządzone użytkownikowi i otoczeniu.

Poprawne użytkowanie kosi dotyczy także konserwacji, składowania, transportu i napraw.

Urządzenie może być naprawiane wyłącznie w punktach serwisowych wyznaczonych przez producenta.

Kosa powinna być użytkowana, obsługiwana i naprawiana wyłącznie przez osoby dorosłe, zaznajomione z jej szczegółowymi charakterystykami i zapoznane z zasadami postępowania w zakresie bezpieczeństwa. Osoby młodociane powyżej 16 roku życia mogą używać urządzenia tylko pod nadzorem.

Osoba obsługująca urządzenie lub jego użytkownik odpowiada za wszelkie szkody lub wypadki poniesione przez innych ludzi albo uszkodzenia ich własności.

■ Ryzyko resztkowe

Pomimo tego, że producent urządzenia ponosi odpowiedzialność za jego konstrukcję eliminującą niebezpieczeństwo, pewne elementy ryzyka podczas pracy są nie do uniknięcia:

- Odrzucenie ciętego materiału;
- Uszkodzenie wzroku i/lub twarzy przez odpryskujące elementy obrabianego materiału przy niestosowaniu koniecznej ochrony twarzy;
- Pochwylenie i wplątanie odzieży w ruchome części;
- Uszkodzenie słuchu w przypadku długotrwałej pracy bez ochrony słuchu;
- Oparzenie przy dotknięciu silnika (wydech, silnik i jego części bardzo nagrzewają się podczas pracy). W celu uniknięcia zagrożenia należy stosować rękawice i ubranie ochronne.

■ Ocena ryzyka resztkowego

Przy przestrzeganiu zaleceń podanych w instrukcji obsługi ryzyko resztkowe przy użytkowaniu urządzenia może zostać ograniczone.

Istnieje ryzyko w przypadku nie dostosowania się do powyższych zaleceń.

■ Elementy urządzenia

Numeracja elementów urządzenia odnosi się do przedstawienia graficznego umieszczonego na stronach 2-6 instrukcji obsługi:

- Rys.1
1. Silnik
 2. Prawy uchwyt kierownicy
 3. Lewy uchwyt kierownicy
 4. Obejma mocowania kierownicy
 5. Górna część drążka transmisyjnego
 6. Łącznik drążka transmisyjnego
 7. Dolna część drążka transmisyjnego
 8. Obejma mocowania osłony noża
 9. Osłona noża
 10. Nóż do skracania żyłki
 11. Kasetka ze szpulą
 12. Żyłka tnąca
 13. Uprząż /szelki do noszenia kosi
 14. Korek zbiornika paliwa
 15. Zbiornik paliwa
 16. Korek zbiornika oleju
 17. Uchwyt rozrusznika z linką startową
 18. Dźwignia ssania
 19. Pompka paliwowa
 20. Pokrywa filtra powietrza
 21. Przewód świecy zapłonowej
 22. Tłumik
 23. Włącznik/wyłącznik zapłonu
 24. Przycisk bezpieczeństwa
 25. Dźwignia gazu
 26. Blokada dźwigni gazu
 - Rys.2 27. Śruby mocujące z podkładkami płaskimi i sprężystymi
 28. Klucz imbusowy 5 mm
 - Rys.3 29. Trzpień mocujący
 - Rys.4 30. Śruba mocująca M6 z uchwytem
 - Rys.5 31. Wkręty M6×25
 32. Klucz imbusowy 4 mm
 - Rys.7 33. Opaska plastikowa
 - Rys.8 34. Śruby mocujące z podkładkami płaskimi i sprężystymi

- Rys.9 **35.** Kolnierz zabierakowy
 Rys.10 **36.** Tarcza tnąca
 Rys.11 **37.** Kolnierz dociskowy
 Rys.12 **38.** Pokrywa kolnierza dociskowego
39. Nakrętka M10 z lewym gwintem
 Rys.13 **40.** Klucz kombinowany
 Rys.14 **41.** Osłona żyłki
 Rys.15 **42.** Wkręt ST4×12
 Rys.16 **43.** Wkręt ST4×12
 Rys.25 **44.** Śruba regulująca obroty silnika na biegu jałowym
 Rys.26 **45.** Pokrywa kasety
 Rys.27 **46.** Szpuła na żyłkę
47. Sprężyna
 Rys.30 **48.** Śruba mocująca pokrywę filtra powietrza
49. Filtr powietrza
 Rys.31 **50.** Świeca zapłonowa
 Rys.33 **51.** Filtr paliwa

IV. DANE TECHNICZNE:

Rodzaj silnika	4-suwowy benzynowy, chłodzony powietrzem
Pojemność silnika	31 cm ³
Moc znamionowa	0,8 kW
Prędkość obrotowa znamionowa	n _n =9500/min
Prędkość obrotowa na biegu jałowym	3000/min
Świeca zapłonowa	A5RTC
Maksymalna prędkość obrotowa dla żyłki	10000/min
Maksymalna prędkość obrotowa dla noża	9500/min
Średnica cięcia dla szpuły z żyłką o średnicy ø 2,5 mm	440 mm
Średnica cięcia dla noża 255x1,4-3T	255 mm
Poziom ciśnienia akustycznego (LPA) (niepewność pomiarowa K=3 dB(A))	96 dB(A)
Poziom mocy akustycznej (LwA) (niepewność pomiarowa K=3 dB(A))	113 dB(A)
Wibracja wg EN 28662-1; EN ISO 8662-7 (tolerancja pomiaru K=1,5 m/s ²)	6,93 m/s ²
Waga	7,6 kg

V. ZAWARTOŚĆ OPAKOWANIA

Kosa spalinowa dostarczana jest w dwóch opakowaniach w stanie częściowo rozmontowanym. Po rozpakowaniu ostrożnie wyjąć maszynę i wszystkie akcesoria z pudełek.

UWAGA: Opakowania foliowe utrzymywać z dala od dzieci. Istnieje niebezpieczeństwo uduszenia.

Przed przystąpieniem do montażu kosi należy skontrolować, czy dostarczone zostały wszystkie wymienione poniżej elementy:

- Zespół silnikowy z dwuczęściowym drążkiem transmisyjnym razem z

ciągłem gazu i niezamontowanym prawym uchwytem kierownicy.

- Lewy uchwyt kierownicy
- Tarcza tnąca
- Podkładka centrująca
- Kolnierz dociskowy
- Pokrywa kolnierza dociskowego
- Nakrętka M10
- Osłona noża
- Osłona żyłki
- Kasetka ze szpulą z żyłką tnącą
- Uprząż/szelki do noszenia kosi
- Opaska plastikowa
- Klucz kombinowany
- Klucze imbusowe – 2 szt. (4/5mm)
- Nóż do skracania żyłki
- Śruby mocujące z podkładkami płaskimi i sprężystymi – 6 szt.
- Wkręty ST4×12 – 3 szt.

W przypadku stwierdzenia braków w akcesoriach lub uszkodzeń podczas transportu należy zwrócić się do dystrybutora.

Założyć niezamontowane elementy zgodnie z instrukcją.

VI. MONTAŻ:

UWAGA: Przed dokonaniem jakiegokolwiek montażu lub regulacji należy upewnić się, że odłączony jest przewód świecy zapłonowej, a wszystkie poruszające się elementy zostały zatrzymane.

Niewłaściwe zmontowanie kosi może spowodować uszkodzenie ciała lub urządzenia.

■ Montaż drążka transmisyjnego

Drążek transmisyjny składa się z dwóch części – górnej (5) i dolnej (7). Aby połączyć go z silnikiem należy:

1. Obudowę sprężła, znajdującą się na górnej części drążka (5), zamontować do silnika przy pomocy dołączonych 4 śrub mocujących z podkładkami płaskimi i sprężystymi (27). Równomiernie i pewnie dokręcić śruby za pomocą klucza imbusowego 5 mm (28) (patrz rys. 2, str.3).
2. Odciągnąć trzpień mocujący (29) i ostrożnie wsunąć dolną część drążka transmisyjnego (7) w łącznik (6) tak, by wypustka trzpienia mocującego wskoczyła w otwór 0 (patrz rys. 3, str.3). Następnie dociągnąć śrubę mocującą M6 z uchwytem (30), jak pokazano na rysunku 4.

■ Montaż kierownicy

Kierownica kosi składa się z dwóch części - uchwyty lewego i uchwyty prawego.

Zamontować kierownicę do prowadzenia zgodnie z rys. 5 na str.3:

1. Za pomocą klucza imbusowego 4 mm (32) zwolnić nieco wkręty mocujące (31) i wstawić lewy (3) i prawy (2) uchwyt w obejmę mocowania kierownicy (4).

- f) Nu poniżej niciodată aparatul atunci când carcasa piesei de tăiere nu este montată.
- g) Poniżej aparatul doar atunci când stați ferm în picioare și îl țineți cu ambele mâini.

■ Mijloace de precauție împotriva reculului

ATENȚIE! În urma reculului asupra operatorului este transferată o lovitură puternică dinspre motocapota, în urma căreia utilizatorul poate pierde controlul asupra aparatului. Puteți evita reculul în cazul în care sunteți prudenți și folosiți o tehnică corectă.

Atunci când folosiți discul de metal pentru tăiat, reculul poate avea loc în cazul în care tășul atinge un obstacol (piatră, lemn). Pentru a evita acest lucru trebuie să:

- Țineți ferm mașina cu ambele mâini.
- Aveți grijă ca pe suprafața pe care veți utiliza aparatul să nu se afle niciun obstacol, nu folosiți discul de tăiat în apropierea gardurilor, stâlpilor de metal etc.
- Folosiți doar unelte bine ascuțite. În cazul în care tăiați tulpini mai groase poziționați discul de tăiere în poziția prezentată în ilustrația de mai jos:

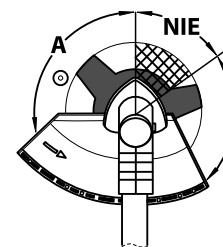

- Atunci când tăiați crengi subțiri de un an din copaci, folosiți doar partea discului marcată pe ilustrație cu litera A.
- Partea din disc marcată cu litera B trebuie utilizată doar atunci când operatorul ține foarte ferm cu mâinile aparatul. Nu se recomandă utilizarea acestei părți din disc.

- Partea din disc marcată cu

litera **NU**, nu este destinată pentru cosit și tăiat deoarece poate provoca „recul”, care este periculos pentru oameni, animale și proprietate. **SE INTERZICE** utilizarea acestei părți din disc.

■ Utilizare, depozitare și întreținere

- a) Verificați în mod regulat starea tehnică a aparatului și inspecți în service aparatul pentru a garanta fiabilitatea aparatului și funcționarea în condiții de siguranță a acestuia.
- b) Nu îndepărtați sau nu modificați carcasa și elementele care garantează funcționarea în siguranță a aparatului.
- c) Nu folosiți niciodată aparatul în cazul în care piesele acestuia sunt defecte sau uzate excesiv.
- d) Nu atingeți motorul fierbinte în timpul utilizării aparatului și după ce l-ați oprit.
- e) Folosiți doar piese de schimb și accesorii originale, recomandate de producător.
- f) Folosiți doar capuri cu grosime și lungime corespunzătoare, precum și piesă de tăiere recomandată de producător.
- g) Înainte de a demonta capul sau piesa de tăiere opriți motorul și decuplați cablul de înaltă tensiune de pe bujie.
- h) Nu ridicați piesa de tăiere mai sus de nivelul genunchilor în timpul lucrului deoarece tășul în mișcare poate arunca bucăți de crengi în direcția feței tale.
- i) Depozitați aparatul într-o încăpere uscată, nu lăsați la îndemâna

- j) Nu depozitați aparatul cu benzină în rezervor.
- k) Înainte de a introduce aparatul în încăperea în care acesta va fi depozitat așteptați până ce motorul se răcește și curățați aparatul de restul de frunze, iarbă, crengi.
- l) Transportați aparatul doar atunci când motorul este oprit și decuplați cablul bujei și goliți rezervorul de combustibil.
- m) Atunci când transportați aparatul cu mașina protejați piesa de tăiere și fixați aparatul într-un mod care să nu permită deplasarea sau răsturnarea acestuia.

II. SEMNIFICAȚIA SIMBOLURILOR GRAFICE (PICTOGRAME):

Pentru operarea și întreținerea în condiții de siguranță, simbolurile sunt amplasate pe aparat. În conformitate cu aceste indicații trebuie să fiți precauți pentru a nu comite o greșeală.

- Înainte de a începe operarea trebuie să citiți prezenta instrucțiune.
- În timpul lucrului purtați mereu casă, ochelari de protecție, precum și protecție auditivă!
- În timpul lucrului trebuie să purtați încălțăminte de protecție!
- În timpul lucrului trebuie să purtați mănuși de protecție!
- În timpul lucrului trebuie să respectați normele de protecție antiincendiu!
- **AVERTISMENT!** Combustibilul și vaporii de combustibil constituie pericol de incendiu și de explozie.
- **AVERTISMENT!** Vaporii și gaze toxice!
- **AVERTISMENT!** Există riscul ca pietrele sau alte obiecte să fie aruncate de cositoare.
- Pericol de rănire cu piesele aruncate! Persoanele străine trebuie să se afle la o distanță corespunzătoare.
- Suprafață fierbinte. Risc de arsuri.
- **ATENȚIE!** Înainte de a efectua activitățile de întreținere trebuie să decuplați racordul cablului de înaltă tensiune de la bujie.

RO**INSTRUCȚII DE FOLOSIRE
MOTOCOSITOARE TOP431S**

Traducere din instrucțiunea originală

**ÎNAINTE DE UTILIZARE, CITIȚI ACESTE INSTRUCȚIUNI.****Păstrează instrucțiunile pentru o folosire viitoare.****ATENȚIE! Citește toate avertismentele referitoare la protecția muncii și toate indicațiile referitoare la utilizarea în siguranță.**

Nerespectarea avertismentelor de mai jos, poate duce la accidente, incendii și/sau la vătămări corporale.

Păstrați toate avertizările și instrucțiunile pentru consultare ulterioară.**I. AVERTIZĂRI ȘI INDICAȚII CU PRIVIRE LA SIGURANȚA DE UTILIZARE:****■ Reguli generale de siguranță:**

- Înainte de a începe să utilizați motocositoarea trebuie să citiți instrucțiunile de utilizare și să respectați regulile de siguranță.
- Nerespectarea regulilor de siguranță poate provoca leziuni corporale grave.
- În timpul lucrului trebuie să utilizați echipament de protecție. Vă recomandăm să utilizați îmbrăcăminte profesională rezistentă la tăiere:**

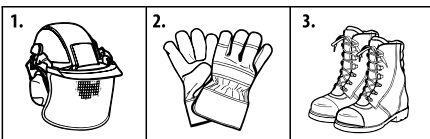

- Cască de protecție cu protecție auditivă și protecție pentru față.
- Mănuși de protecție.
- Încălțăminte de lucru cu bombou de oțel și talpă antiderapantă.
- Geacă și pantaloni de protecție cu protecție împotriva tăierii.

ATENȚIE: Nu purtați haine largi sau bijuterii. Hainele trebuie să fie potrivite, dar să nu limiteze libertatea de mișcare a operatorului.**Țineți părul, hainele și mănușile departe de piesele în mișcare.** Hainele largi, bijuteriile sau părul lung pot fi prinse de piesele în mișcare.**IMPORTANT: ÎN APROPIEREA LOCULUI DE MUNCĂ TREBUIE SĂ SE AFLE MEREU O TRUSĂ DE PRIMAJUTOR.**

- Înainte de prima pornire a aparatului operatorul trebuie să fie instruit în mod corespunzător.
- Aparatul trebuie utilizat doar în conformitate cu destinația acestuia.
- Nu permiteți nicio dată copililor sau persoanelor care nu au citit instrucțiunile de utilizare să folosească aparatul.
- Nu permiteți accesul persoanelor străine sau animalelor la o distanță de minim 15 m de locul de utilizare a aparatului.



- Verificați terenul în care veți utiliza aparatul și îndepărtați pietrele, sticlele și alte obstacole mobile care ar putea fi aruncate de piesa de tăiere a aparatului sau s-ar putea bloca în aparat.
- Nu lucrați cu aparatul în caz de vizibilitate slabă sau după lăsarea întunericului.
- Verificați mereu starea tehnică a aparatului înainte de a-l porni, folosiți aparatul doar atunci când este în stare tehnică bună.
- Nu folosiți aparatul atunci când operatorul este într-o formă fizică necorespunzătoare, este obosit sau se simte rău.
- Trebuie să rețineți faptul că utilizatorul este responsabil de producerea accidentelor și de pericolul pentru persoanele terțe, precum și pentru proprietatea acestora.
- Nu așezați motorul fierbinte pe iarba uscată.
- Nu fumați atunci când lucrați cu aparatul.
- Trebuie să stați mereu ferm și să vă mențineți echilibrul. Acest lucru vă permite să aveți un control mai bun asupra aparatului în situații neprevăzute.

■ Umplerea rezervorului de combustibil**AVERTISMENT! – BENZINA ESTE INFLAMABILĂ**

- Transportați și depozitați combustibilul în canistre special destinate în acest scop.
- Umpleți rezervorul de combustibil doar pe suprafețe deschise, departe de sursele de foc.
- Evitați pătrunderea amestecului de combustibil în sol.
- Nu umpleți rezervorul de combustibil în încăperi închise.
- Nu inhalați vaporii toxici de benzină.
- Umpleți rezervorul de combustibil doar atunci când motorul este oprit și este rece.
- Purtați mănuși de protecție atunci când umpleți rezervorul de combustibil.
- Defletați încet dopul rezervorului pentru a preveni aruncarea combustibilului pe operator sau pe aparat de către presiunea acumulată în rezervorul de combustibil în urma utilizării anterioare a aparatului.
- În cazul în care combustibilul se varsă pe aparat nu porniți motorul, ștergeți cu grijă și așteptați până la evaporarea benzinei. Nu porniți aparatul în locul în care s-a vărsat combustibilul.
- Înainte de a înclina aparatul pentru a vărsa sau pentru a schimba uleiul trebuie să goliți rezervorul de combustibil.

■ Pregătirea și pornirea aparatului

- Verificați starea tehnică, inclusiv înfiltrarea șuruburilor și piulițelor, fixarea și starea piesei de tăiere, funcționarea levierului de accelerație, starea cablului de înaltă tensiune și a bujiei.
- Verificați cu atenție dacă nu există scurgeri de combustibil din aparat.
- În cazul în care constatați orice neconcordanțe nu porniți aparatul și trimiteți-l la reparat într-un service autorizat.
- Nu porniți aparatul în încăperi închise, motorul aparatului emite noxe toxice care conțin oxid de carbon. Inhalarea noxelor poate duce la pierderea conștienței și la deces.
- Înainte de a porni aparatul verificați dacă piesa de tăiere nu este sprijinită pe pământ sau în alt obiect.

- Mocno dokręcić wkręty mocujące (31). Demontaż odbywa się w odwrotnej kolejności.

Po zamontowaniu uchwytyw należy ustalić najlepsze położenie i ustawienie kierownicy na drążku transmisyjnym dla zapewnienia komfortu pracy operatora kosy. W tym celu należy zwolnić nieco wkręty mocujące (31) (patrz rys. 6, str.3) i przesuwać kierownicę wzdłuż drążka. Optymalne ustawienie kierownicy jest wtedy, gdy środek ciężkości kosy znajduje się możliwie jak najbliżej środka ciężkości operatora. Następnie zamocować ciągnó gazu za pomocą opaski plastikowej (33) do drążka transmisyjnego (patrz rys.7, str.3).

■ Montaż osłony noża**UWAGA:** Przy pracach z tarczą tnącą musi być założona osłona noża (9). Montaż osłony noża przeprowadzić zgodnie z rys. 8 na str.3:

- Założyć osłonę noża (9) na obejmę (8).
- Używając klucza imbusowego 4 mm (32) mocno przykręcić osłonę za pomocą dwóch śrub z podkładkami (34) do obejm.

Demontaż osłony noża odbywa się w odwrotnej kolejności.

■ Montaż/wymiana tarczy tnącej**UWAGA:** Przy obchodzeniu się z tarczą tnącą należy zawsze zakładać rękawice ochronne. Należy używać wyłącznie noży tnących zalecanych przez producenta.

Montaż tarczy tnącej odbywa się zgodnie z rysunkami 9-13 na str.3-4:

- Należycie kołnierzyk zabierakowy (35) na wał zębatkowy (rys. 9).
- Należycie tarczę tnącą (36) na kołnierzyk zabierakowy (rys. 10).
- Należycie na tarczę tnącą kołnierzyk dociskowy (37) (rys. 11).
- Należycie pokrywe kołnierza dociskowego (38) i nakręcić nakrętkę (39) (UWAGA! Lewy gwint) (rys. 12).
- Wyszukać otwór na tarczy zabierakowej i zablokować obrót głowicy za pomocą klucza imbusowego (32). Dociągnąć nakrętkę (38) za pomocą klucza kombinowanego (40) obracając ją przeciwnie do ruchu wskazówek zegara (rys. 13).

Demontaż tarczy tnącej odbywa się w odwrotnej kolejności.

■ Montaż osłony żyłki**UWAGA:** Przy pracach z żyłką musi być dodatkowo założona osłona żyłki.

Montaż osłony żyłki przeprowadzić zgodnie z rys. 14-16 na str.4:

- Wsunąć zaczepy osłony żyłki (41) w otwory znajdujące się na osłonie noża (9). Dociśnąć osłonę żyłki, aż ulegnie ona zablokowaniu, które sygnalizowane jest kliknięciem zaczepów (rys. 14).
- Dodatkowo osłonę żyłki należy zabezpieczyć za pomocą wkrętu ST4x12 (42), dokręcając go kluczem kombinowanym (40) (rys. 15).
- Po lewej stronie osłony za pomocą dwóch wkrętów ST4x12 (43) mocuje się nóż do skracania żyłki (10), który podczas pracy automatycznie reguluje długość żyłki (rys. 16).

■ Montaż/wymiana kasety z żyłką tnącą

Montaż kasety z żyłką tnącą przeprowadzić zgodnie z rys. 17 na str.4:

- Zablokować obrót głowicy za pomocą klucza imbusowego (32).
- Nakręcić kasetę z żyłką (11) do oporu na gwint wrzeciona (UWAGA! Lewy gwint).

W celu wymiany kasety należy zablokować obrót głowicy za pomocą klucza imbusowego i odkręcić kasetę w kierunku zgodnym z ruchem wskazówek zegara.

VII. OBSŁUGA SILNIKA:**■ Zalecenia dotyczące oleju****OSTRZEŻENIE:** Kosa spalinowa jest dostarczana bez oleju w misce olejowej silnika. Przed uruchomieniem silnika należy pamiętać o dodaniu oleju, zgodnie z opisem zawartym w niniejszej instrukcji. W przypadku uruchomienia silnika bez oleju, silnik zostanie uszkodzony w sposób uniemożliwiający naprawę i nie będzie objęty gwarancją.

Silnik kosiarki jest jednostką czterosuwową, przed uruchomieniem silnika miskę olejową należy napełnić ok. 0,05 l oleju.

Nie wolno stosować olejów silnikowych wielosezonowych lub olejów przeznaczonych do silników Diesla lub silników dwusuwowych.

W celu uzyskania najlepszych osiągnięć zalecamy stosowanie olejów wysokiej jakości z dodatkiem detergentu, oznaczonych zgodnie z klasyfikacją API symbolami SG, SH lub SJ, klasy lepkości SAE30.

Zalecany olej - SAE 10W-30 SJ do smarowania czterosuwowych silników benzynowych chłodzonych powietrzem.

UWAGA: Jeżeli olej SAE 30 zostanie użyty w temperaturze poniżej 4°C, wystąpią trudności z uruchomieniem silnika.**■ Sprawdzenie poziomu/dodawanie oleju**

Przed każdym uruchomieniem silnika skontrolować poziom oleju w misce olejowej silnika.

- Kosę postawić w taki sposób, aby silnik znajdował się w położeniu poziomym, oczyścić dokładnie okolice korka wlewowego oleju.
- Odkręcić korek wlewu oleju (16), wyjąć i wytrzeć miarkę poziomu oleju szmatką lub chusteczką papierową. Bagnet miarki oleju włożyć z powrotem do otworu wlewu, ale nie dokręcać korka. Następnie wyjąć bagnet i sprawdzić poziom oleju na bagnecie. Jeśli poziom oleju jest bliski stanu minimalnego, oznaczonego kreską, trzeba dolać olej. Olej powinien sięgać górnej krawędzi szyki wlewu oleju.

UWAGA! Należy upewnić się, że wlewany olej nie jest zanieczyszczony.

- Po każdym uzupełnieniu poziomu oleju zakręcić korek wlewu oleju i uruchomić silnik na ok. 30 sekund, pozostawiając go na jałowych obrotach.
- Silnik unieruchomić, odczekać ok. 60 sekund i ponownie skontrolować poziom oleju w misce olejowej.
- W razie potrzeby uzupełnić poziom oleju w misce olejowej.
- Zawsze utrzymywać maksymalny dopuszczalny poziom oleju w misce olejowej.

**OSTRZEŻENIE:** Pierwszą wymianę oleju należy przeprowadzić po przearcowaniu dwóch roboczogodzin a następnie po każdym 10 roboczogodzinach.**■ Zalecenia dotyczące paliwa**

Silnik kosy spalinowej jest przystosowany do zasilania benzyną bezołowiową o liczbie oktanowej powyżej 90. Zaleca się stosowanie benzyny bezołowiowej 95 oktanów. Benzyna bezołowiowa nie zawiera szkodliwych dla środowiska składników, zapobiega osadzeniu się na elementach układu korbowo-tłokowego szkodliwych nagarów, przedłuża żywotność silnika oraz redukuje czynności obsługowe do niezbędnego minimum.

UWAGA! Nie wolno stosować do napędu silnika mieszanki benzyny z olejem, benzyny ekstrakcyjnej lub innych paliw takich jak olej napędowy, olej opałowy, nafta itp. Nie wolno napełniać zbiornika paliwa benzyną przechowywaną dłużej niż przez 30 dni.

UWAGA! Niektóre benzyny zawierają alkohol. Nie wolno stosować benzyn zawierających powyżej 10% etanolu (E10) lub 5% metanolu. Stosowanie paliw z zawartością etanolu lub metanolu większej niż przedstawione powyżej mogą powodować problemy z uruchamianiem i / lub wydajnością. Takie paliwo może również uszkodzić metalowe, gumowe i plastikowe części układu paliwowego.

Uszkodzenia silnika oraz problemy w działaniu spowodowane użyciem paliwa o zawartości etanolu lub metanolu większej niż wskazana w instrukcji nie podlegają bezpłatnym naprawom w okresie gwarancyjnym.

■ Uzupelnienie paliwa



OSTRZEŻENIE! Benzyna i jej opary stanowią duże zagrożenie ze względu na ich łatwopalność i wybuchowość.

Pożar lub wybuch mogą przyczynić się do poważnych poparzeń lub doprowadzić do śmierci.

- Zabezpieczyć benzynę przed iskrami, otwartym ogniem, płomieniem podtrzymującym, ciepłem i innymi czynnikami, które mogłyby doprowadzić do zapalenia benzyny.
- Paliwo dolewać przed rozruchem silnika. Nie wolno napełniać zbiornika paliwa podczas pracy, przed uzupełnieniem zbiornika unieruchomić silnik i odczekać do jego ostygnięcia, zanim zostanie zdjęty korek wlewu paliwa. Nigdy nie usuwać korka zbiornika paliwa kiedy silnik jest gorący.
- Tankować paliwo tylko na otwartej przestrzeni lub w dobrze wentylowanym pomieszczeniu. Nie palić podczas tankowania.
- W przypadku rozlania paliwa należy odczekać z uruchomieniem silnika aż do jego wyparowania. Usunąć maszynę z zalanej powierzchni i unikać wywołania zapalenia się oparów benzyny.
- Wszystkie pojemniki i zbiorniki paliwa odstawiać pewnie zamknięte.



UWAGA! Przed przystąpieniem do napełniania zbiornika paliwem należy upewnić się, że silnik osiągnął temperaturę otoczenia. Sprawdzić przewodność paliwa, zbiornik, korek wlewu i osprzęt pod kątem pęknięć lub przecieków. Jeżeli zajdzie potrzeba, wymienić. Zbiornik napełniać przy pomocy lejka zaopatrzonego w gęste sito wlewowe.



OSTRZEŻENIE! Ciśnienie wewnątrz zbiornika paliwa może wzrosnąć, jeśli podnosi się temperatura otoczenia. Nakrętka zbiornika powinna być zdejmowana ostrożnie, aby uniknąć rozprysnięcia paliwa.

Paliwo musi być przechowywane w chłodnym miejscu przez krótki okres. Nigdy nie wystawiać zbiornika z paliwem na działanie promieni słonecznych.

1. Starannie oczyścić okolice korka wlewowego a następnie odkręcić korek wlewu paliwa (14).
2. Używając lejka lub kanistra ze specjalnym dziobkiem ostrożnie napełnić zbiornik paliwa, pozostawiając wolną przestrzeń pozwalającą na objętościowe rozszerzenie paliwa (50-60 mm poniżej krawędzi otworu wlewowego).
3. Dokładnie dokręcić korek wlewu paliwa, suchą szmatką zetrzeć rozlane przypadkowo paliwo.

■ Założenie i regulacja uprząży/szelek do noszenia kosi

UWAGA! W czasie pracy z urządzeniem zawsze używać uprząży do noszenia kosi.

Uprząż do noszenia kosi (13) założyć zgodnie z rysunkami 20-21.

Zacześć karabińczyk uprząży A za uchwyt drążka B jak pokazano na rysunku 21.

Szelki należy wyregulować w optymalnej pozycji pracy tak, aby ściśle przylegały do ciała. Aby upewnić się, że długość szelek jest optymalna, wykonać kilka ruchów urządzeniem bez włączenia silnika.

Zdjąć urządzenie z uprząży przed uruchomieniem silnika, a następnie zawiesić je na uprząży z pracującym na biegu jałowym silnikiem.

Uprząż jest wyposażona w mechanizm szybkiego otwierania. Jeśli zachodzi konieczność szybkiego odłożenia urządzenia, należy pociągnąć za element otwierający A (patrz rys. 20).

UWAGA! Po pracy wyłączyć silnik zanim zostaną zdjęte szelki.

VIII. EKSPLOATACJA:

■ Docieranie silnika

W czasie pierwszych dziesięciu godzin użytkowania kosi spalinowej silnik powinien pracować na średnich obrotach. Nie powinno się wprowadzać go na najwyższe obroty. Dzięki czemu wszelkie ruchome części silnika będą miały czas i lepsze warunki na wzajemne dopasowanie się do siebie. Dzięki prawidłowo przeprowadzonemu docieraniu silnik będzie bez problemu rozwijał maksymalną moc.



UWAGA! Docieranie silnika powinno trwać nie mniej niż 10 roboczych godzin. Po dwóch pierwszych godzinach pracy należy zrobić przerwę, wymienić olej i sprawdzić stopień dokręcenia wszystkich połączeń śrubowych. W razie konieczności dokręcić wszystkie poluzowane śruby i nakrętki.



UWAGA! W przypadku poluzowania się śrub mocujących tłumik i kolektor ssący należy bezwzględnie zgłosić się do autoryzowanego serwisu. Samodzielne dokręcenie tych śrub może być przyczyną uszkodzeń silnika.



UWAGA! Nie należy pozostawiać pracującej kosi spalinowej na wolnych obrotach dłużej niż 15 minut - ryzyko zatarcia silnika i utraty ochrony gwarancyjnej. Nie wskazane jest to również ze względów bezpieczeństwa.

■ Uruchomienie silnika



UWAGA! Podczas pierwszego uruchomienia należy bezwzględnie przestrzegać zasad bezpieczeństwa przedstawionych w pkt. „Przygotowanie i uruchomienie urządzenia” na str. 7-8. Upewnić się, że w promieniu minimum 15 m nie znajdują się osoby postronne ani zwierzęta.

1. Należy sprawdzić czy wszystkie elementy kosi są prawidłowo zamontowane i czy głowica tnąca może się swobodnie obracać.
2. Należy położyć kosę na równej i twardej nawierzchni, tak żeby układ tnący nie dotykał podłoża.
3. Włącznik/wyłącznik zapłonu (23) ustawić w pozycji „I” (patrz rys. 1).
4. W przypadku uruchamiania zimnego silnika ustawić dźwignię ssania (18) w położeniu „OFF” (zamknięte), gdy silnik jest ciepły dźwignię ssania powinna być ustawiona w położeniu „ON” (patrz rys. 22). Silnik jest uznawany za „zimny”, jeśli nie pracował co najmniej 5 min w ciągu 10 min poprzedzających uruchomienie, i odwrotnie – silnik jest uznawany za „ciepły”, jeśli pracował co najmniej 5 min w ciągu 10 min poprzedzających uruchomienie.

PROFIX®

PROFIX Sp. z o.o.
ul. Marywilska 34 | 03-228 Warszawa | Poland

DT-C2/d_zg/0254/03.2016

Łomna Las 24.03.2016

DEKLARACJA ZGODNOŚCI WE/UE

PRODUCENT

PROFIX Sp. z o.o. ul. Marywilska 34, 03-228 Warszawa

Osoba upoważniona do przygotowania dokumentacji technicznej:

Mariusz Rotuski, Centrum Dystrybucyjno-Handlowe PROFIX, ul. Dobra 3, Łomna Las, 05-152 Czosnów

Niniejszym potwierdzamy, że produkt(y):

Kosa spalinowa

TRYTON TOP431S

BC35T

31 cm³; 0,8 kW; n_e: 9500/min; zL_{WA}: 108,15 dB(A); gL_{WA}: 113 dB(A)

nr seryjny: S1550 ... - S2038

Wymieniony powyżej przedmiot niniejszej deklaracji jest zgodny z odnośnymi wymaganiami unijnego prawodawstwa harmonizacyjnego, spełnia wymagania określone w dyrektywach Parlamentu Europejskiego i Rady:

2006/42/WE;

2000/14/WE (Dz.U. L 162 z 3.7.2000 z późn. zm.) (Urządzenia podlegające wyłącznie oznakowaniu hałasu. Ocena zgodności: Załącznik V) oraz w rozporządzeniu MG z dnia 21 grudnia 2005 r. w sprawie zasadniczych wymagań dla urządzeń używanych na zewnątrz pomieszczeń w zakresie emisji hałasu do środowiska (Dz.U. z 2005 r., Nr 263, poz. 2202 z późn. zm.), zgodnie, z czym zostały(y) poddany(e) procedurze oceny zgodności określonej w § 10 ww. rozporządzenia, w której określono: zmierzony poziom mocy akustycznej dla typu urządzenia (zL_{WA}), - gwarantowany poziom mocy akustycznej produkt (gL_{WA}).

2014/30/UE;

oraz został(y) wyprodukowany(e) zgodnie z normą(ami):

EN ISO 12100:2010 EN ISO 11806-1:2011

EN ISO 14982:2009

Mariusz Rotuski

Pełnomocnik Zarządu ds. Certyfikacji

Niniejsza deklaracja zgodności wydana zostaje na wyłączną odpowiedzialność producenta.



Polityka firmy PROFIX jest polityką stałego udoskonalania swoich produktów i dlatego firma rezerwuje sobie prawo zmiany specyfikacji wyrobu bez uprzedniego zawiadomienia. Obrazki, podane w instrukcji obsługi, są przykładowymi i mogą się nieznacznie różnić od rzeczywistego wyglądu zakupionego urządzenia.

Niniejsza instrukcja jest chroniona prawem autorskim. Kopiowanie/ powielanie jej bez pisemnej zgody firmy Profix Sp. z o.o. jest zabronione.

XII. ROZWIĄZYWANIE PROBLEMÓW:

PROBLEM	MOŻLIWA PRZYCZYNA	ROZWIĄZANIE PROBLEMU
Nie można uruchomić silnika.	Brak paliwa w zbiorniku.	Uzupelić paliwo w zbiorniku.
	Błędnie przeprowadzone uruchamianie.	Przeprowadzić uruchamianie zgodnie z instrukcją obsługi.
	Zły odstęp między elektrodami świecy zapłonowej, lub uszkodzona i zanieczyszczona świeca zapłonowa.	Sprawdzić i oczyścić świecę zapłonową. Wyregulować odstęp. Uszkodzoną świecę zapłonową wymienić na nową.
	Zdjęty ze świecy zapłonowej lub uszkodzony przewód wysokiego napięcia.	Sprawdzić przewód wysokiego napięcia.
Silnik przerywa i pracuje nierówno.	Zły odstęp między elektrodami świecy zapłonowej.	Wyregulować odstęp między elektrodami świecy.
	Zanieczyszczony filtr paliwa.	Wymienić filtr paliwa.
	Błędne ustawienie gaźnika.	Wyregulować gaźnik w specjalistycznym serwisie.
Silnik nie osiąga właściwej mocy.	Zanieczyszczony filtr powietrza.	Wyczyścić lub wymienić filtr powietrza.
	Błędne ustawienie gaźnika.	Wyregulować gaźnik w specjalistycznym serwisie.
Silnik za bardzo dymi.	Błędne ustawienie gaźnika.	Wyregulować gaźnik w specjalistycznym serwisie.
Nadmiernie zwiększone wibracje urządzenia podczas pracy.	Źle zamontowany lub zużyty czy uszkodzony element tnący.	Zatrzymać silnik i sprawdzić poprawność montażu elementu tnącego, wymienić element tnący na nowy.
Żyłka się nie wysuwa z otworów kasety.	Za mało żyłki na szpuli.	Wymienić żyłkę na szpuli.
	Żyłka się splątała na szpuli.	Usunąć splątanie żyłki na szpuli.
Trawa owija się wokół głowicy z elementem tnącym i wokół drążka transmisyjnego urządzenia.	Koszenie zbyt wysokiej trawy.	Kosić wysoką trawę na dwa razy, pierwszy raz w połowie wysokości.
	Za małe obroty silnika.	Zwiększyć obroty silnika.

5. Silnik kosi jest wyposażony w pompkę paliwową. Wcisnąć kilka razy przycisk pompki paliwowej (19), tak aby paliwo zaczęło wydostawać się z rurki przelewowej do gaźnika. Przy uruchomieniu silnika, który już pracował przynajmniej przez kilka minut, ta czynność zazwyczaj nie jest konieczna.

UWAGA! Przepompowanie paliwa może spowodować zalanie silnika i silnik się nie uruchomi. Jeśli silnik został zalany, należy odczekać kilka minut przed ponowną próbą uruchomienia bez naciskania na przycisk pompki paliwowej.

6. Należy przyjąć stabilną postawę trzymając mocno lewą ręką kosę, a prawą ręką pociągnąć uchwyt rozrusznika z linką startową (17) do momentu poczucia oporu.

7. Nie zwalnijac naciąg linki startowej szarpnąć ją kilka razy energicznie aż do momentu uruchomienia silnika.



UWAGA! Linkę należy zawsze ciągnąć w linii prostej i nie należy wyciągać linki na całą jej długość, gdyż istnieje ryzyko jej zerwania lub pęknięcia sprężyny rozrusznika. Po uruchomieniu silnika nie puszczać linki startowej – może to prowadzić do uszkodzenia mechanizmu startera lub zranienia operatora. Linkę należy cofać do pozycji początkowej trzymając zawsze za jej uchwyt.

8. Jeżeli silnik nie chce się uruchomić, należy powtórzyć kroki 4 do 7.

9. Po uruchomieniu zawiesz urządzenie na założonej uprzęży i pozwolić aby silnik pracował na biegu jałowym przez 1-2 minut w celu nabrania odpowiedniej temperatury i dopiero potem rozpocząć koszenie.

WAŻNE! Odpowiednie rozgrzanie silnika zapobiega jego uszkodzeniu. Rozgrzewanie od 1-2 minut na biegu jałowym pozwoli na właściwe smarowanie wszystkich elementów silnika oraz pozwoli na osiągnięcie przez tłok właściwych parametrów.

10. Aby zacząć koszenie należy jednocześnie uruchomić przycisk bezpieczeństwa (24) i dźwignię gazu (25), a następnie zablokować ustalenie dźwigni za pomocą przycisku blokady (26).

■ Wyłączenie silnika

Postępowanie w razie awaryjnego wyłączenia:

Jeśli konieczne jest natychmiastowe wyłączenie urządzenia, przelączyć włącznik/wyłącznik zapłonu (23) w pozycję „0” (patrz rys. 1).



UWAGA! Przed ponownym uruchomieniem kosi sprawdź, czy dźwignia gazu (25) nie znajdują się w pozycji zablokowanej, ponieważ spowoduje to, że element tnący odrazu zacznie się obracać i może dojść do obrażeń lub ran.

Postępowanie w normalnej sytuacji:

Puścić dźwignię gazu (25), lub gdy jest ona unieruchomiona przyciskiem blokady (26), nacisnąć ją krótko i następnie zwolnić. Odczekać aż silnik zacznie pracować na biegu jałowym i ustawić włącznik/wyłącznik zapłonu (23) w pozycji „0”.

■ Ustawienie obrotów biegu jałowego

Regulacji tej należy dokonać przy ciepym silniku i czystym filtrze powietrza. Przy właściwych obrotach biegu jałowego wałek napędowy nie powinien obracać się. Jeżeli wałek ten obraca się z włączonym silnikiem bez uruchomienia dźwigni gazu (25), obroty biegu jałowego są za wysokie i należy je skorygować.

Śrubę regulującą obroty silnika na biegu jałowym (44) wkręcać w małych krokach w kierunku przeciwnym do ruchu wskazówek zegara, dopóki wałek napędowy nie przestanie obracać się (patrz rys. 25).

Jeżeli silnik na biegu jałowym pracuje niestabilnie i ma tendencję do gaśnięcia należy śrubę regulacyjną wkręcać w małych krokach zgodnie z

ruchem wskazówek zegara, aż do osiągnięcia stabilnej pracy silnika.

■ Zalecenia użytkownika kosi

Podczas użytkowania kosi należy bezwzględnie przestrzegać zasad bezpieczeństwa.

Jeżeli podczas uruchomienia kosi zauważył odbiegający od normalnego hałas, śwąd, wibracje lub inne niepokojące objawy natychmiast zatrzymaj silnik i udaj się z kosą do profesjonalnego serwisu.

Zawsze do koszenia miej na sobie ubranie i obuwie ochronne, okulary, kask, rękawice oraz nauszniki.

Wyreguluj uprzęż, żeby dokładnie przylegała do ciała.

Zawsze podczas pracy stój pewnie na nogach trzymając mocno oburącz kosę.

Odległość między elementem tnącym a podłożem dla głowicy żyłkowej 0-30 cm, a dla noża tnącego 10-30 cm.

Wykonuj niewielkie ruchy kosą używając głównie nadgarstka tak żeby element tnący zakreślał krzywą łuku w poziomie (patrz rysunek).



W przypadku wzniesień o niewielkim spadku należy rozpoczynać koszenie od dołu wzniesienia.

Nie wolno kosić trawy na stromych wzniesieniach, bo to grozi utratą równowagi i wypadkiem.

Żyłka tnąca powinna być używana do wykaszania niskiej trawy lub do podkoszenia miejsc trudno dostępnych przy użyciu kosiarki, a noż tnący do koszenia wysokiej trawy lub dużych powierzchni trawiastych.

Nie wolno używać noża tnącego przy podkaszaniu trawy przy barierach: płot, mur, krawężnik etc., w takim przypadku używaj wyłącznie żyłki tnącej. Również przy bardzo ostrożnym cięciu przy fundamentach, murach kamiennych lub betonowych, należy brać pod uwagę większe niż normalnie zużycie żyłki.

Podkaszając trawę wokół krzewów i drzew, należy zachować wyjątkowo ostrożność i nie dopuszczać do ich zetknięcia się z wirującą żyłką tnącą.

Uszkodzenie kory może spowodować obumarcie drzewa lub krzewu.

Kosę należy trzymać pod ostrym kątem, takim żeby kawałki trawy, patyków, kamyczki i inne przedmioty nie leciały w stronę operatora urządzenia.



OSTRZEŻENIE: Urządzenie jest mocnym urządzeniem, które może wyrzucić małe kamienie lub inne przedmioty na odległość 15 m, co może powodować zranienia i szkody w przypadku samochodów, domów, okien itp.

W przypadku bardzo wysokiej trawy zaleca się jej ciecie dwustopniowe tj. pierwsze ciecie w polowie jej wysokości.

Zaleca się robić częste przerwy w pracy kosą z uwagi na zmęczenie operatora i skutki wibracji na mięśnie i ukrwienie jego rąk.

W trakcie pracy kosą z żyłką tnącą następuje naturalne skracanie żyłki aż do jej zużycia.

W takim przypadku należy obrócić kosę głowicą w dół i przy pracującym silniku z obracającą się głowicą uderzyć lekko dolną częścią głowicy w podłoże. Uderzenie spowoduje zwolnienie zapadki żyłki, co umożliwi wysunięcie żyłki przez otwory w kasecie dzięki działaniu siły odśrodkowej. Nadmiar żyłki zostanie obcięty przez nóż zamontowany na osłonie ochronnej.



UWAGA! Jeśli element tnący zostanie zablokowany z powodu zbyt grubej roślinności, należy bezzwłocznie wyłączyć silnik. Wyciszyć urządzenie z trawy i zarośli przed jego ponownym użyciem.

■ Instrukcja nawijania żyłki na szpulę (patrz rys. 26-29, str.6)

W przypadku zużycia żyłki tnącej można ponownie nawinąć szpulę kasy. W tym celu należy:

1. Wyłączyć silnik kosi i odkręcić kasetę (11) zgodnie z punktem „Montaż/wymiana kasy z żyłką tnącą” na str.11.
2. Nacisnąć dwoma palcami na uchwyty blokujące zdejmując jednocześnie pokrywę kasy (45) z kapsuły szpuli (rys. 26).
3. Wyjąć szpulę (46) z kasy i usunąć ewentualne resztki żyłki ze szpuli (rys. 27). Zwrócić uwagę na sprężynę (47) która powinna zostać w kasecie.
4. Przygotować ok 3 m żyłki o średnicy 2-2,5 mm i przeciągnąć ją przez otwór w szpuli tak, żeby szpula znalazła się pośrodku żyłki (rys. 28). Złożyć żyłkę na pół, wyrównując końce.

UWAGA! Nigdy nie stosuj żyłek metalowych.

5. Nawinąć napinając jednocześnie oba końce żyłki na szpulę w kierunku przeciwnym do ruchu wskazówek zegara tak, aby żyłka została podzielona na dwie części. Końcówki żyłki o długości 15 cm. założyć na przeciwnych uchwytych szpuli (rys. 29).
6. Przeciągnąć oba końce żyłki przez otwory w kasecie. Nałożyć szpulę z żyłką na sprężynę (47). Zwrócić uwagę, aby sprężyna znajdowała się pośrodku szpuli (rys. 27).
7. Przytrzymując szpulę w kasecie pociągnąć za oba końce żyłki aż do oporu, tak aby wyskoczyły z uchwytów – pozwoli to na prawidłowe osadzenie szpuli. Żyłka powinna być wysunięta z otworów kapsuły na długość ok. 13 cm.
8. Nałożyć pokrywę kasy (45) na kapsułę szpuli i wcisnąć ją zatrzaskując w uchwytach mocujących.

IX. CZYSZCZENIE I KONSERWACJA:



UWAGA! Przed rozpoczęciem czyszczenia i prac konserwacyjnych zawsze wyłączyć urządzenie i odłączyć przewód świecy zapłonowej.

■ Czyszczenie urządzenia:

Po każdym koszeniu urządzenie należy starannie oczyścić z resztek trawy i ziemi za pomocą szczotki.

Urządzenie nie może być spryskiwane wodą ani wkładane do wody.

Nie stosować żadnych środków do czyszczenia ani rozpuszczalników. Można w ten sposób nieodwracalnie uszkodzić urządzenie.

■ Czyszczenie filtra powietrza

UWAGA! Nigdy nie uruchamiaj urządzenia bez zamontowanego filtra powietrza.

Zabrudzony filtr powietrza zmniejsza dopływ powietrza do gaźnika, co powoduje zmniejszenie mocy silnika. Z tego powodu konieczna jest regularna kontrola.

Należy sprawdzać stan zanieczyszczenia filtra co 25 godzin pracy urządzenia i w razie konieczności filtr powinien być oczyszczony.

Bardzo zabrudzony filtr powietrza lub zniszczony powinien być wymieniony na nowy. Stosuj wyłącznie filtry powietrza zalecane przez producenta urządzenia.

Dla czyszczenia filtra powietrza należy:

1. Odkręcić śrubę mocującą pokrywę filtra powietrza (48), zdjąć pokrywę (20) i wyjąć filtr powietrza (49) z obudowy (patrz rys. 30).
2. Wyciszyć filtr powietrza przez otrzepanie i przedmuchiwanie go powietrzem. Bardziej zabrudzony filtr umyć ciepłą wodą z mydłem. NIGDY nie używaj do mycia filtra benzyny, rozpuszczalników lub innych płynów łatwopalnych.
3. Wysuszyć filtr na powietrzu i zamontować suchy filtr w obudowie w odwrotnej kolejności jak przy demontażu.

■ Wymiana i czyszczenie świecy zapłonowej (patrz rys. 31-32, str.6)

UWAGA! Wymiany i czyszczenia świecy zapłonowej należy wykonywać na wyłączonym i zimnym silniku.

Należy czyścić i sprawdzać świece co każde 25 godzin pracy urządzenia. Nadpalone elektrody, nierówna praca silnika lub trudności z rozruchem wskazują na konieczność wymiany świecy zapłonowej.

Należy wymieniać świecę zapłonową co 50 godzin pracy urządzenia.

W przypadku wymiany świecy stosować wyłącznie świece zalecane przez producenta (patrz „DANE TECHNICZNE”).

1. Zdjąć ze świecy (50) fajkę na końcu przewodu wysokiego napięcia (21) (rys. 31).
2. Świecę zapłonową wykręcić przy użyciu klucza kombinowanego (40) (rys. 32).
3. Należy oczyścić świecę z nagaru przy użyciu szczotki drucianej oraz sprawdzić i wyregulować odstęp między elektrodami świecy, który powinien wynosić 0,6-0,7 mm (rys. 32).
4. Montując świecę zapłonową należy postępować w odwrotnej kolejności jak przy jej demontażu.

■ Wymiana filtra paliwa

Filtr paliwa przeciwdziała dostaniu się zanieczyszczeń z paliwa do układu paliwowego urządzenia.

Zabrudzony filtr paliwa może powodować trudności w rozruchu silnika i powoduje jego nierówną pracę, dla tego zabrudzony filtr paliwa należy wymienić na nowy.

Filtr paliwa powinien być wymieniany co roku lub przy okazji przeglądów okresowych po każdych 50 godzinach pracy urządzenia. Zaleca się powierzenie wymiany filtra paliwa specjalistycznemu serwisowi.



UWAGA! Wymiany filtra paliwa nie można dokonywać w pobliżu otwartych źródeł ognia i iskier.

Nie wolno palić papierosów w trakcie wymiany filtra paliwa oraz w trakcie innych prac konserwacyjnych lub naprawczych.

Wymianę filtra paliwa dokonywać w dobrze wentylowanych pomieszczeniach lub na otwartym powietrzu.

W celu wymiany filtra paliwa należy:

1. Wyłączyć silnik i poczekać aż całkowicie ostygnie.
 2. Odkręcić powoli korek wlewu paliwa (14) by uwolnić ciśnienie ze zbiornika paliwa.
 3. Opróżnić zbiornik paliwa wlewając mieszankę paliwową do specjalnego kanistra, przeznaczonego do przechowywania i transportowania benzyny.
 4. Wyciągnąć przy użyciu haczyka drucianego przewód paliwowy, na końcu którego jest element ssący z filtrem paliwa (51), ze zbiornika paliwa (patrz rys. 33, str.6).
 5. Zdjąć ruchem obrotowym z przewodu paliwowego element ssący z filtrem paliwa.
 6. Wymienić na nowy cały element ssący montując go na przewód paliwowy i wkładając razem z przewodem paliwowym do zbiornika paliwa.
 7. Wlać z kanistra poprzez lejek z sitkiem paliwo do zbiornika paliwa i zakręcić starannie korek wlewu paliwa (14).
 8. Jeżeli nastąpiło rozlanie benzyny należy bezzwłędnie przed rozruchem silnika wytrzeć wszelkie plamy paliwa i odczekać na odparowanie resztek paliwa z obudowy silnika.
- Po uruchomieniu silnika zwrócić uwagę czy nie występują żadne wycieki paliwa z układu paliwowego urządzenia.

W przypadku zauważenia wycieków natychmiast zgasić silnik i dokonać naprawy urządzenia w specjalistycznym serwisie.

■ Czyszczenie tłumika

Tłumik (22) służy do zredukowania odgłosów pracy silnika i skierowania spalin z dala od użytkownika.

Goście spaliny mogą zawierać iskry, co w przypadku skierowania ich na materiał suchy i łatwopalny może być przyczyną pożaru. Niektóre typy tłumików posiadają specjalne ekrany zapobiegające wydostawaniu się iskier na zewnątrz. Należy je regularnie czyścić szczotką drucianą.

W przypadku tłumików bez katalizatora ekran ten należy czyścić raz na tydzień, dla tłumików z katalizatorem raz na miesiąc. Jeżeli ekran jest uszkodzony należy go wymienić.

Jeżeli ekran ten jest często zablokowany może to oznaczać, że katalizator został uszkodzony. W takim wypadku należy skontaktować się z serwisem, użytkowanie urządzenia z wadliwym tłumikiem spowoduje przegrzanie silnika i uszkodzenie cylindra oraz tłoka.

UWAGA: Nigdy nie używaj kosa z wadliwym tłumikiem.

■ Ostrzenie noża do skracania żyłki



OSTRZEŻENIE: Przy obchodzeniu się z metalową tarczą tnącą i nożem do skracania żyłki zawsze noś rękawice. Niebezpieczeństwo zranienia!

Nóż do skracania żyłki (10) z czasem może się stępić. Jeśli tak się stanie, należy:

1. Odkręcić dwa wkręty (43), za pomocą, których nóż zamocowany jest na osłonie żyłki.

2. Zamocować nóż w imadle.
3. Ostrzyć nóż pilnikiem i zwrócić uwagę, aby zachować kąt cięcia. Ostrzyć tylko w jednym kierunku.
4. Naostrzony nóż przykręcić powrotem do osłony żyłki.

■ Smarowanie przekładni

Przekładnię należy smarować po pierwszej godzinie użytkowania kosi spalinowej i co każde kolejne 25 godzin pracy. Odkręcić śrubę A i za pomocą odpowiedniej strzykawki olejowej do smarowania umieścić w przekładni smar. Używać specjalnego smaru, który jest odporny na działanie wysokich temperatur. Wkręcić mocno śrubę z powrotem.

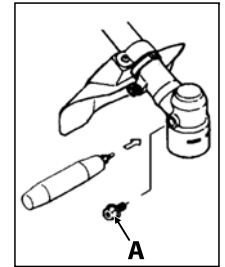

X. TRANSPORT I PRZECHOWYWANIE:

W przypadku transportu urządzenia bezzwłędnie stosować się do przedstawionych w instrukcji obsługi wskazówek bezpieczeństwa.

Urządzenie może być transportowane wyłącznie ze zgaszonym silnikiem i zdjętym przewodem wysokiego napięcia ze świecy zapłonowej.

Urządzenie może być transportowane wyłącznie z opróżnionym zbiornikiem paliwa.

Nóż tnący urządzenia powinien mieć założoną specjalną osłonę na czas transportu.

Urządzenie powinno być starannie przymocowane na czas transportu w sposób uniemożliwiający jego przemieszczanie. Urządzenie powinno być przechowywane zgodnie ze wskazówkami bezpieczeństwa przedstawionymi w instrukcji.

Urządzenie może być przechowywane w suchym pomieszczeniu.

Przed umieszczeniem urządzenia w pomieszczeniu, gdzie będzie przechowywane, należy zgasić silnik, poczekać aż silnik całkowicie ostygnie, zdjąć przewód wysokiego napięcia ze świecy oraz opróżnić zbiornik paliwa.

Nie zaleca się ponownie używać tego samego paliwa po skończonym okresie przechowywania, gdyż może to spowodować uszkodzenie silnika urządzenia.

XI. UTYLIZACJA I RECYCLING:

Gdy urządzenie straci swoje własności użytkowe i jego naprawa przekracza koszt zakupu nowego urządzenia należy je utylizować.

Urządzenia nie wolno wyrzucać do śmieci. Należy go dostarczyć do odpowiednich punktów zbioru, z których jest dostarczane do miejsc utylizacji.

Opakowanie urządzenia jest surowcem wtórnym, który może być przeznaczony do ponownego przerobu.