

TRYTON

ELEKTRONARZĘDZIA



TWS351

PL	Oryginalna instrukcja obsługi	WIERTARKA STOŁOWA	6
RU	Инструкция по эксплуатации	НАСТОЛЬНО-СВЕРЛИЛЬНЫЙ СТАНОК	11
RO	Instrucțiuni de folosire	MAȘINĂ DE GĂURIT STAȚIONARĂ	17
LT	Naudojimo instrukcija	STALINIS GRĘŽTUVAS	22
CS	Návod na obsluhu	STOLNÍ VRTAČKA	27
HU	Használati utasítások	ASZTALI FÚRÓGÉP.....	32

A

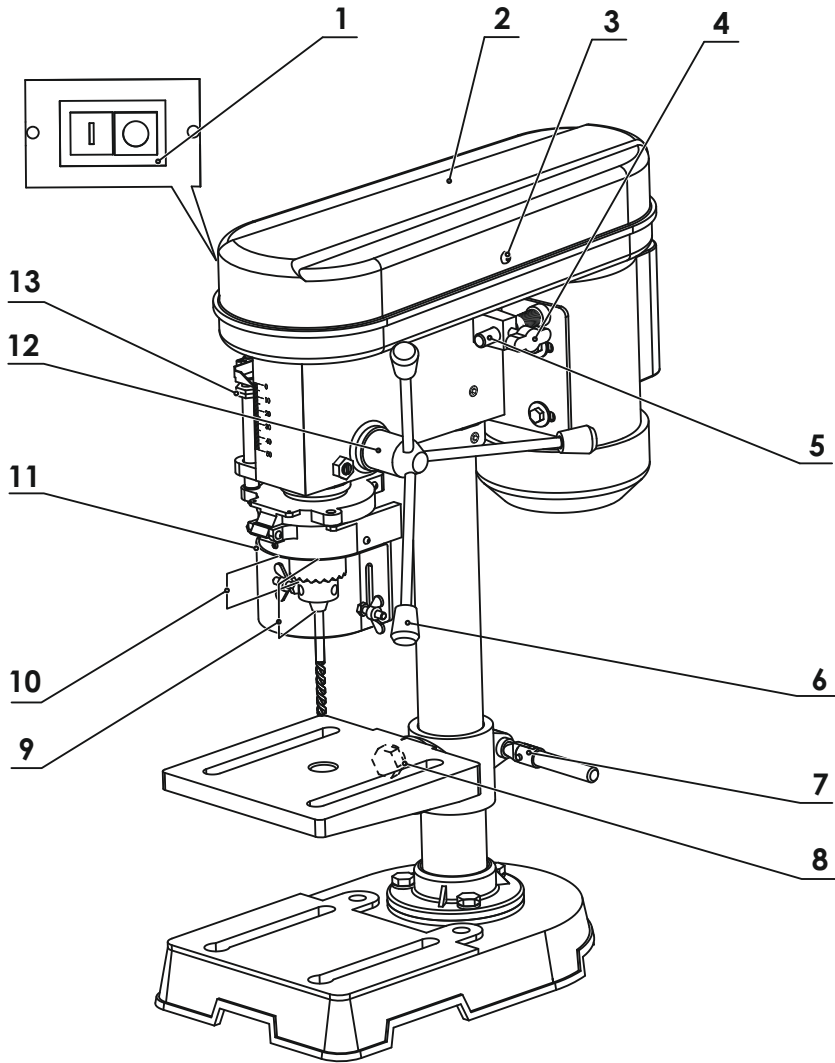

B

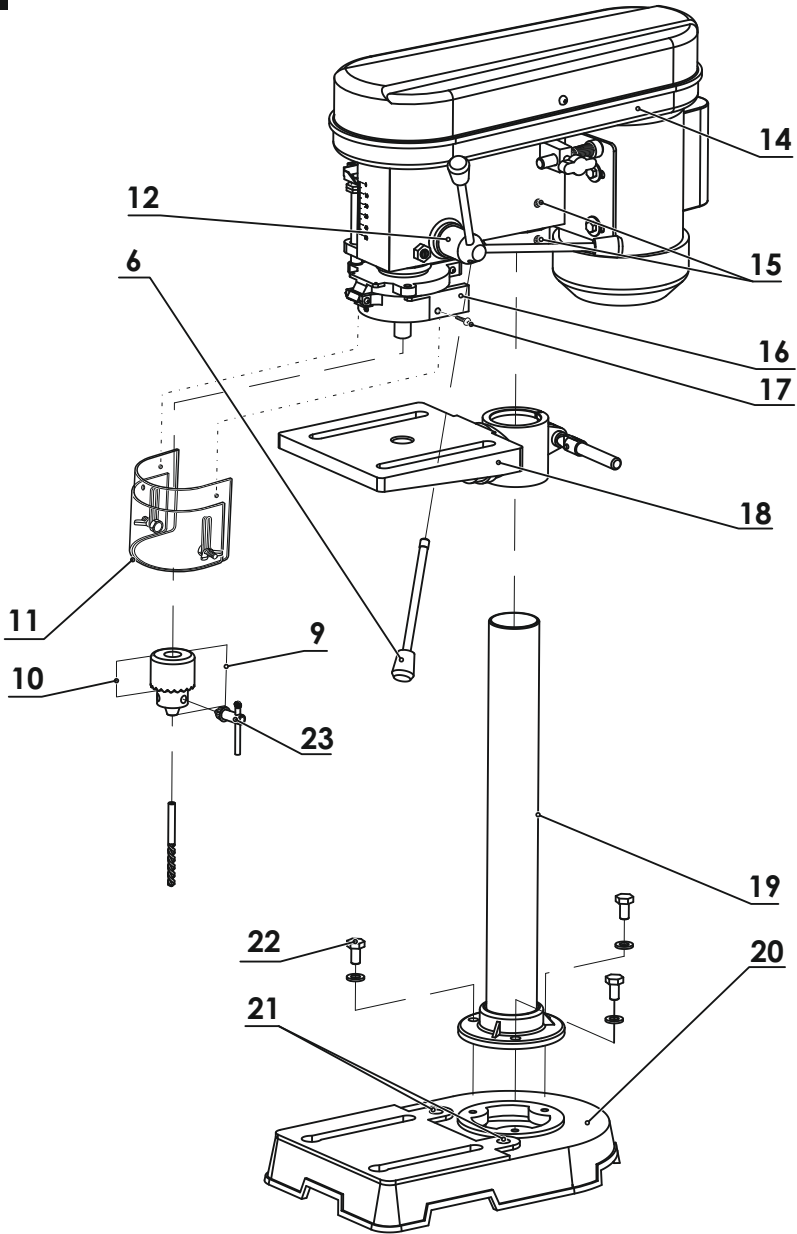

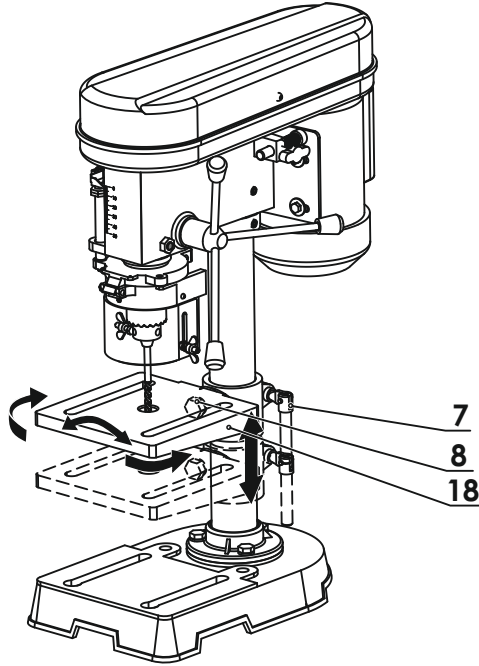
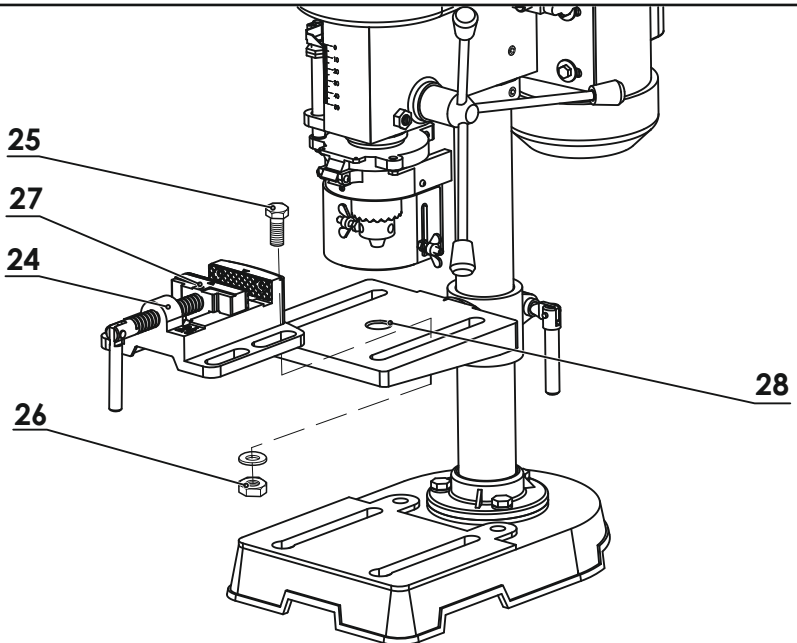
C**D**

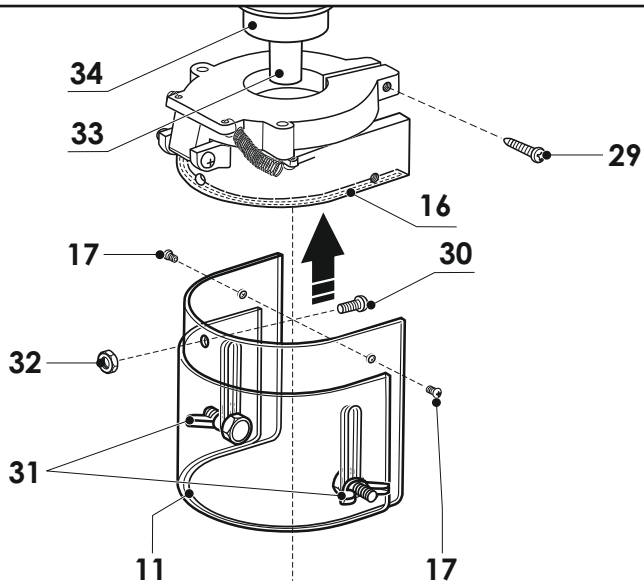
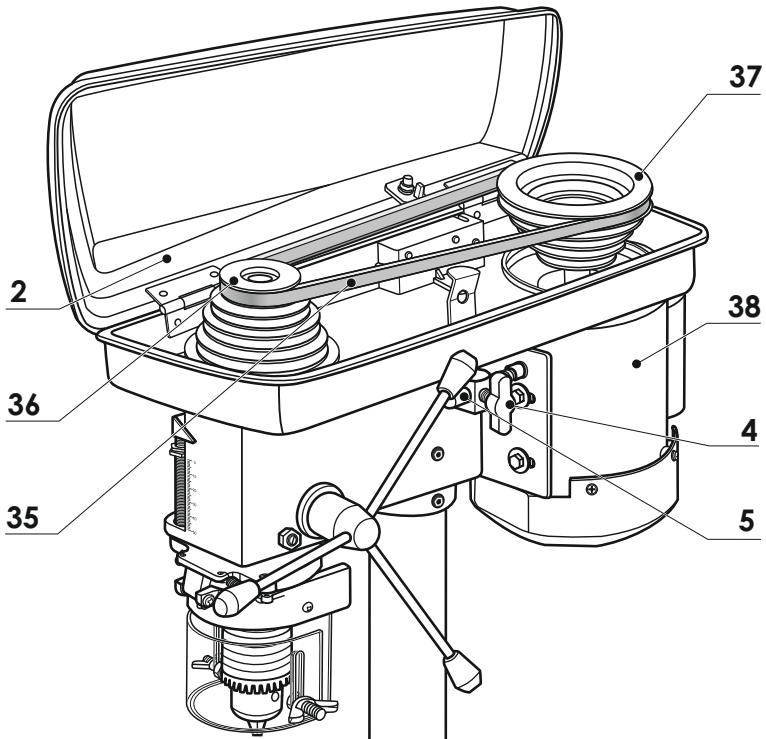
E**F**



PRZED PRZYSTĄPIENIEM DO UŻYTKOWANIA NALEŻY ZAPOZNAĆ SIĘ Z NINIEJSZĄ INSTRUKCJĄ.

Zachowaj instrukcję do ewentualnego przyszłego wykorzystania.



OSTRZEŻENIE! Należy przeczytać wszystkie ostrzeżenia dotyczące bezpieczeństwa użytkowania oznaczone symbolem  i wszystkie wskazówki dotyczące bezpieczeństwa użytkowania.

Nieprzestrzeganie podanych niżej ostrzeżeń dotyczących bezpieczeństwa i wskazówek dotyczących bezpieczeństwa może być przyczyną porażenia prądem elektrycznym, pożaru i/lub poważnych obrażeń.

Zachowaj wszystkie ostrzeżenia i wskazówki dotyczące bezpieczeństwa, aby móc skorzystać z nich w przyszłości.

W podanych niżej ostrzeżeniach wyrażenie „elektronarzędzie” oznacza elektronarzędzie zasilane z sieci (z przewodem zasilającym) lub elektronarzędzie zasilane z akumulatora (bezprowodowe).



OSTRZEŻENIE! Ogólne ostrzeżenia dotyczące bezpieczeństwa użytkowania narzędzia.

Bezpieczeństwo w miejscu pracy:

- W miejscu pracy należy utrzymywać porządek i dobre oświetlenie. *Nieporządek i złe oświetlenie przyczynia się do wypadków.*
- Nie należy używać elektronarzędzia w środowiskach wybuchowych, tworzonych przez łatwo palne ciecze, gazy lub pyły. *Elektronarzędzie wytwarza iskry, które mogą zapalić pył lub opary.*
- Nie należy dopuszczać dzieci i obserwatorów do miejsc, w których używa się elektronarzędzi. *Rozszerzenie uwagi może spowodować utratę kontroli nad elektronarzędziem.*



OSTRZEŻENIE! Ogólne ostrzeżenia dotyczące bezpieczeństwa użytkowania narzędzia.

Bezpieczeństwo elektryczne:

- Wtyczki elektronarzędzi muszą pasować do gniazdek. Nigdy w żaden sposób nie należy przerabiać wtyczki. Nie należy używać żadnych przedłużaczy w przypadku elektronarzędzi mających przewód z żyłą uziemienia ochronnego. *Brak przeróbek we wtyczkach i gniazdkach wtyczkowych zmniejsza ryzyko porażenia prądem elektrycznym.*
- Należy unikać dotykania powierzchni uziemionych lub zwartych z masą, takich jak rury, ogrzewacze, grzejniki centralnego ogrzewania i chłodziarki. *W przypadku dotknięcia części uziemionych lub zwartych z masą, wzrasta ryzyko porażenia prądem elektrycznym.*
- Nie należy narażać elektronarzędzi na działanie deszczu lub warunków wilgotnych. *W przypadku przedostania się do elektronarzędzia wody, wzrasta ryzyko porażenia prądem elektrycznym.*
- Nie należy nadwierać przewodów przyłączeniowych. Nigdy nie należy używać przewodu przyłączeniowego do przenoszenia, ciągnięcia elektronarzędzia lub wyciągania wtyczki z gniazdka. Należy trzymać przewód przyłączeniowy z daleka od źródeł ciepła, olejów, ostrych krawędzi lub ruchomych części. *Uszkodzone lub zaplątane przewody przyłączeniowe zwiększają ryzyko porażenia prądem elektrycznym.*
- W przypadku, gdy elektronarzędzie używa się na wolnym powietrzu, przewody przyłączeniowe należy przedłużyć

przedłużaczami przeznaczonymi do pracy na wolnym powietrzu. *Używanie przedłużacza przeznaczonego do pracy na wolnym powietrzu zmniejsza ryzyko porażenia prądem elektrycznym.*

- Zaleca się podłączenie urządzenia do sieci elektrycznej wyposażonej w wyłącznik różnicowo-prądowy (RCD) o prądzie wyłączenia 30mA lub mniejszym.
- W przypadku, gdy używanie elektronarzędzia w środowisku wilgotnym jest nieuniknione, jako ochronę przed napięciem zasilania należy stosować urządzenie różnicowoprądowe (RCD). *Zastosowanie RCD zmniejsza ryzyko porażenia prądem elektrycznym.*



OSTRZEŻENIE! Ogólne ostrzeżenia dotyczące bezpieczeństwa użytkowania narzędzia.

Bezpieczeństwo osobiste:

- Niniejszy sprzęt nie jest przeznaczony do użytkowania przez osoby (w tym dzieci) o ograniczonej zdolności fizycznej, czuciowej lub psychicznej, lub osoby nie mające doświadczenia lub znajomości sprzętu, chyba że odbywa się to pod nadzorem lub zgodnie z instrukcją użytkowania sprzętu, przekazanej przez osoby odpowiedzialne za ich bezpieczeństwo.
- Należy być przewidującym, obserwować co się robi i zachowywać rozsądek podczas używania elektronarzędzia. Nie należy używać elektronarzędzia, gdy jest się zmęczonym lub pod wpływem narkotyków, alkoholu lub leków. *Chwila nieuwagi podczas pracy elektronarzędziem może spowodować poważne osobiste obrażenia.*
- Należy stosować wyposażenie ochronne. Należy zawsze zakładać okulary ochronne. *Używanie w odpowiednich warunkach wyposażenia ochronnego, takiego jak maska przeciwpyłowa, obuwie antypoślizgowe, kask lub ochronniki słuchu, zmniejszy osobiste obrażenia.*
- Należy unikać niezamierzonego rozruchu. Przed przyłączeniem do źródła zasilania i/lub przed podłączeniem akumulatora oraz zanim podniesie się lub przeniesie się narzędzie należy upewnić się, że wyłącznik elektronarzędzia jest w pozycji wyłączony. *Przenoszenie elektronarzędzia z palcem na wyłączniku lub przyłączenie elektronarzędzia do sieci zasilającej przy załączonym wyłączniku może być przyczyną wypadku.*
- Przed uruchomieniem elektronarzędzia należy usunąć wszystkie klucze. *Pozostawienie klucza w obracającej się części elektronarzędzia może spowodować osobiste obrażenia.*
- Nie należy wychylać się za daleko. Należy cały czas stać pewnie i zachować równowagę. *Umożliwi to lepszą kontrolę nad elektronarzędziem w sytuacjach nieprzewidywalnych.*
- Należy odpowiednio się ubierać. Nie należy nosić luźnego ubrania ani biżuterii. Należy utrzymywać swoje włosy, ubranie i rękawiczki z dala od części ruchomych. *Luźne ubranie, biżuteria lub długie włosy mogą zostać zacepione przez części ruchome.*
- Jeżeli urządzenia są przystosowane do przyłączenia zewnętrznego odciążu pyłu i pochłaniacza pyłu, należy upewnić się, że są one przyłączone i prawidłowo użyte. *Użycie pochłaniacza pyłu może zredukować zagrożenia zależne od zapylenia.*
- Nie pozwól, aby umiejętności uzyskane dzięki częstemu korzystaniu z elektronarzędzia pozwoliły Ci poczuć się pewnym siebie i zignorować zasady bezpieczeństwa. *Nieostrożne działanie*

może spowodować poważne obrażenia w ułamku sekundy.



OSTRZEŻENIE! Ogólne ostrzeżenia dotyczące bezpieczeństwa użytkowania narzędzia.

Użytkowanie i troska o elektronarzędzie:

- a) Nie należy elektronarzędzia przeciążać. Należy stosować elektronarzędzie o mocy odpowiedniej do wykonywanej pracy. Właściwe elektronarzędzie umożliwi pracę lepszą i bezpieczniejszą przy obciążeniu, na jakie zostało zaprojektowane.
- b) Nie należy używać elektronarzędzia, jeżeli łącznik go nie załącza i nie wyłącza. Każde elektronarzędzie, którego nie można załączać lub wyłączać łącznikiem, jest niebezpieczne i musi zostać naprawione.
- c) Należy odłączać wtyczkę ze źródła zasilania elektronarzędzia i/lub odłączyć akumulator przed wykonaniem każdej nastawy, wymiany części lub magazynowaniem. Takie zapobiegawcze środki bezpieczeństwa redukują ryzyko przypadkowego rozruchu elektronarzędzia.
- d) Nieużywane elektronarzędzie należy przechowywać poza zasięgiem dzieci i nie należy pozwalać osobom niezaznajomionym z elektronarzędziem lub niniejszą instrukcją na używanie elektronarzędzia. Elektronarzędzia są niebezpieczne w rękach nieprzeszkolonych użytkowników.
- e) Elektronarzędzia należy konserwować. Należy sprawdzać współosiowość lub zakleszczenie się części ruchomych, pęknięcia części i wszystkie inne czynniki, które mogą mieć wpływ na pracę elektronarzędzia. Jeżeli stwierdzi się uszkodzenia, należy elektronarzędzie przed użyciem naprawić. Przyczyną wielu wypadków jest niefachowy sposób konserwacji elektronarzędzia.
- f) Narzędzia tnące powinny być ostre i czyste. Odpowiednie utrzymywanie ostrych krawędzi narzędzi tnących zmniejsza prawdopodobieństwo zakleszczenia i ułatwia obsługę.
- g) Elektronarzędzie, wyposażenie, narzędzia robocze itp. należy stosować zgodnie z niniejszą instrukcją, biorąc pod uwagę warunki pracy i rodzaj pracy do wykonania. Używanie elektronarzędzia w sposób, do jakiego nie jest przewidziane, może spowodować niebezpieczne sytuacje.
- h) W niskich temperaturach, lub po dłuższym okresie nie użytkowania, zalecane jest włączenie elektronarzędzia bez obciążenia na okres kilku minut w celu właściwego rozprowadzenia smaru w mechanizmie napędu.
- i) Do czyszczenia elektronarzędzi stosować miękką, wilgotną (nie mokra) szmatkę i mydło. Nie stosować benzyny, rozpuszczalników i innych środków mogących uszkodzić urządzenie.
- j) Elektronarzędzie należy przechowywać/transportować po upewnieniu się, że wszystkie jego elementy ruchome są zablokowane i zabezpieczone przed odblokowaniem za pomocą oryginalnych elementów do tego przeznaczonych.
- k) Elektronarzędzie należy przechowywać w miejscu suchym, zabezpieczone przed kurzem i wnikaniem wilgoci.
- l) Transportowanie elektronarzędzia powinno odbywać się w opakowaniu oryginalnym, zabezpieczającym przed uszkodzeniami mechanicznymi.
- m) Uchwyty i powierzchnie chwytne należy utrzymywać czyste i

wolne od oleju i smaru. Śliskie uchwyty i powierzchnie chwytne nie pozwalają na bezpieczne trzymanie i kontrolę narzędzia w nieoczekiwanych sytuacjach.



OSTRZEŻENIE! Ogólne ostrzeżenia dotyczące bezpieczeństwa użytkowania narzędzia.

Naprawa:

- a) Naprawy gwarancyjne i pogwarancyjne swoich elektronarzędzi wykonuje Serwis PROFIX, co gwarantuje najwyższą jakość napraw oraz stosowanie oryginalnych części zamiennych.
- b) Jeżeli przewód przyłączeniowy zasilający elektronarzędzie jest uszkodzony, to musi zostać zastąpiony przewodem przyłączeniowym dostępnym w sieci serwisu.



OSTRZEŻENIE!

WIERTARKA STOŁOWA, szczególnie wskazówki dotyczące bezpiecznego użytkowania urządzenia:

- a) Urządzenie można podłączać tylko i wyłącznie do kontaktu z uziemieniem. Należy używać wyłącznie przedłużaczy z kablem trójżyłowym.
- b) Należy ubierać się w odzież roboczą ściśle opiętą, a przy długich włosach zawsze używać nakrycie głowy lub siatkę na włosy. Nie nosić rękawiczek, luźnej odzieży ani luźno zwisających elementów garderoby, stwarzających ryzyko pochwytnia.
- c) Należy zawsze używać okularów ochronnych.
- d) Należy stosować środki ochrony słuchu. Długotrwały wpływ hałasu może spowodować utratę słuchu.
- e) Nie należy obrabiać materiału zawierającego azbest. Azbest powoduje chorobę nowotworową.
- f) Miejsce pracy należy utrzymywać w czystości. Mieszanki materiałów są szczególnie niebezpieczne. Pył z metalu lekkiego może się zapalić lub wybuchnąć.
- g) Podczas wiercenia w żadnym wypadku nie należy przytrzymywać obrabianego przedmiotu ręką, lecz należy go mocno przytwierdzić do stołu roboczego przy pomocy imadła. Upewnić się, czy zaciski mocujące są mocno ściśnięte i zweryfikować, ażeby nie było przesadnego luzu. Zamocowanie obrabianego przedmiotu w imadle jest bezpieczniejsze niż trzymanie go w ręku.
- h) Nie wolno kłaść palców w miejscach, gdzie mogłyby je osiągnąć wiertarka w razie niespodziewanego poruszenia się obrabianego przedmiotu. Utrata kontroli może spowodować osobiste obrażenia operatora.
- i) Nie należy używać urządzenia, dopóki nie zostało całkowicie zamontowane i zainstalowane według instrukcji obsługi.
- j) Nie należy włączać urządzenia podczas przesuwania głowicy posuwu wrzeciona względem stołu roboczego lub na odwrót. Nie należy włączać urządzenia zanim nie sprawdzono, czy wrzeciennik i stół roboczy zostały mocno przytwierdzone do kolumny.
- k) Nie należy korzystać z urządzenia, jeżeli jakaś jego część jest uszkodzona lub źle funkcjonuje.
- l) Należy odłączać maszynę od sieci elektrycznej podczas przerwy w pracy, podczas wymiany narzędzi wiertniczych,

remontu, czyszczenia lub regulacji.

- m) **Należy ustawić stół lub zderzak ograniczający głębokość wiercenia w taki sposób, aby zapobiec wejściu wiertła w stół. Nie należy używać stołu do projektowania, składania lub konstrukcji, jeżeli urządzenie jest włączone.**
- n) **Przed włączeniem urządzenia należy się upewnić, czy uchwyt został poprawnie zamontowany, wiertło lub korona wiertnicza są pewnie zamocowane w uchwycie, oraz czy klucz do uchwytu (jeżeli był używany) został wyjęty a osłona zabezpieczająca jest opuszczona w dół.**
- o) **Podczas wiercenia należy używać odpowiedniej szybkości, zalecanej do każdego narzędzia wiertniczego i materiału.**
- p) **Przed opuszczeniem urządzenia należy je wyłączyć, poczekać, aż znajdzie się ono w bezruchu, wyjąć wiertło i uprzętnąć stół.**
- r) **Nie wolno używać elektronarzędzia z uszkodzonym przewodem zasilającym. Nie należy dotykać uszkodzonego przewodu; w przypadku uszkodzenia przewodu podczas pracy, należy wyciągnąć wtyczkę z gniazda. Uszkodzone przewody podwyższają ryzyko porażenia prądem.**

PRZEZNACZENIE I BUDOWA WIERTARKI STOŁOWEJ:

Wiertarka stołowa jest przeznaczona do wiercenia otworów w drewnie, metalu i tworzywach sztucznych.

Kategorycznie wyklucza się wykorzystanie urządzenia do wszelkich innych celów.

Wiertarka stołowa jest urządzeniem stacjonarnym w pierwszej klasie ochronności (urządzenia tej klasy muszą być uziemione) i jest napędzana ułożonym pionowo silnikiem jednofazowym.

Urządzenie nie nadaje się do długotrwałych robót w ciężkich warunkach. Nie wolno wykorzystywać go do wykonywania prac wymagających zastosowania profesjonalnego urządzenia.

Każde użycie elektronarzędzia niezgodne z przeznaczeniem podanym wyżej jest zabronione i powoduje utratę gwarancji oraz brak odpowiedzialności producenta za powstałe w wyniku tego szkody.

Jakiegokolwiek modyfikacje urządzenia dokonane przez użytkownika zwalniają producenta z odpowiedzialności za uszkodzenia i szkody wyrządzone użytkownikowi i otoczeniu.

Poprawne użytkowanie elektronarzędzia dotyczy także konserwacji, składowania, transportu i napraw.

Elektronarzędzie może być naprawiane wyłącznie w punktach serwisowych wyznaczonych przez producenta. Urządzenia zasilane z sieci powinny być naprawiane tylko przez osoby uprawnione.

Pomimo zgodnego z przeznaczeniem stosowania nie można całkowicie wyeliminować określonych czynników ryzyka resztkowego. Ze względu na konstrukcję i budowę maszyny mogą wystąpić następujące niebezpieczeństwa:

- Dotknięcie obracającego się narzędzia roboczego w trakcie pracy ręką lub ubraniem operatora.
- Oparzenie przy wymianie narzędzia roboczego. (Podczas pracy narzędzie robocze bardzo się rozgrzewa, żeby uniknąć oparzenia przy jego wymianie należy stosować rękawice ochronne).
- Odrzucenie przedmiotu obrabianego lub części przedmiotu obrabianego.
- Skrzywienie/złamanie narzędzia roboczego.

■Kompletacja

- Wiertarka stołowa (wrzeciennik) - 1 szt.
- Kolumna - 1 szt.
- Stół roboczy - 1 szt.
- Wspornik osłony - 1 szt.
- Przezroczysta osłona zabezpieczająca - 1 szt.
- Uchwyt głowicy posuwu wrzeciona - 3 szt.
- Imadło - 1 szt.
- Stopa - 1 szt.
- Uchwyt wiertarski z wieńcem zębatym - 1 szt.
- Klucz do uchwytu wiertarskiego z wieńcem zębatym - 1 szt.
- Klucz imbusowy - 2 szt.
- Zestaw śrub, wkrętów, nakrętek i podkładek - 1 szt.
- Instrukcja obsługi - 1 szt.
- Karta gwarancyjna - 1 szt.

■Elementy urządzenia

Numeracja elementów urządzenia odnosi się do przedstawienia graficznego umieszczonego na stronach 2-5 instrukcji obsługi:

- Rys. A**
1. Włacznik/wyłącznik
 2. Pokrywa systemu kół pasowych
 3. Wkręt
 4. Śruba drążka suwakowego
 5. Drążek suwakowy
 6. Uchwyt głowicy posuwu wrzeciona
 7. Blokada stołu
 8. Śruba blokująca stół
 9. Uchwyt wiertarski z wieńcem zębatym
 10. Tuleja zaciskowa
 11. Przezroczysta osłona zabezpieczająca
 12. Głowica posuwu wrzeciona
 13. Zderzak ograniczający głębokość wiercenia
- Rys. B**
14. Wrzeciennik
 15. Wkręty (gniazda sześciokątne)
 16. Wspornik osłony
 17. Wkręt
 18. Stół roboczy
 19. Kolumna
 20. Stopa
 21. Otwory do mocowania stopy
 22. Śruba sześciokątna z podkładką
 23. Klucz do uchwytu wiertarskiego
- Rys. D**
24. Imadło
 25. Śruba sześciokątna
 26. Nakrętka z podkładką
 27. Szczęką
 28. Otwór
- Rys. E**
29. Wkręt
 30. Wkręt
 31. Śruby z nakrętkami motylkowymi
 32. Nakrętka
 33. Wrzeciono
 34. Kołnierz wrzeciona
- Rys. F**
35. Pasek klinowy
 36. Koło pasowe wałka wiertarki
 37. Koło pasowe silnika
 38. Obudowa silnika

DANE TECHNICZNE:

Napięcie zasilania	230 V
Częstotliwość zasilania	50 Hz
Moc pobierana	350 W
Prędkość obrotowa	580-2650/min
Uchwyt wiertarski	13 mm
Skok wrzeciona	50 mm
Ilość zakresów prędkości	5
Średnica kolumny	46 mm
Wymiary stołu	160x160 mm
Całkowita wysokość	580 mm
Masa	19 kg
Klasa narzędzia	I
Poziom ciśnienia akustycznego LpA, ±3 dB(A)	62 dB(A)
Poziom mocy akustycznej LwA, ±3 dB(A)	75 dB(A)
Poziom wibracji wg normy EN 61029-1 - tolerancja pomiaru K=1,5 m/s ²	a _r <2,5m/s ²

PRZYGOTOWANIE DO PRACY:

UWAGA! W miejscu pracy należy utrzymywać porządek i dobre oświetlenie.

Rozpakować wiertarkę stołową i sprawdzić kompletność urządzenia oraz obecność ewentualnych uszkodzeń transportowych.

■ Montaż urządzenia (patrz rys. B)



UWAGA! Przed wszystkimi pracami konserwacyjnymi, przebraniem i montażem urządzenia należy upewnić się, że przewód zasilający jest odłączony od źródła zasilania.

Urządzenie powinno być montowane na równej i trwałej powierzchni.

- Przymocować kolumnę **19** do stopy **20** za pomocą trzech śrub z podkładkami **22**.
- Nasadzić stół roboczy **18** na kolumnę **19**.
- Umieścić wrzeciennik **14** na szczytce imadła. Dobrze dokręcić wkręty z gniazdkiem sześciokątnym **15** za pomocą klucza imbusowego, aby zamocować wrzeciennik.
- Nasadzić wspornik osłony **16** na kołnierz wrzeciona **34** i zamocować za pomocą wkręta **29** (patrz rys. E).
- Wprowadzić przezroczystą osłonę zabezpieczającą **11** do wspornika **16** do oporu i wkręcić wkręty **17** w otwory. Dodatkowo zabezpieczyć osłonę za pomocą wkręta **30** i nakrętki **32**. Wysokość osłony można regulować bezstopniowo i mocować za pomocą dwóch śrub z nakrętkami motylkowymi **31** (patrz rys. E).
- Podnieść osłonę zabezpieczającą **11** do góry i mocno nasadzić uchwyt wiertarski **9** gniazdem na stożek wrzeciona **33**.
- Wkręcić uchwyty podnośnika **6** do głowicy posuwu wrzeciona **12**.
- Usunąć olej antykorozyjny pokrywający niezakryte części metalowe przy użyciu szmatki i odrobiny oleju parafinowego. Następnie wysmarować olejem smarowym do maszyny.

UWAGA: Jeżeli brakuje części, nie należy montować urządzenia, włączając go do kontaktu i uruchamiać, dopóki brakujące części nie zostaną zamontowane zgodnie z instrukcją.

■ Ustawianie urządzenia

Przed uruchomieniem wiertarki musi być zamontowana stacjonarnie. Używać do tego obydwu otworów do mocowania stopy **21** (rys. B).

Zwraca uwagę na to, aby urządzenie było łatwo dostępne dla prac przeglądowych i regulacyjnych.

WSKAZÓWKA: Śruby mocujące można tylko tak mocno dokręcać, aby płyta stopy się nie napinała lub nie deformowała. W przypadku zbytznego naprężenia zachodzi niebezpieczeństwo pęknięcia.

■ Mocowanie i wyjmowanie wiertła

- Podnieść osłonę zabezpieczającą **11**.
- Wsunąć wiertło do oporu do poluzowanego uchwytu wiertarskiego **9** i unieruchomić je przez dociśnięcie szczęk tuleją zaciśkową **10** za pomocą klucza **23**, korzystając kolejno z trzech otworów w korpusie uchwytu (patrz rys. B).
- Opuścić osłonę zabezpieczającą **11**.
- W celu wyjścia wiertła należy postępować w odwrotnej kolejności.

■ Ustawianie głębokości wiercenia

- Upewnić się czy nakrętki zabezpieczające na gwincie zderzaka ograniczającego głębokość wiercenia **13** zostały całkowicie podkręcone do góry.
- Przy pomocy uchwytów głowicy posuwu wrzeciona **6** nastawić uchwyt wiertarski **9** na wymaganą głębokość wiercenia. W celu ustalenia wymaganej głębokości wiercenia, należy przyjąć jako punkt odniesienia strzałkę na zderzaku ograniczającym głębokość i odpowiadającą jej wartość na skali.
- Następnie należy kręcić w dół do oporu dolną nakrętką zabezpieczającą, a dalej zrobić to samo z górną nakrętką zabezpieczającą, aby zabezpieczyła dolną nakrętkę.

■ Ustawianie stołu roboczego (patrz rys. C)

Można ustawiać wysokość stołu roboczego, obracać go i przekładać.

Jak ustawić wysokość:

- Poluzować blokadę stołu **7**.
- Ustawić stół **18** na wybraną wysokość.
- Dokręcić blokadę.

Jak obracać stół:

- Poluzować blokadę stołu **7**.
- Obracać stołem **18** do osiągnięcia wybranej pozycji.
- Dokręcić blokadę.

Jak przekładać stół:

- Poluzować śrubę blokującą stół **8**.
- Przełożyć stół **18** do osiągnięcia wybranej pozycji.
- Dokręcić śrubę blokującą stół **8**.

■ Montaż i ustawianie imadła (patrz rys. D)

Wiertarka stołowa wyposażona jest w imadło.

- Położyć imadło **24** na stole roboczym.
- Wsadzić śruby **25** do otworów po obu stronach imadła.
- Przesunąć śrubę po prawej stronie imadła jak najdalej do przodu.
- Przesunąć śrubę po lewej stronie imadła jak najdalej do tyłu.
- Nakręcić nakrętki z podkładką **26** na każdą śrubę.
- Dokręcić ręcznie nakrętki.
- Otworzyć szczęki **27** trochę więcej niż wynosi grubość obrabianego przedmiotu.
- Ustalić właściwe położenie imadła na stole. Aby ustalić miejsce, gdzie wiertło wejdzie w obrabiany przedmiot, należy go nastawić na okrągły otwór **28**, który znajduje się pośrodku stołu.
- Mocno dokręcić nakrętki **26**.

UWAGA: Upewnij się, że elementy złączne po obu stronach imadła zostały dobrze dokręcone. Podczas wiercenia należy regularnie sprawdzać, czy nakrętki nie obluźowały się wskutek wibracji.

■ Ustawienie prędkości obrotowej (patrz rys. F)

Prędkość należy dobierać w zależności od wierconego materiału i średnicy wiercenia.

- Do wiercenia w drewnie należy wybrać wysoką prędkość.
- Do wiercenia w metalu i plastyku należy wybrać mniejszą prędkość, w miarę jak średnica wiercenia zwiększa się.

UWAGA: Przed zmianą prędkości należy wyłączyć urządzenie i czekać aż do zupełnego zatrzymania.

- Wykręcić wkręt 3 (rys. A) i podnieść pokrywę 2.
- Poluzować śrubę drążka suwakowego 4 i przesunąć obudowę silnika 38 do przodu, żeby zmniejszyć nacisk na pasek klinowy 35. Umocować drążek suwakowy 5 dokręcając śrubę drążka.
- Umieścić pasek klinowy równo na kole pasowym wałka wiertarki 36 i na kole pasowym silnika 37 według jednej z możliwych kombinacji, opisanych na tabliczce znamionowej.
- Poluzować śrubę drążka suwakowego i przesunąć obudowę silnika do tyłu, aby naprężyć pasek klinowy. Zamocować drążek suwakowy dokręcając śrubę drążka.
- Opuścić pokrywę 2 i wkręcić wkręt 3.

Należy sprawdzić przed użyciem czy:

- stół roboczy 18 gładko się przesuwa;
- głowicę posuwu wrzeczona 12 można łatwo podnieść i opuścić;
- urządzenie nie drga po włączeniu.

OBSEUGA:

■ Włączanie/wyłączanie (patrz rys. A)

Upewnić się, że źródło zasilania ma parametry odpowiadające parametrom wiertarki podanym na tabliczce znamionowej.

- Aby **włączyć** maszynę, ustaw włącznik/wyłącznik 1 w pozycji (1).
- Aby **wyłączyć** maszynę, ustaw włącznik/wyłącznik 1 w pozycji (0).

■ Wskazówki dotyczące pracy

- Na początku należy używać materiałów odpadowych do doskonalenia własnych umiejętności i przy nauce obsługi urządzenia.
- Podczas wiercenia należy ustawić stół roboczy 18 w taki sposób, aby wiertło było nastawione na otwór 28 w środku stołu. W razie potrzeby należy zaznaczyć pozycje na przedniej stronie kolumny i stołu na wypadek, gdyby było konieczne ustawienie go w tej samej pozycji w przyszłości.
- Należy dobrze zamocować obrabiany przedmiot. W razie jego przewrócenia, obrócenia lub przesunięcia wiercony otwór będzie nierówny i zwiększy się ryzyko złamania wiertła.
- Należy użyć kawałka drewna z odpadów jako podkładki, w celu zmniejszenia ryzyka rozszczępienia się obrabianego przedmiotu i aby ochronić wiertło.
- Jeżeli obrabiane przedmioty są płaskie, należy je ułożyć na drewnianej podstawie i dobrze przymocować do stołu, aby się nie obróciły. Należy przytrzymać przedmioty o nieregularnym kształcie, które nie mogą być ułożone na stole.
- Podczas pracy z imadłem, należy zwrócić wyjątkową uwagę na umocowywanie miękkich materiałów. W razie potrzeby należy używać przegród, aby zapobiec uszkodzeniu obrabianego przedmiotu przez szczęki imadła.
- Opuścić podnośnik wiertła przy użyciu uchwytów podnośnika. Powoli wprowadzać wiertło w obrabiany przedmiot. Gdy już niewiele

brakuje do przewiercenia obrabianego przedmiotu, należy wiertć przy użyciu małej prędkości, aby zapobiec rozszczępieniu.

PRZECHOWYWANIE I KONSERWACJA:

Maszynę należy przechowywać w miejscu niedostępnym dla dzieci, utrzymywać w stanie czystości, chronić przed wilgocią i zapyleniem. Warunki przechowywania powinny wykluczać możliwość uszkodzeń mechanicznych oraz wpływy czynników atmosferycznych.

Maszyna w zasadzie nie wymaga specjalnych zabiegów konserwacyjnych. Należy regularnie czyścić szczeliny wentylacyjne.

Korpus należy czyścić przy pomocy czystej, wilgotnej ściereczki z niewielką ilością mydła, wycierając następnie do sucha.

Nie używać żadnych środków czyszczących ani rozpuszczalników; mogą one uszkodzić części urządzenia wykonane z tworzywa sztucznego.

Należy uważać, aby do wnętrza urządzenia nie dostała się woda.

Co trzy miesiące nastawić wałek wiertła na maksymalną głębokość wiercenia i nasmarować go lekko olejem.

TRANSPORT:

Wiertarkę stołową transportować i składować w opakowaniu, chroniącym przed wilgocią, wnikaniem pyłu i drobnych obiektów, zwłaszcza należy zabezpieczyć otwory wentylacyjne. Drobne elementy, które dostaną się wewnątrz obudowy urządzenia mogą uszkodzić silnik.

PRODUCENT:

PROFIX Sp z o.o., ul. Marywilska 34, 03-228 Warszawa

W razie problemów technicznych prosimy kontaktować się z najbliższym autoryzowanym serwisem. Adresy są podane na karcie gwarancyjnej.

UWAGA! Wszelkie naprawy muszą być przeprowadzane przez wykwalifikowany personel, używając oryginalnych części zamiennych.

PIKTOGRAMY:

Objaśnienia ikonek znajdujących się na tabliczce znamionowej i naklejkach informacyjnych.



— «Przed uruchomieniem przeczytać instrukcję obsługi»



— «Zawsze stosować okulary ochronne»



— «Stosować środki ochrony słuchu»



— «Stosować maskę przeciwpyłową»

OCHRONA ŚRODOWISKA:



UWAGA: Przedstawiony symbol oznacza zakaz umieszczania zużytego sprzętu łącznie z innymi odpadami (z zagrożeniem karą grzywny). Składniki niebezpieczne znajdujące się w sprzęcie elektrycznym i elektronicznym wpływają negatywnie na środowisko naturalne i zdrowie ludzi.

Gospodarstwo domowe powinno przyczynić się do odzysku i ponownego użycia (recyklingu) zużytego sprzętu. W Polsce i w Europie tworzony jest lub już istnieje system zbierania zużytego sprzętu, w ramach którego wszystkie punkty sprzedaży ww. sprzętu mają obowiązek przyjmować zużyty sprzęt. Ponadto istnieją punkty zbiórki ww. sprzętu.



ИНСТРУКЦИЯ ПО ЭКСПЛУАТАЦИИ НАСТОЛЬНО-СВЕРЛИЛЬНЫЙ СТАНОК TWS351

Перевод оригинальной инструкции



ПЕРЕД НАЧАЛОМ ЭКСПЛУАТАЦИИ НЕОБХОДИМО ОЗНАКОМИТЬСЯ С НАСТОЯЩЕЙ ИНСТРУКЦИЕЙ.

Хранить инструкцию для возможного применения в будущем.



ПРЕДУПРЕЖДЕНИЕ! Необходимо ознакомиться со всеми предупреждениями, касающимися безопасности при эксплуатации, обозначенными символом  и всеми указаниями по технике безопасности.

Несоблюдение указанных ниже предупреждений, касающихся безопасности и указаний по технике безопасности может привести к поражению электрическим током, пожару и/или серьезным травмам тела.

Необходимо хранить все предупреждения и указания, касающиеся техники безопасности, чтобы можно было воспользоваться ними в будущем.

В указанных ниже предупреждениях слово „электроинструмент“ означает электроинструмент с питанием от сети (посредством электрического кабеля) или электроинструмент, питаемый от аккумулятора (беспроводное питание).



ПРЕДУПРЕЖДЕНИЕ! Общие предупреждения, касающиеся безопасности при эксплуатации инструмента.

Техника безопасности на рабочем месте:

- Необходимо поддерживать порядок и хорошее освещение на рабочем месте. Беспорядок и плохое освещение являются причиной несчастных случаев.
- На следует использовать электроинструмент во взрывоопасной среде, образующейся легко воспламеняющимися жидкостями, газами или пылью. Электроинструмент создаёт искры, которые могут привести к воспламенению пыли или испарений.
- Не допускать детей и наблюдателей в места, в которых применяются электроинструменты. Отвлечение внимания может привести к потере контроля над электроинструментом.



ПРЕДУПРЕЖДЕНИЕ! Общие предупреждения, касающиеся безопасности при эксплуатации инструмента.

Электробезопасность:

- Штепсельные вилки должны соответствовать сетевым розеткам. Ни в коем случае не переделывать каким-либо образом штепсельную вилку. Не применять каких-либо удлинителей электропитания в случае использования электроинструментов, имеющих провод электропитания с защитным заземляющим проводником. Отсутствие переделок штепсельных розеток и сетевых розеток снижает опасность поражения электрическим током.
- Необходимо избегать прикосновения к поверхности заземлённых или закороченных на массу элементов, таких как трубы, нагреватели, радиаторы центрального отопления и холодильные агрегаты. В случае прикосновения заземлённого или закороченного на массу элемента увеличивается опасность поражения электрическим током.
- Не подвергать электроинструменты воздействию дождя

или влажных условий. В случае попадания в электроинструмент воды увеличивается опасность поражения электрическим током.

- Не создавать опасности повреждения кабеля электропитания. Ни в коем случае не использовать кабеля электропитания, чтобы переносить или тянуть электроинструмент или для извлечения штепсельной вилки из розетки. Кабель электропитания должен находиться вдали от источников тепла, масел, острых краёв и движущихся частей. Повреждённые или запутанные кабели электропитания увеличивают опасность поражения электрическим током.
- Если электроинструмент эксплуатируется на свежем воздухе, следует использовать удлинители кабеля электропитания, предназначенные для работы вне помещений. Использование удлинителя кабеля электропитания, предназначенного для работы вне помещений, снижает опасность поражения электрическим током.
- Рекомендуется подключение устройства к электрической сети, снабжённой выключателем остаточного тока (RCD) с током выключения 30 мА или менее.
- Если эксплуатация электроинструмента во влажной среде неизбежна, в качестве защиты от напряжения питания необходимо использовать защитное устройство по разностному току (RCD). Применение защитного устройства по разностному току снижает опасность поражения электрическим током.



ПРЕДУПРЕЖДЕНИЕ! Общие предупреждения, касающиеся безопасности при эксплуатации инструмента.

Индивидуальная безопасность:

- Настоящее оборудование не предназначено для эксплуатации лицами (включая детей) с физическими, сенсорными или умственными ограничениями или лицами, не имеющими опыта или не знающими оборудования, разве что это осуществляется под надзором или в соответствии с инструкцией по эксплуатации оборудования, переданной лицами, отвечающими за их безопасность.
- Необходимо быть предусмотрительным, наблюдать за работой и руководствоваться здравым смыслом во время эксплуатации электроинструмента. Не следует эксплуатировать электроинструмент в состоянии переутомления или находясь под действием наркотиков, алкоголя или лекарств. Меню не внимания во время эксплуатации электроинструмента может быть причиной травмы пользователя.
- Необходимо применять средства личной защиты. Необходимо обязательно работать с защитными очками. Применение в соответствующих условиях средств личной защиты, таких как противодыльный респиратор, противоскользящая обувь, каска или средства защиты слуха снизит риск получения травмы.
- Необходимо избегать случайного запуска в работу.

Прежде чем вставить вилку кабеля электропитания в сетевую розетку или подключить аккумулятор, а также перед тем, как поднять или перенести электроинструмент, необходимо убедиться, что включатель электроинструмента находится в положении «выключено». Перенос электроинструмента с пальцем на выключателе или подключение электроинструмента к сети питания при включенном выключателе может привести к несчастному случаю.

- д) Прежде, чем запустить электроинструмент в работу, необходимо устранить все ключи. Ключ, оставшийся во вращающейся части электроинструмента, может привести к травме пользователя.
- е) Не следует слишком сильно наклоняться. Необходимо всё время сохранять устойчивость и равновесие. Это позволяет лучше контролировать электроинструмент в неожиданных ситуациях.
- ж) Необходимо иметь соответствующую одежду. Не работать в свободной одежде или с бижутерией. Необходимо, чтобы волосы пользователя, его одежда и рукавицы находились вдали от движущихся элементов. Свободная одежда, бижутерия или длинные волосы могут быть зацеплены движущимися частями.
- з) Если оборудование приспособлено для присоединения внешнего пылеотвода (пылеулавливающего устройства) и поглотителя пыли, необходимо убедиться, что они присоединены и правильно применяются. Применение поглотителей пыли может уменьшить опасность, связанную с запыленностью.
- и) Не позволяйте, чтобы навыки, приобретенные благодаря частому использованию электроинструментом, позволили Вам почувствовать себя самоуверенно и проигнорировать правила техники безопасности. Неосторожные действия могут вызвать серьезные травмы в течение доли секунды.



ПРЕДУПРЕЖДЕНИЕ! Общие предупреждения, касающиеся безопасности при эксплуатации инструмента.

Эксплуатация и уход за электроинструментом:

- а) Не допускать перегрузки электроинструмента. Применять электроинструмент с мощностью, соответствующей выполняемой работе. Надлежащий электроинструмент позволит лучше и безопаснее работать при нагрузке, на которую он рассчитан.
- б) Не следует применять электроинструмент, если его выключатель не включается и не выключается. Каждый электроинструмент, который не может включаться или выключаться выключателем, представляет опасность и должен быть передан на ремонт.
- в) Необходимо отсоединить штепсельную вилку от источника питания электроинструмента и/или отсоединить аккумулятор прежде чем выполнить какую-либо установку, замену части или складирование устройства. Такие предупредительные меры безопасности снижают риск случайного запуска электроинструмента в работу.
- г) Неиспользуемый электроинструмент следует хранить в

недоступном для детей месте и не разрешать тем, кто незнаком с электроинструментом или настоящей инструкцией, пользоваться электроинструментом. *Электроинструмент опасен в руках необученных пользователей.*

- д) Следует выполнять технический уход за электроинструментом. Необходимо проверить соосность или отсутствие заедания (защемления) подвижных элементов, трещин частей, а также все другие факторы, могущие влиять на работу электроинструмента. В случае обнаружения неисправности, необходимо выполнить ремонт электроинструмента. Причиной многих несчастных случаев является непрофессиональный способ выполнения технического ухода.
- е) Режущий инструмент должен быть острым и чистым. Соответствующее содержание и уход за острыми кромками режущего инструмента снижает вероятность защемления и упрощает обслуживание.
- ж) Электроинструмент, оснащение, рабочие инструменты и т. п. необходимо применять в соответствии с настоящей инструкцией, учитывая рабочие условия и вид выполняемой работы. Применение электроинструмента не по назначению может привести к опасным ситуациям.
- з) При низкой температуре или после длительного перерыва в эксплуатации рекомендуется включение электроинструмента без нагрузки на несколько минут с целью распределения смазки в механизме привода.
- и) Для чистки электроинструмента применять мягкую, влажную (не мокрую) тряпку и мыло. Не применять бензина, растворителей и других средств, могущих повредить устройство.
- й) Электроинструмент следует хранить/ транспортировать, убедившись, что все его подвижные элементы заблокированы и защищены от разблокировки при помощи оригинальных элементов, предназначенных для этой цели.
- к) Электроинструмент должен храниться в сухом месте и быть защищенным от пыли и проникания влаги.
- л) Транспортировку электроинструмента необходимо выполнять в оригинальной упаковке, защищающей от механических повреждений.
- м) Держатели и хватательные поверхности следует содержать в чистоте, устраняя с них масло и смазку. Скользкие держатели и хватательные поверхности не позволяют безопасно держать инструмент и контролировать его в случае возникновения неожиданных ситуаций.



ПРЕДУПРЕЖДЕНИЕ! Общие предупреждения, касающиеся безопасности при эксплуатации инструмента.

Ремонт:

- а) Гарантийный и послегарантийный ремонт своих электроинструментов выполняет сервисная служба компании PROFIX, что гарантирует высочайшее качество ремонта и использование оригинальных запчастей.
- б) Если неотсоединяемый кабель электропитания повреждён, он должен быть заменён на предприятии-

изготовителе или специализированном ремонтном предприятии, либо квалифицированным лицом, что позволит избежать опасности.



ПРЕДУПРЕЖДЕНИЕ! НАСТОЛЬНО-СВЕРЛИЛЬНЫЙ СТАНОК, особые указания по безопасной эксплуатации устройства:

- a) Устройство можно подключать только и исключительно к сетевой розетке, имеющей заземление. Применять исключительно удлинители кабеля электропитания с трёхжильным проводом.
- б) Работать в тесно облегающей рабочей одежде, а при наличии длинных волос, надевать головной убор или сетку на волосы. *Не работать в рукавицах, свободной одежде или со свободно свисающими (болтающимися) элементами одежды, создающими опасность захвата вращающимися элементами устройства.*
- в) При работе обязательно применять защитные очки.
- г) Необходимо использовать средства защиты слуха. *Длительное воздействие шума может привести к потере слуха.*
- д) Не обрабатывать материалы, содержащие асбест. *Асбест является канцерогенным материалом.*
- е) Необходимо поддерживать чистоту в месте выполнения работы. *Смеси материалов представляют особую опасность. Пыль лёгких металлов может воспламениться или взорваться.*
- ж) Во время сверления ни в коем случае не придерживать обрабатываемый предмет рукой, а прочно прикреплять его к рабочему столу при помощи тисков. Убедиться, все ли крепящие зажимы зажаты, и проверить, нет ли чрезмерно большого зазора. *Крепление обрабатываемого предмета в тисках более безопасно, чем удерживание его рукой.*
- з) Нельзя класть пальцы в те места, где может их достичь вращающаяся часть устройства при неожиданном перемещении обрабатываемого предмета. *Потеря контроля над устройством может привести к травме оператора.*
- и) Не следует эксплуатировать устройство прежде, чем оно будет собрано и установлено в соответствии с инструкцией по эксплуатации.
- й) Не включать устройство во время перемещения головки перемещения шпинделя относительно рабочего стола или наоборот. Не запускать устройство в работу прежде, чем не будет проверено, надёжно ли шпиндельная бабка и рабочий стол прикреплены к колонне.
- к) Не следует эксплуатировать устройство, если какая-либо его часть повреждена или неправильно работает.
- л) Следует отсоединить машину от сети электропитания во время перерыва в работе, при смене насадок, ремонте, чистке или регулировке.
- м) Необходимо установить стол или упор ограничения глубины сверления так, чтобы предотвратить вхождение сверла в рабочий стол. Не использовать рабочий стол для проектирования, монтажа или изготовления при работающем устройстве.

- н) Прежде, чем запустить устройство в работу, следует убедиться, правильно ли установлен патрон, проверить надёжность закрепления в патроне сверла или буровой коронки, а также убедиться, что ключ для сверлильного патрона (если он применялся) извлечён, а защитный кожух опущен вниз.
- о) Сверление выполнять, выбрав соответствующую частоту вращения, рекомендуемую для данного сверлильного инструмента и материала.
- п) По окончании работы с машиной необходимо выключить её, дождаться полной остановки, извлечь сверло и убрать на рабочем столе.
- р) Запрещено эксплуатировать электроинструмент с повреждённым кабелем электропитания. Не прикасаться к повреждённому кабелю электропитания. В случае повреждения кабеля электропитания во время работы, извлечь штепсельную вилку из розетки. *Повреждённые провода увеличивают опасность поражения электрическим током.*

ПРЕДНАЗНАЧЕНИЕ И КОНСТРУКЦИЯ НАСТОЛЬНО-СВЕРЛИЛЬНОГО СТАНКА:

Настольно-сверлильный станок предназначен для высверливания отверстий в древесине, металле и пластмассе.

Категорически запрещено применять данный электроинструмент для каких-либо других целей.

Настольно-сверлильный станок является стационарным устройством с первым классом электрической защиты (устройства этого класса должны быть заземлены) и приводится в движение установленным вертикально однофазным электродвигателем.

Устройство не пригодно для длительных работ в сложных условиях. Запрещено применять его для работ, требующих применения профессионального оборудования.

Каждое применение электроинструмента, несоответствующее указанному выше назначению, запрещено и ведёт к потере гарантии и отсутствию ответственности производителя за возникший в результате этого ущерб.

Какие-либо модификации электроинструмента, осуществлённые пользователем, освобождают производителя от ответственности за повреждения и ущерб, причинённый пользователю и окружающей среде.

Правильная эксплуатация электроинструмента относится также к техобслуживанию, хранению, транспортировке и ремонту.

Ремонт электроинструмента может выполняться только в определённых производителем сервисных пунктах. Устройства с питанием от сети должны ремонтироваться исключительно лицами, имеющими соответствующий допуск.

Даже применяя электроинструмент по назначению, нельзя полностью исключить определённых факторов остаточного риска. С учётом конструкции электроинструмента, могут иметь место следующие опасности:

- Прикосновение к вращающемуся рабочему инструменту рукой или одеждой оператора.
- Получение ожога при смене рабочего инструмента. (В процессе работы рабочий инструмент сильно разогревается и, чтобы избежать ожогов при его смене, следует применять защитные

- Отбрасывание обрабатываемого предмета или его части.
- Искривление или поломка рабочего инструмента.

■ Комплектация

- Настольно-сверильный станок (шпиндельная бабка) - 1 шт.
- Колонна - 1 шт.
- Рабочий стол - 1 шт.
- Кронштейн крепления защитного кожуха - 1 шт.
- Прозрачный защитный кожух - 1 шт.
- Рукоятка головки механизма подачи шпинделя - 3 шт.
- Тиски - 1 шт.
- Опорная плита - 1 шт.
- Сверильный патрон с зубчатым венцом - 1 шт.
- Ключ для сверильного патрона с зубчатым венцом - 1 шт.
- Ключ шестигранный - 2 шт.
- Комплект винтов, шурупов, гаек и подкладок - 1 шт.
- Инструкция по эксплуатации - 1 шт.
- Гарантийная карта - 1 шт.

■ Элементы устройства

Нумерация элементов устройства относится к рисункам, имеющимся на странице 2–5 инструкции по обслуживанию:

Рис. А 1. Включатель/выключатель

2. Крышка системы шкивов привода
3. Винт
4. Винт штока ползунок
5. Шток ползунок
6. Рукоятка головки механизма подачи шпинделя
7. Устройство фиксации рабочего стола
8. Болт фиксации рабочего стола
9. Сверильный патрон с зубчатым венцом
10. Муфта патрона
11. Прозрачный защитный кожух
12. Головка механизма подачи шпинделя
13. Упор ограничения глубины сверления

Рис. В 14. Шпиндельная бабка

15. Винты (с шестигранным гнездом)
16. Кронштейн крепления защитного кожуха
17. Винт
18. Рабочий стол
19. Колонна
20. Опорная плита
21. Отверстия для крепления опорной плиты
22. Шестигранный винт с подкладкой
23. Ключ для сверильного патрона

Рис. D 24. Тиски

25. Шестигранный болт
26. Гайка с подкладкой
27. Зажимные губки
28. Отверстие

Рис. E 29. Винт

30. Винт
31. Винты с барашковыми гайками

32. Гайка

33. Шпиндель

34. Фланец шпинделя

Рис. F 35. Клиновидный ремень

36. Шкив ременной передачи вала сверильного станка

37. Шкив ременной передачи электродвигателя

38. Корпус электродвигателя

ТЕХНИЧЕСКИЕ ПАРАМЕТРЫ:

Напряжение номинальное	230 В
Частота номинальная	50 Гц
Потребляемая мощность	350 Вт
Частота вращения	580-2650 об/мин
Сверильный патрон	13 мм
Рабочий ход шпинделя	50 мм
Количество установок частоты вращения	5
Диаметр колонны	46 мм
Размеры рабочего стола	160 x 160 мм
Полная высота	580 мм
Вес	19 кг
Класс оборудования	I
Уровень звукового давления (LpA), ±3 дБ(A)	62 дБ(A)
Уровень звуковой мощности (LwA), ±3 дБ(A)	75 дБ(A)
Уровень вибрации согласно EN 61029-1 - погрешность измерения K=1,5 м/с ²	a _w < 2,5 м/с ²

ПОДГОТОВКА К РАБОТЕ:

ВНИМАНИЕ! На рабочем месте необходимо поддерживать порядок и хорошее освещение.

Распаковать настольно-сверильный станок и проверить комплектность устройства, а также отсутствие возможных повреждений во время транспортировки.

■ Сборка и установка устройства (см. рис. B)



ВНИМАНИЕ! Прежде чем начать какие-либо работы по техническому уходу, изменению оснащения и установке устройства, необходимо убедиться, что кабель электропитания отсоединён от источника питания.

Устройство необходимо установить на ровной стабильной поверхности.

1. Прикрепить колонну **19** к опорной плите **20** при помощи трёх винтов с подкладками **22**.
2. Насадить рабочий стол **18** на колонну **19**.
3. Разместить шпиндельную бабку **14** в верхней части колонны. Надёжно затянуть винты с шестигранным углублением **15** при помощи шестигранного ключа, чтобы прикрепить шпиндельную бабку.
4. Надеть кронштейн защитного кожуха **16** на фланец шпинделя **34** и закрепить при помощи винта **29** (см. рис. E).
5. Ввести прозрачный защитный кожух **11** в кронштейн **16** до упора и закрутить винты **17** в отверстия. Дополнительно зафиксировать защитный кожух винтом **30** и гайкой **32**. Высоту

защитного кожуха можно плавно регулировать и фиксировать при помощи двух винтов с барашковыми гайками **31** (см. рис. **Е**).

6. Поднять защитный кожух **11** вверх и плотно надсадить гнездо сверлильного патрона **9** на конусшпинделя **33**.
7. Ввинтить рукоятки подъёмного устройства **6** в головку механизма подачи шпинделя **12**.
8. Устранить антикоррозионное масло, защищающее незакрытые металлические элементы, при помощи тряпки и небольшого количества парафинового масла. Затем смазать машинным смазочным маслом.

ВНИМАНИЕ: Если отсутствуют какие-то части, следует прекратить сборку и установку устройства, не подключать его к сетевой розетке и не запускать в работу до тех пор, пока отсутствующие части не будут установлены в соответствии с инструкцией.

■ Регулировка устройства

Перед запуском устройства в работу необходимо установить сверлильный станок неподвижно. Для стационарного монтажа использовать оба отверстия для крепления опорной плиты **21** (см. рис. **В**). Следите, чтобы устройство было легко доступно для работ по техобслуживанию и регулировке.

УКАЗАНИЕ: Крепящие винты затягивать так сильно, чтобы избежать деформации и напряжения опорной плиты. При чрезмерном напряжении имеется опасность, что плита треснет.

■ Крепление и извлечение сверла

- Поднять защитный кожух **11**.
- Вставить сверло до упора в открытый сверлильный патрон **9** и зафиксировать его, сжав зажимные губки патрона муфтой **10** при помощи ключа **23**, используя по очереди три отверстия на корпусе патрона (см. рис. **В**).
- Опустить защитный кожух **11**.
- Для извлечения сверла, следуя выполнить описанные выше операции в обратной последовательности.

■ Установка глубины сверления

- Убедитесь, что стопорные гайки на резьбовой части упора ограничения глубины сверления **13** полностью завинчены в верхнее положение.
- При помощи рукояток головки механизма подачи шпинделя **6** перемещать сверлильный патрон **9** вниз на необходимую глубину сверления. Установку требуемой глубины сверления необходимо выполнять, используя в качестве точки отнесения стрелку на упоре ограничения глубины сверления и соответствующую величину, указанную на шкале.
- Затем следует завинтить вниз до упора нижнюю стопорную гайку, после чего выполнить то же самое с верхней стопорной гайкой, чтобы законтровать нижнюю гайку.

■ Регулировка рабочего стола (см. рис. **С**)

Можно устанавливать высоту рабочего стола, поворачивать его и изменять наклон.

Как установить высоту:

- Ослабить винт устройства фиксации рабочего стола **7**.
- Установить рабочий стол **18** на необходимую высоту.
- Затянуть фиксирующий винт.

Как поворачивать стол:

- Ослабить винт устройства фиксации рабочего стола **7**.
- Повернуть рабочий стол **18** до достижения требуемой позиции.
- Затянуть фиксирующий винт.

Как изменять наклон рабочего стол:

- Ослабить болт фиксации рабочего стола **8**.
- Изменить наклон рабочего стола **18** до достижения требуемого положения.
- Завинтить болт фиксации рабочего стола **8**.

■ Установка тисков (см. рис. **Д**)

Настольно-сверлильный станок оснащён тисками.

- Уложить тиски **24** на рабочем столе.
- Вставить болты **25** в отверстия с обеих сторон тисков.
- Переместить болт с правой стороны тисков как можно дальше вперёд.
- Переместить болт с левой стороны тисков как можно дальше назад.
- Навинтить гайки с подкладками **26** на каждый болт.
- Завинтить гайки вручную.
- Открыть зажимные губки **27** на ширину несколько больше, чем толщина обрабатываемого предмета.
- Установить требуемое положение тисков на рабочем столе. С целью установки места, в которое сверло войдёт в обрабатываемый предмет, необходимо направить сверло на круглое отверстие **28**, имеющееся в центре стола.
- Прочно затянуть гайки **26**.

ВНИМАНИЕ: Проверить надёжность затяжки крепёжных элементов с обеих сторон тисков. В процессе сверления необходимо регулярно проверять, не произошло ли ослабление гаек в результате вибрации.

■ Установка частоты вращения (см. рис. **Ф**)

Частота вращения должна быть выбрана в зависимости от обрабатываемого материала и диаметра высверливаемого отверстия.

- При сверлении в древесине следует выбрать высокую частоту вращения.
- При сверлении в металле и пластмассе, следует выбирать меньшую частоту вращения и тем меньше, чем больше диаметр высверливаемого отверстия.

ВНИМАНИЕ: Пред каждым изменением частоты вращения необходимо выключить устройство и дождаться полной его остановки.

- Вывинтить винт **3** (рис. **А**) и поднять крышку **2**.
- Ослабить барашковый винт штока ползунка **4** и переместить корпус электродвигателя **38** вперёд, чтобы снизить натяжение клиновидного ремня. **35**. Зафиксировать шток ползунка **5**, затянув барашковый винт штока.
- Надеть клиновидный ремень на шкив ременной передачи сверлильного станка **36** и на шкив ременной передачи электродвигателя **37** в соответствии с одной из возможных комбинаций, указанных на щитке устройства.
- Ослабить барашковый винт штока ползунка и переместить корпус электродвигателя назад, чтобы натянуть клиновидный ремень. Зафиксировать шток ползунка, затянув барашковый

винт штока.

- Опустить крышку **2** и закрутить винт **3**.

Прежде чем начать работу, необходимо проверить:

- гладко ли перемещается рабочий стол **18**;
- легко ли производится подъём и опускание при помощи головки механизма подачи шпинделя **12**;
- отсутствие вибраций устройства после его включения.

ЭКСПЛУАТАЦИЯ:

■ Включение/выключение (см. рис. А)

Убедиться, что параметры источника питания соответствуют параметрам сверлильного станка, указанным на его щитке.

- Для **включения** машины установить включатель/выключатель **1** в положение **(1)**.
- Для **выключения** машины установить включатель/выключатель **1** в положение **(0)**.

■ Указания по работе станка

- В начале работы использовать отходные материалы для тренировки умения и обучения обслуживания устройства.
- Во время сверления установить рабочий стол **18** таким образом, чтобы ось сверла была направлена на отверстие **28** в центре стола. При необходимости необходимо обозначить положения на передней стороне колонны и рабочего стола на случай, если будет необходимо установить его в том самом положении в будущем.
- Необходимо надёжно закрепить обрабатываемый предмет. В случае его опрокидывания, поворота или перемещения, высверливаемое отверстие будет неровным и повышается опасность поломки сверла.
- Следует использовать деревянный брусок из отходов в качестве подставки, чтобы уменьшить возможность расщепления обрабатываемого предмета и для защиты сверла.
- Если обрабатываемые предметы имеют плоскую форму, необходимо уложить их на деревянном основании и надёжно прикрепить к рабочему столу, чтобы избежать их поворота. Предметы неправильной формы, которые невозможно уложить на рабочем столе, следует придерживать.
- При работе с тисками, необходимо обратить исключительное внимание на крепление мягких материалов. При необходимости следует использовать перегородки, чтобы избежать повреждения обрабатываемого материала зажимными губками тисков.
- При помощи механизма подачи шпинделя опускать сверло. Медленно ввести сверло в обрабатываемый предмет. При достижении места выхода сверла из материала, следует сверлить с малой частотой вращения – это позволит избежать расщепления материала.

ХРАНЕНИЕ И ТЕХНИЧЕСКИЙ УХОД :

Электроинструмент следует хранить в месте, недоступном для детей, содержать в чистоте, защищать от влаги и попадания пыли. Условия хранения должны исключать возможность механических повреждений и влияния атмосферных условий.

Машина в принципе не требует специальных процедур по техническому уходу. Необходимо регулярно чистить вентиляционные щели устройства.

Корпус следует чистить чистой, влажной тряпкой, с небольшим количеством мыла, а затем протереть насухо.

НИ В КОЕМ СЛУЧАЕ не применять для чистки растворителей. Они могут повредить пластмассовые части устройства.

Необходимо следить за тем, чтобы вовнутрь электроинструмента не попала вода.

Раз на три месяца следует установить вал сверла на максимальную глубину сверления и деликатно смазать его машинным маслом.

ТРАНСПОРТИРОВКА:

Настольно-сверлильный станок следует транспортировать и складировать в упаковке, защищающей от влаги, проникновения пыли и мелких объектов, особенно необходимо защитить вентиляционные отверстия. Мелкие элементы, попавшие вовнутрь корпуса, могут повредить электродвигатель.

ПРОИЗВОДИТЕЛЬ:

ООО «ПРОФИКС»

ул. Марьевильска 34, 03-228 Варшава, ПОЛЬША

В случае возникновения технических проблем свяжитесь, пожалуйста, с сервисной службой. Адреса сервисных пунктов указаны в гарантийной карте.

ВНИМАНИЕ! Все работы по ремонту должны выполняться квалифицированным персоналом с применением оригинальных запасных частей.

ПИКТОГРАММЫ:

Описание знаков, имеющихся на щитке и информационных наклейках на электроинструменте.



— «Перед подключением и началом работы необходимо прочитать инструкцию по эксплуатации.»



— «Использовать средства защиты органов зрения.»



— «Использовать средства защиты органов слуха.»



— «Использовать средства защиты верхних дыхательных путей»

ЗАЩИТА ОКРУЖАЮЩЕЙ СРЕДЫ:



ВНИМАНИЕ: Указанный символ означает запрет размещения использованных электроинструментов вместе с другими отходами (за это грозит наказание в виде штрафа). Опасные компоненты, имеющиеся в

электрическом и электронном оборудовании, отрицательно влияют на окружающую среду и здоровье.

Домашнее хозяйство должно способствовать восстановлению и повторному использованию (рециклированию) использованного оборудования. В Польше и в Европе создаётся или уже существует система сбора использованного оборудования, предусматривающая, что все пункты продажи в/у оборудования обязаны принимать использованное оборудование. Кроме того, имеются пункты приёма в/у оборудования.

RO

INSTRUCȚIUNE DE FOLOSIRE
MAȘINĂ DE GĂURIT STAȚIONARĂ TWS351
 Traducere din instrucțiunea originală



ÎNAINTE DE UTILIZARE, CITIȚI ACESTE INSTRUCȚIUNI.

Păstrează instrucțiunile pentru o folosire viitoare.



ATENȚIE! Citește toate avertismentele referitoare la protecția muncii marcate cu simboluri ⚠ și toate indicațiile referitoare la utilizarea în siguranță.

Nerespectarea avertismentelor de mai jos, poate duce la accidente și la electrocutare, incendii și/sau la vătămări corporale.

Păstrează toate avertismentele și indicațiile referitoare la protecția muncii, pentru a le folosi în viitor.

În avertismentele de mai jos, termenul "unealtă electrică" înseamnă unealtă care este alimentată de la rețea (cu cablu de alimentare) sau unealtă electrică alimentată din baterie (fără cablu).



ATENȚIE! Reguli generale de protecție a muncii.

Siguranța la locul de muncă:

- La locul de muncă păstrează curățenie și bună iluminare. Zonele și bancurile de lucru aglomerate cheamă accidente.
- Nu utilizați unealta electrică în atmosferi explozive, formate din lichide inflamabile, gaze sau lichide. Unelata electrică produce scântei, care pot aprinde praful sau aburul.
- Țineți copiii departe de locurile în care unealta electrică este folosită. Distragerea atenției poate duce la pierderea atenției asupra unelei electrice.



ATENȚIE! Reguli generale cu privire la utilizarea în siguranță a unelei.

Siguranța electrică:

- Ștecherul unelei electrice trebuie să fie conforme cu priza. Este interzisă modificarea ștecherului. Este interzisă utilizarea prelungitoarelor în cazul unelto electrice cu cablu de legare la pământ de protecție. Nemodificarea ștecherelor și a prizelor micșorează riscul de electrocutare.
- Evitați să atingeți suprafața de împământare sau conectările la masă, cum ar fi conducte, radiatoare, radiatoare de încălzire centrală și frigider. În cazul atingerii părților împământate, crește riscul de electrocutare.
- Nu expuneți sculele electrice în condiții de ploaie sau mediu umed. În caz de infiltrație cu apă, crește riscul de electrocutare.
- Nu abuzați de cablurile de conectare. Nu folosiți cablul de alimentare la mutarea, tragerea unelei sau tragerea ștecherului din priză. Păstrarea cablului de alimentare departe de surse de căldură, ulei, mυχii ascuțiți sau părți în mișcare. Cablurile deteriorate sau încurcate cresc riscul de electrocutare.
- În cazul în care unealta electrică este folosită în aer liber, conectarea trebuie efectuată cu ajutorul prelungitorilor destinate funcționării în aer liber. Folosirea prelungitorului destinat funcționării în aer liber, micșorează riscul de electrocutare.
- Vă recomandăm să racordați aparatul la o rețea electrică dotată cu un comutator cu curent diferențial (RCD) cu amperaj de acționare de 30mA sau mai mic.
- În cazul în care unealta electrică este folosită în mediu umed, este inevitabilă, utilizarea unui dispozitiv de protecție împotriva tensiunii de alimentare, cum ar fi aplicarea unui dispozitiv de curent rezidual (RCD). Folosirea RCD micșorează riscul

de electrocutare.



ATENȚIE! Avertismente generale cu privire la siguranța folosirii unelei.

Siguranță personală:

- Acest echipament nu este destinat utilizării de către persoane (inclusiv copii) cu abilități fizice reduse, senzoriale sau mentale, sau de persoane care nu au experiență sau nu cunosc echipamentul, cu excepția cazului în care are loc sub supraveghere sau în conformitate cu instrucția de folosire a echipamentului, de către o persoană responsabilă pentru siguranța lor.
- Trebuie să fii atent, să avari grijă ce faceți și să păstrați bun simț în timpul folosirii unelei electrice. Nu folosiți unealta electrică, când sunteți obosiți sau sub influența drogurilor, alcoolului sau medicamentelor. Un moment de neatenție în timpul lucrului cu unelata electrică poate cauza vătămări personale grave.
- Folosiți echipament de protecție. Purtați întotdeauna ochelari de protecție. Folosind echipamentul de protecție cum ar fi masca de praf, pantofi cu anti-alunecare, căști sau protecție auditivă, micșorează riscul de vătămare.
- Evitați pornirea accidentală. Înainte de conectarea la sursa de alimentare și/sau înainte de conectarea bateriei și înainte de ridicarea sau mutarea unelei asigurativă că comutatorul unelei electrice este în poziția oprită. Mutarea unelei electrice cu degetul pe comutator sau conectarea unelei electrice la rețeaua de alimentare în poziția pornită poate provoca un accident.
- Înainte de pornirea unelei electrice îndepărtați toate uneltele din apropiere. Lăsarea de unelte pe părțile de mișcare ale unelei electrice poate duce la vătămări corporale.
- Nu vă apliceți prea mult. Trebuie să stați sigur și să mențineți echilibrul. Acest lucru va permite un control mai bun asupra unelei electrice în situații neașteptate.
- Îmbrăcați-vă corespunzător. Nu purtați haine largi sau bijuterii. Țineți părul strâns, hainele și mânușile departe de părțile în mișcare. Hainele largi, bijuteria sau praful lung se pot agăța de părțile în mișcare.
- Dacă echipamentul este potrivit pentru conectarea extractorului de praf extern și a colectorului de praf, asigurativă că acestea sunt conectate și folosite corect. Folosirea colectorului de praf poate reduce riscul de pericole legate de prafulite.
- Nu permiteți ca abilitățile obținute prin utilizarea frecventă a sculei electrice să vă facă să vă simțiți prea încrezători în sine și să ignorați regulile de siguranță. Acțiunile necorespunzătoare pot provoca vătămări grave într-o fracțiune de secundă.



ATENȚIE! Avertismente generale cu privire la folosirea în siguranță a unelei.

Utilizarea și îngrijirea unelei electrice:

- Nu supraîncărcați unealta electrică. Utilizați o unealtă electrică în funcție de puterea necesară muncii efectuate. Unelata electrică corectă va permite o funcționare mai bună și este sigură în cazul însărcinării, pentru care a fost proiectată.
- Este interzisă utilizarea unelei electrice dacă comutatorul nu pornește și nu oprește unealta. Fiecare unealtă electrică care nu pornește sau nu se oprește este periculoasă și trebuie reparată.

- c) **Deconectați ștecherul de la sursa de alimentare a unelei electrice și/sau deconectați bateria înainte de orice setare, schimbare de părți sau depozitare. Aceste mijloace de protecție reduc riscul unei pomiri accidentale a unelei electrice.**
- d) **Unealta electrică nefolosită trebuie depozitată departe de copii și nu trebuie împrumutată persoanelor care nu cunosc unealta electrică sau care nu au citit această instrucție de folosire a unelei electrice. Unealta electrică este periculoasă când este folosită de o persoană fără experiență.**
- e) **Unealta electrică trebuie bine întreținută. Trebuie controlată alinierea sau bruierea pieselor în mișcare, ruperea pieselor și alți factori care pot avea influență la funcționarea unelei electrice. Dacă găsim o deteriorare, unealta electrică înainte folosirii trebuie reparată. Cauza multor accidente este întreținerea necorespunzătoare a unelei electrice.**
- f) **Unelele de tăiere trebuie să fie ascuțite și curate. Întreținerea părților ascuțite ale uneltelor de tăiere reduce riscul de blocare în material și ușurează folosirea.**
- g) **Unealta electrică, echipamentul, unelele de lucru, etc. trebuie scufundate în conformitate cu această instrucție, ținând cont de tipul și condițiile de lucru. Utilizarea unelei electrice în alt mod decât este destinația, poate duce la situații periculoase.**
- h) **La temperaturi scăzute, sau după o perioadă îndelungată de nefolosire, este recomandată pornirea unelei electrice fără sarcină pentru câteva minute pentru a distribui corect unsoarea în mecanismul de transmisie.**
- i) **Pentru curățirea unelei electrice folosiți o cârpă moale, umedă (nu udă) și săpun. Nu folosiți benzină, diluanți sau alte mijloace care pot deteriora echipamentul.**
- j) **Unealta electrică trebuie depozitată/transportată numai după ce ne-am asigurat că toate elementele în mișcare sunt blocate și asigurate cu ajutorul elementelor originale destinate blocării.**
- k) **Unealta electrică trebuie păstrată într-un loc uscat, asigurat împotriva prafului și a umezelii.**
- l) **Transportul unelei electrice trebuie să aibă loc în ambalajul original, asigurat împotriva deteriorărilor mecanice.**
- m) **Mănerile și suprafețele de prindere trebuie să fie menținute curate fără ulei și grăsime. Mănerile și suprafețele de prindere alunecoase nu permit ținerea în siguranță și controlul sculei în situații neașteptate.**



ATENȚIE! Avertismente generale cu privire la folosirea în siguranță a uneltei.

Repararea:

- a) **Reparații în garanție și postgaranție ale uneltelor dumneavoastră electrice sunt efectuate de Service-ul PROFIX, ceea ce garantează calitatea cea mai ridicată a reparațiilor și utilizarea de piese originale de schimb.**
- b) **Dacă cablul de alimentare este deteriorat, trebuie înlocuit cu unul nou la producător sau într-o unitate de reparații specială sau de către o persoană calificată, pentru a evita pericolul.**



ATENȚIE! MAȘINA DE GĂURIT STAȚIONARĂ, indicații detaliate privitoare la utilizarea în condiții de siguranță a aparatului:

- a) **Aparatul poate fi cuplat doar la prize împământate. Trebuie să**

utilizați doar prelungitoare cu cablu cu trei conductori.

- b) **Trebuie să purtați haine de lucru cât mai strânse pe corp, iar în cazul în care aveți păr lung trebuie să purtați mereu articole pentru acoperirea capului sau plasă pentru păr. Nu purtați mănuși, haine largi sau piese de îmbrăcăminte care atarnă și care pot fi prinse de aparat.**
- c) **Trebuie să folosiți mereu ochelari de protecție.**
- d) **Trebuie să folosiți protecție auditivă. Expunerea îndelungată la zgomot poate duce la pierderea auzului.**
- e) **Se interzice prelucrarea de materiale care conțin azbest. Azbestul poate provoca cancer.**
- f) **Locul de muncă trebuie menținut curat. Amestecurile de materiale sunt extrem de periculoase. Pulberea de metale ușoare se poate aprinde sau poate exploda.**
- g) **Atunci când faceți găuri nu trebuie să țineți obiectul cu mâna, ci prindeți-l ferm cu menghina de masa de lucru. Asigurați-vă că menghina este strânsă bine și verificați dacă nu joacă prea tare. Prinderea obiectului în menghină este mai sigură decât dacă îl țineți în mână.**
- h) **Nu așezați degetele în locurile în care poate ajunge mașina de găurit în cazul în care obiectul prelucrat se mișcă. Pierderea controlului poate răni operatorul.**
- i) **Nu utilizați aparatul înainte de a-l monta și instala în întregime conform instrucțiunilor de utilizare.**
- j) **Nu porniți aparatul atunci când capul de înaintare al axului se deplasează față de masa de lucru sau invers. Nu porniți aparatul înainte de a verifica dacă axul și masa de lucru sunt prinse ferm pe colană.**
- k) **Nu folosiți aparatul în cazul în care oricare dintre piesele acestuia este deteriorată sau funcționează rău.**
- l) **Decuplați mașina de la rețeaua electrică atunci când faceți pauze, când schimbați burghiurile, reparați, curățați sau ajustați aparatul.**
- m) **Trebuie să setați masa sau limitatorul adâncimii de găurire astfel încât să preveniți intrarea burghiului în masă. Nu folosiți masa de lucru pentru proiectarea, imbinarea sau construirea de piese în cazul în care aparatul este pornit.**
- n) **Înainte de a porni aparatul trebuie să vă asigurați că ați montat corect mandrina, burghiurile și celelalte piese din mandrină sunt prinse bine în aceasta, cheia mandrinei trebuie să fie scoasă (în cazul în care ați folosit-o) iar carcasa de protecție trebuie să fie coborâtă.**
- o) **Atunci când faceți găuri trebuie să folosiți viteză adecvată, recomandată pentru fiecare burghiu și material.**
- p) **Înainte de a da jos unealta trebuie să o opriti, așteptați până ce se oprește, scoateți burghiul și curățați masa.**
- r) **Nu este permisă utilizarea aparatului electric cu cablu de alimentare deteriorat. Nu atingeți cablul deteriorat; în cazul în care cablul se deteriorează în timp ce folosiți aparatul trebuie să scoateți ștecherul din priză. Cablurile deteriorate măresc riscul de electrocutare.**

DESTINAȚIA ȘI STRUCTURA MAȘINII DE GĂURIT STAȚIONARĂ:

Mașina de găurit staționară este destinată pentru efectuarea de găuri în lemn, metal și materiale sintetice.

Se interzice categoric folosirea aparatului pentru orice alte scopuri.

Mașina de găurit staționară este un aparat care face parte din prima clasă de echipament (aparatele din această clasă trebuie să fie împământate) și este antrenată de un motor monofazat fixat vertical.

Aparatul nu poate fi utilizat la lucrări prelungite în condiții dificile. Nu utilizați aparatul pentru lucrări la care este necesar să folosiți echipament profesional.

Fiecare utilizare a unelei electrice neconformă cu destinația acesteia, așa cum a fost indicată mai sus, este interzisă și atrage după sine pierderea garanției precum și privarea de răspundere a producătorului pentru pagubele apărute în urma acestor.

Toate modificările aparatului efectuate de utilizator îl exceptă pe producător de responsabilitate pentru pagubele provocate utilizatorului și mediului.

Utilizarea corespunzătoare a unelei electrice se referă de asemenea și la întreținerea, depozitarea, transportul și reparațiile aparatului.

Unealta electrică poate fi reparată doar în punctele de service menționate de producător. Aparatele alimentate la rețea trebuie să fie reparate doar de persoane calificate în acest sens.

Chiar și în cazul în care unealta a fost utilizată corespunzător nu pot fi eliminați definitiv anumiți factori de risc rezidual. Datorită proiectării și a structurii aparatului pot apărea următoarele riscuri:

- Atingerea unelei de lucru în mișcare cu mâna sau cu îmbrăcămintea operatorului.
- Arsuri la schimbarea unelei de lucru. (În timpul utilizării unealta de lucru se încălzește foarte mult, pentru a evita arsurile atunci când o schimbați trebuie să purtați mănuși de protecție).
- Recul obiectului prelucrat sau a unei bucăți din obiectul prelucrat.
- Îndoirea/ruperea unelei de lucru.

■ **Completare**

- Mașină de găurit staționară (ax) - 1 buc.
- Coloană - 1 buc.
- Masă de lucru - 1 buc.
- Suport carcasă - 1 buc.
- Carcasă transparentă de protecție - 1 buc.
- Mâner cap de deplasare arbore - 3 buc.
- Menghină - 1 buc.
- Picior - 1 buc.
- Mandrină cu coroană dințată - 1 buc.
- Cheie pentru mandrină cu coroană dințată - 1 buc.
- Cheie hexagonală-2 buc.
- Set de șuruburi, piulițe și șaibe - 1 buc.
- Instrucția de folosire - 1 buc.
- Cartea de garanție - 1 buc.

■ **Elementele unelei**

Numerotarea pieselor din aparat se referă la reprezentarea grafică publicată pe paginile 2-5 din instrucțiunile de utilizare:

Des. A 1. Comutator

2. Capac sistem roți de rezervă
3. Șurub
4. Șurub bară de glisare
5. Bară de glisare
6. Mâner cap de deplasare arbore
7. Blocadă masă

8. Șurub de blocare masă
9. Mandrină cu coroană dințată
10. Bucșă de strângere
11. Carcasă transparentă de protecție
12. Cap de deplasare arbore
13. Limitator adâncime de găurire

Des. B 14. Arbore

15. Șuruburi (suport hexagonal)
16. Suport carcasă
17. Șurub
18. Masă de lucru
19. Coloană
20. Picior
21. Orificii pentru fixare picior
22. Șurub hexagonal cu piuliță
23. Cheie pentru mandrină

Des. D 24. Menghină

25. Șurub hexagonal
26. Piuliță cu șaibă
27. Fălci
28. Orificiu

Des. E 29. Șurub

30. Șurub
31. Șuruburi cu piulițe flutute
32. Piuliță
33. Ax
34. Flanșă ax

Des. F 35. Curea de transmisie

36. Scripete arbore burghiu
37. Scripete motor
38. Carcasă motor

DATE TEHNICE:

Tensiunea de alimentare	230 V
Frecvența de alimentare	50 Hz
Puterea	350 W
Viteza de rotire	580-2650/min
Suport mașină de găurit	13 mm
Salt ax	50 mm
Număr intervale de viteză	5
Diametru coloană	46 mm
Dimensiuni masă	160x160 mm
Înălțime totală	580 mm
Masă	19 kg
Clasa echipamentului	I
Nivelul presiunii acustice LpA, ±3 dB(A)	62 dB(A)
Nivelul puterii acustice LwA, ±3 dB(A)	75 dB(A)
Nivelul de vibrație conform normie EN 61029-1 - toleranță de măsurare K=1,5, m/s ²	a _h <2,5m/s ²

ÎNAINTE DE UTILIZARE:

ATENȚIE! Locul de muncă trebuie menținut curat și bine iluminat.

Despachetați mașina de găurit stabilă și verificați dacă aparatul este complet și dacă există defecțiuni cauzate de transport.

■ Montaj aparat (vezi des. B)



ATENȚIE! Înainte de toate lucrările de întreținere, ajustare și montaj al aparatului trebuie să vă asigurați că ați decuplat cablul de alimentare de la sursa de curent.

Aparatul trebuie montat pe o suprafață nivelată și dură.

1. Prindeți coloana **19** pe piciorul **20** cu trei șuruburi cu piulițe **22**.
2. Așezați masa de lucru **18** pe coloana **19**.
3. Amplasați axul **14** pe vârful coloanei. Strângeți bine șuruburile cu soclu hexagonal **15** cu o cheie imbus pentru a fixa axul.
4. Fixați suportul carcasei **16** pe gulerul axului **34** și fixați cu șurub **29** (vezi des. E).
5. Introduceți carcasa transparentă de protecție **11** în suportul **16** până la capăt și strângeți șuruburile **17** în orificii. Pe lângă acestea protejați carcasa cu un șurub **30** și piuliță **32**. Înălțimea carcasei poate fi ajustată direct apoi fixați cu două șuruburi cu piuliță fluture **31** (vezi des. E).
6. Ridicați carcasa de protecție **11** și introduceți ferm mandrina **9** cu priza pe conul axului **33**.
7. Rotiți mânerul suportului **6** pe capul de deplasare al axului **12**.
8. Îndepărtați uleiul anticoroziv care acoperă piesele de metal nevopsite cu o lavetă și puțin ulei de parafină. Apoi ungeți cu ulei gresant pentru mașini.

ATENȚIE: În cazul în care lipsesc piese nu montați, cuplați la curent sau nu porniți aparatul până ce piesele lipsă nu vor fi montate conform instrucțiunilor.

■ Setare aparat

Înainte de montare mașina de găurit trebuie montată staționar. Pentru a face acest lucru folosiți ambele orificii pentru fixarea piciorului **21** (des. B). Aveți grijă ca aparatul să poată fi inspectat și ajustat cu ușurință.

INDICAȚIE: Șuruburile de fixare pot fi strânse doar atât de tare încât placa piciorului să nu se îndoaie sau să se deformeze. În cazul în care se întind excesiv există pericolul de cădere.

■ Fixare și scoatere burghiu

- Ridicați carcasa de protecție **11**.
- Introduceți burghiul până la capăt în mandrina care joacă **9** și imobilizați prin strângerea fălcilor cu o bucă de strângere **10** cu cheia **23**, folosiți pe rând unul dintre cele trei orificii din carcasa mânerului (vezi des. B).
- Dați drumul la carcasa de protecție **11**.
- Pentru a scoate burghiul trebuie să procedați în ordine inversă.

■ Setare adâncime de găurire

- Asigurați-vă că piulițele de protecție de pe filetul barei de protecție care limitează adâncimea de găurire **13** sunt ridicate.
- Folosiți mânerul capului de deplasare al axului **6** pentru a seta mandrina **9** la adâncimea dorită de găurire. Pentru a stabili adâncimea dorită de găurire, trebuie să luați drept punct de referință săgeata de pe bariera de limitare a adâncimii de găurire și valoarea corespunzătoare a acesteia.
- Apoi trebuie să rotiți în jos până la maxim piulița de protecție de jos,

iar apoi faceți același lucru cu piulița de protecție de sus pentru a proteja piulița de jos.

■ Setare masă de lucru (vezi des. C)

Puteți seta înălțimea mesei de lucru, să-l rotiți și să o mutați.

Cum puteți seta înălțimea:

- Desfiletați blocada mesei **7**.
- Setati masa **18** la înălțimea selectată.
- Strângeți blocada.

Cum puteți roti masa:

- Desfiletați blocada mesei **7**.
- Rotiți masa **18** până ce obțineți poziția dorită.
- Strângeți blocada.

Cum puteți deplasa masa:

- Desfiletați șurubul de blocare **8**.
- Mutați masa **18** până ce obțineți poziția dorită.
- Strângeți șurubul de blocare **8**.

■ Montajul și setarea menghinei (vezi des. D)

Mașina de găurit staționară este dotată cu menghină.

- Așezați menghina **24** pe masa de lucru.
- Introduceți șuruburile **25** în orificiile de pe ambele părți ale menghinei.
- Mutați șurubul pe partea dreaptă a menghinei cât mai departe în față.
- Deplasați șurubul pe partea stângă a menghinei cât mai departe în spate.
- Înfiletați piulițele cu șaibe **26** pe fiecare șurub.
- Înfiletați piulițele.
- Deschideți fălcile **27** puțin mai mult decât grosimea obiectului prelucrat.
- Setati poziția adecvată a menghinei pe masă. Pentru a stabili locul în care burghiul intră în obiectul prelucrat trebuie să-l așezați pe orificiul rotund **28**, care se află în mijlocul mesei.
- Strângeți ferm piulițele **26**.

ATENȚIE: Asigurați-vă că piesele de îmbinare de pe ambele părți ale menghinei au fost strânse bine. Atunci când faceți găuri trebuie să verificați regulat dacă piulițele nu s-au desfiletat în timpul vibrațiilor.

■ Setarea turației (vezi des. F)

Turația trebuie selectată în funcție de materialul în care s-au făcut găuri și de diametrul de găurire.

- Pentru a face găuri în lemn trebuie să selectați turație mare.
- Pentru a face găuri în metal și plastic trebuie să selectați turații mai mici pe măsură ce diametrul găurii crește.

ATENȚIE: Înainte de a schimba turația trebuie să opriți aparatul și să așteptați până ce se oprește.

- Desfiletați șurubul **3** (des. A) și ridicați carcasa **2**.
- Desfiletați șurubul de barei de deplasare **4** și mutați carcasa motorului **38** în față pentru a diminua presiunea de pe cureaua de transmisie **35**. Fixați bara de deplasare **5** înfiletați șurubul barei.
- Așezați cureaua de transmisie pe scripetele arborelui mașinii de găurit **36** și pe scripetele motorului **37** conform uneia dintre combinațiile posibile care sunt descrise pe plăcuța nominală.

- Desfiletați șurubul barei de deplasare și mutați carcasa motorului în spate pentru a întinde cureaua de transmisie. Fixați bara de deplasare și înfiletați șurubul barei.
- Coborâți capacul **2** și înfiletați șurubul **3**.

Înainte de utilizare trebuie să verificați dacă:

- masa de lucru **18** se deplasează ușor;
- capul de deplasare al axului **12** poate fi ridicat și coborât ușor;
- aparatul nu vibrează după ce este pornit.

OPERARE:

■ Pornire/Oprire (vezi des. A)

Asigurați-vă că sursa de alimentare are parametri care corespund parametrilor mașinii de găurit indicați pe plăcuța nominală.

- Pentru a **porni** mașina setați comutatorul **1** la poziția (**I**).
- Pentru a **opri** mașina setați comutatorul **1** la poziția (**O**).

■ Indicații referitoare la muncă

- La început trebuie să folosiți materiale refuzate pentru a vă perfecționa abilitățile de operare a aparatului.
- Atunci când faceți găuri trebuie să setați masa de lucru **18** astfel încât burghiul să fie setat în orificiul **28** din mijlocul mesei. În cazul în care este necesar trebuie să marcați poziția de pe partea dreaptă a coloanei în cazul în care este necesar să fie setat în aceeași poziție pe viitor.
- Trebuie să prindeți ferm obiectul prelucrat. În cazul în care se răstoarnă, rotește sau deplasează, orificiul găurit va fi inegal și crește riscul de rupere a burghiului.
- Trebuie să folosiți o bucată de lemn refuzat drept suport pentru a diminua riscul de rupere a obiectului prelucrat și pentru a proteja burghiul.
- În cazul în care obiectele prelucrate sunt plate trebuie să le așezați pe un suport de lemn și să le prindeți ferm pe masă ca să nu se răstoarne. Trebuie să țineți obiectele prelucrate cu formă neregulată și care nu pot fi așezate pe masă.
- Atunci când lucrați cu menghina trebuie să aveți grijă cum prindeți materialele moi. În cazul în care este necesar trebuie să folosiți bariere pentru a preveni deformarea obiectului prelucrat de către falcile menghinei.
- Coborâți leviera burghiului cu mânerul elevatorului. Introduceți încet burghiul în obiectul prelucrat. Înainte de a termina de găurit obiectul de prelucrat trebuie să găuriți cu o viteză mică pentru a evita așchiera.

DEPOZITAREA ȘI ÎNTREȚINEREA:

Uneala trebuie depozitată într-un loc uscat, nu la îndemâna copiilor, trebuie menținută curată, protejată de umezeală și praf. Condițiile de depozitare trebuie să elimine posibilitatea de deteriorare mecanică sau efectele nocive ale diferitelor condiții atmosferice.

În general mașina nu necesită operații speciale de întreținere. Trebuie să curățați în mod regulat orificiile de ventilație.

Carcasa trebuie curățată cu o lavetă curată, umezită cu puțin săpun și apoi ștergeți.

Nu folosiți niciun fel de detergent sau diluanți, deoarece aceste substanțe ar putea deteriora piesele fabricate din plastic.

Aveți grijă ca în interiorul aparatului să nu pătrundă apa.

La intervale de trei luni setați axul burghiului la adâncimea maximă de găurire și greșați cu ulei.

TRANSPORT:

Mașina de găurit staționară trebuie transportată și depozitată într-un ambalaj care protejează de umiditate, pătrunderea prafului și a obiectelor mici, în special trebuie să protejați orificiile de ventilație. Piesele mici care pătrund în carcasa aparatului pot deteriora motorul.

PRODUCENT:

PROFIX Sp. z.o.o.,

str. Marywilka 34, 03-228 Varșovia, POLONIA

În cazul în care aveți probleme tehnice vă rugăm să luați legătura cu un service autorizat. Adresele sunt indicate în fișa de garanție.

ATENȚIE: Toate reparațiile trebuie efectuate de un personal calificat, folosindu-se piesele de schimb originale.

PICTOGRAME:

Explicațiile imaginilor de pe tabelul nominal și de pe etichetele informative.



«**Înainte de cuplare și de a începe operarea trebuie să citiți prezenta instrucțiune**»



«**Folosiți întotdeauna ochelari de protecție**»



«**Folosiți mijloace de protecție auditivă**»



«**Folosiți întotdeauna măști de praf**»

PROTECȚIA MEDIULUI ÎNCONJURĂTOR:



ATENȚIE: Simbolul prezentat înseamnă interdicția de a amplasa aparatul uzat împreună cu alte deșeuri (sub amenințarea unei amenzi). Componentele periculoase aflate în aparatul electric și electronic influențează negativ mediul natural și sănătatea oamenilor.

Fiecare gospodărie casnică trebuie să contribuie la redobândirea și refolosirea (recycling) aparatului uzat. Atât în Polonia, cât și în Europa se organizează sau deja există sistemul de culegere a aparatului uzat, în cadrul căruia toate punctele de vânzare a respectivei aparaturi sunt obligate să preia aparatul uzat. În plus, există centrele de colectare a acestuia tip de aparatură.



Politica firmei PROFIX este aceea de perfecționare continuă a produselor sale și de aceea firma își rezervă dreptul de modificare a specificației produsului fără înștiințarea anterioară. Imaginile indicate în instrucțiunile de utilizare sunt doar exemple și se pot diferi puțin de aspectul real al dispozitivului achiziționat.

Prezenta instrucțiune este protejată prin dreptul de autor. Copierea/inmulțirea fără acordul în scris al firmei PROFIX Sp. z.o.o. este interzisă.



PRIEŠ RADEKANT DARBĄ SUSIPAŽINKITE SU INSTRUKCIJA.

Išsaugokite instrukciją, nes gali būti reikalinga vėliau.



ĮSPĖJIMAS! Prašome perskaityti visus įspėjimus dėl saugaus naudojimo pažymėtus simboliais  bei visas nuorodas dėl saugaus naudojimo.

Žemiau pateikiamų įspėjimų dėl saugos bei saugos nuorodų nesilaikymas gali būti elektros smūgio, gaisro ir/arba sunkių kūno sužalojimų priežastimi.

Išsaugokite visus įspėjimus ir visus saugos nuorodas, kad vėliau būtų galima jais pasinaudoti.

Žemiau pateiktuose įspėjimuose sąvoka „elektros prietaisas“ apibūdina elektros prietaisą maitinamą elektros energija iš elektros tinklo (maitinimo laidas) arba elektros prietaisą maitinamą akumuliatoriumi (belaidis).



ĮSPĖJIMAS! Bendri įspėjimai dėl saugaus įrankio naudojimo.

Sauga darbo vietoje:

- Darbo vietoje turi būti švaresnis, tvarkingas bei geras apšvietimas. *Netvarka bei netinkamas darbo vietos apšvietimas gali būti nelaimingų atsitikimų priežastimi.*
- Nenaudoti elektros prietaiso sprogioje aplinkoje, kurioje yra degūs skysčiai, degios dujos arba dulkės. *Elektros prietaiso darbo metu susidaro elektros kibirkštis, todėl gali užsidegti esantis aplinkoje garai.*
- Darbo vietoje negali būti vaikų bei pašaliniai. *Dėmesio nukreipimas gali būti elektros prietaiso valdymo praradimo priežastimi.*



ĮSPĖJIMAS! Bendri įspėjimai dėl saugaus įrankio naudojimo.

Elektros sauga:

- Elektros prietaisų kištukai turi atitikti elektros lizdo tipui. Jokių būdu negalima keisti kištuko. Jeigu elektros prietaisas turi įžeminimą, negalima naudoti ilgutuvo. *Originalių kištukų bei lizdų naudojimas sumažina elektros smūgio riziką.*
- Venkite kūno kontakto su įžemintais paviršiais, tokiais kaip vamzdžiai, šildytuvai, centrinio šildymo radiatoriai bei šaldytuvais. *Kontaktas su įžemintais paviršiais didina elektros smūgio pavojų.*
- Saugokite prietaisą nuo lietaus ir drėgmės. *Jeigu vanduo patenka į elektros prietaisą, padidėja elektros smūgio rizika.*
- Nenaudokite laidų ne pagal paskirtį. Neneškite įrenginio paėmę už laido, netraukite už jo norėdami išjungti kištuką iš elektros lizdo. *Laidą klokite taip, kad jo neveiktų karštis, jis neišsitemptų alyva ir jo nepažeistų aštrios detalės ar judančios prietaiso dalys. Pažeistas laidas gali tapti elektros smūgio priežastimi.*
- Jeigu elektros prietaisas yra naudojamas lauke, laido prailginimui naudokite tik specialiai tam skirtus prailgintuvus. *Prailgintuvų skirtų darbui lauke naudojimas sumažina elektros smūgio riziką.*
- Įrankį rekomenduojama jungti į elektros maitinimo tinklą, turintį likutinės srovės įrenginį (RCD), kurio išjungimo srovė yra 30 mA arba mažesnė.
- Jeigu negalima išvengti elektros prietaiso naudojimo drėgnoje aplinkoje, naudokite RCD įrenginį. *RCD įrenginio naudojimas sumažina elektros smūgio riziką.*



ĮSPĖJIMAS! Bendri įspėjimai dėl saugaus įrankio naudojimo.

Žmonių sauga:

- Prietaisu negali naudotis asmenys (tame tarpe vaikai) turintis fizinius, jutimo arba psichinius negalavimus, taip pat asmenys neturintis darbo patirties arba nesusipažinę su prietaisu, nebent toks darbas vyksta stebint specialistui arba pagal prietaiso naudojimo instrukciją, kurį buvo perduota asmeniui atsakingu už saugą.
- Būkite atidūs, sutelkite dėmesį į tai, ką Jūs darote ir, dirbdami su elektros prietaisu, vadovaukitės sveiku protu. *Nedirbkite su prietaisu, jei esate pavargę arba vartojote narkotikus, alkoholį ar medikamentus. Akimirksniu neatidumas naudojant prietaisą gali tapti rimtų sužalojimų priežastimi.*
- Dėvėkite tinkamą aprangą. *Nešiokite apsauginius akinius. Apsauginės aprangos, tokios kaip dulkių kaukė, neslystantis apsauginiai batai, šalmai, asinės, naudojimas sumažina sužalojimų grėsmę.*
- Saugokitės, kad neįjungtumėte prietaiso atsitiktinai. *Prieš įjungiant kištuką į elektros lizdą ir/arba prieš akumuliatoriaus įjungimą bei prieš paėmimą arba pernešant prietaisą įsitikinkite, kad prietaisas yra išjungtas. Prietaiso pėmsimas su pirštu ant jungiklio arba prietaiso įjungimas į maitinimo tinklą gali tapti nelaimingų atsitikimų priežastimi.*
- Prieš įjungdami prietaisą pašalinkite raktus. *Prietaiso besisukančioje dalyje esantis įrankis ar raktas gali tapti sužalojimų priežastimi.*
- Nepasilenkite pernelyg į priekį. *Dirbdami atsisotokite patikimai ir visada išlaikykite pusiausvyrą. Patikima stovėseną ir tinkamą kūno laikysena leis geriau kontroliuoti prietaisą netikėtose situacijose.*
- Dėvėkite tinkamą aprangą. *Nedėvėkite placių drabužių ir papuošalų. Saugokite plaukus, drabužius ir pirštines nuo besisukančių prietaiso dalių. Laisvus drabužius, papuošalus bei ilgus plaukus gali įtraukti besisukančios prietaiso dalys.*
- Jeigu įrenginiai yra pritaikyti prijungimui prie dulkių nusiurbimo ir dulkių surinkėjo, įsitikinkite, kad šie įrenginiai tinkamai prijungti ir panaudoti pagal paskirtį. *Dulkių surinkėjų panaudojimas sumažina dulkių poveikio pasekmes.*
- Elektros įrankių naudojimo įgūdžiai, įgyti dažno jų naudojimo metu, negali per daug padidinti Jūsų pasitikėjimo savimi ir leisti nesilaikyti saugos taisyklių. *Neatsargiai naudojantis elektros įrankiais, galima rimtai susižeisti per kelias sekundes.*



ĮSPĖJIMAS! Bendri įspėjimai dėl saugaus įrankio naudojimo.

Rūpestingai elektros prietaisų priežiūra ir naudojimas

- Neperkraukite prietaiso. *Naudojamo prietaiso galingsumas turi atitikti atliekamam darbui. Tinkamai parinktas elektros prietaisas leis atlikti darbą gerai ir saugiai.*
- Nenaudokite elektros prietaiso su sugedusiu jungikliu. *Elektros prietaisas, kurio nebeįgalima įjungti ar išjungti, yra pavojingas ir jį reikia remontuoti.*
- Prieš reguliuodami prietaisą, keisdami darbo įrankius arba prieš sandėliavimą ištraukite kištuką iš elektros lizdo ir/arba atjunkite akumuliatorių. *Ši saugumo priemonė apsaugos jus nuo netikėto prietaiso įsijungimo.*

- d) **Nenaudojamą prietaisą sandėliuokite vaikams ir nemokantiems juo naudotis arba nesupažinusiems su instrukcija asmenims neprieinamoje vietoje.** *Elektriniai įrankiai yra pavojingi, kai juos naudoja nepatyrę asmenys.*
- e) **Rūpestingai prižiūrėkite prietaisą.** Patikrinkite, ar besisukančios prietaiso dalys tinkamai veikia ir niekur nekliūva, ar nėra sulūžusių ar šiaip pažeistų dalių, kurios įtakotų elektros prietaiso veikimą. Jeigu yra gedimai suremontuokite prietaisą. *Daugelio nelaimingų atsitikimų priežastis yra blogai prižiūrimi elektros prietaisai.*
- f) **Pjovimo įrankiai turi būti aštrūs ir švarūs.** *Rūpestingai prižiūrėti elektros prietaisai su aštriais pjovimo įrankiais yra lengviau valdomi ir juos geriau kontroliuoti.*
- g) **Elektros prietaisą, papildomus įrankius, darbo įrankius ir t.t. naudokite tik pagal instrukciją, turėdami omeny darbo sąlygas bei atliekamo darbo pobūdį.** *Elektros prietaiso naudojimas ne pagal paskirtį gali sukelti pavojingas situacijas.*
- h) **Jeigu prietaisas nebuvo naudojamas ilgesnį laiką arba yra naudojamas žemos temperatūros sąlygose, įjunkite jį kelioms minutėms be apkrovos tam, kad tepalas tinkamai pasiskirstytų pavaros mechanizme.**
- i) **Elektros prietaisus valykite minkštu, drėgnu (ne šlapiu) skuduru ir muilu.** *Nenaudokite benzino, tirpiklių bei kitų priemonių galinčių pažeisti prietaisą.*
- j) **Elektros prietaisą laikykite/transportuokite tik po to, kai įsitikinsite, kad jo visos besisukančios dalys yra užblokuotos ir saugomos originaliomis, specialiai tam skirtomis detalėmis.**
- k) **Elektros prietaisą laikykite sausoje, apsaugotoje nuo dulkių bei drėgmės vietoje.**
- l) **Elektros prietaisą transportuokite originalioje pakuotėje, saugančioje nuo mechaninių pažeidimų.**
- m) **Rankenos ir kiti įrankio laikymo paviršiai turi būti švarūs, nealiejuoti ir netepaluoti.** *Jeigu rankenos ir kiti įrankio laikymo paviršiai yra šlūsūs, netikėtose situacijose negalėsite įrankio saugiai laikyti ir valdyti.*



ĮSPĖJIMAS! Bendri įspėjimai dėl saugaus įrankio naudojimo.

Remontas:

- a) **Garantinį ir pogarantinį elektros įrankių remontą atlieka PROFIX servisas, todėl garantuojama aukščiausia remonto darbų kokybė bei originalios atsarginės dalys.**
- b) **Jeigu sugedo elektros prietaiso laidas, jį pakeisti galima pas gamintoją, specializuotame remonto punkte arba gali tai atlikti specialistas tam, kad išvengtumėte pavojaus.**



ĮSPĖJIMAS!

STALINIS GRĖŽTUVAS,
saugaus darbo nuorodos:

- a) **Prietaisą galima įjungti tik į elektros tinklą su žeminiu.** **Naudoti tik trijų gyslų prailgintuvus.**
- b) **Darbo drabužiai negali būti laisvi, o ilgas plaukus būtina paslėpti po galvos apdangalu.** *Nedėvėkite pirštinių, laisvų drabužių bei kitų garderobo elementų, kurie gali būti įtraukti.*
- c) **Visada dėvėkite apsauginius akinius.**
- d) **Naudokite klausos apsaugos priemones.** *Ilgalaikis darbas*

triukšmingoje aplinkoje gali būti klausos praradimo priežastimi.

- e) **Draudžiama dirbti su medžiagomis, kurių sudėtyje yra asbestas.** *Asbestas gali būti navikinių susirgimų priežastimi.*
- f) **Darbo vietoje turi būti švaru.** *Ypač pavojingi yra medžiagų mišiniai. Lengvos metalo dulksės gali užsidegti arba sprogti.*
- g) **Gręžimo metu draudžiama prilaikyti apdorojamą daiktą rankomis; būtina jį patikimai pritvirtinti prie darbo stalo spaustuvais.** *Įsitikinkite, kad tvirtinimo gnybtai yra gerai užveržti ir ar nėra per pernelyg laisvi. Apdorojamo daikto tvirtinimas spaustuvais didina saugumą.*
- h) **Draudžiama laikyti pirštus vietose, kurias gali pasiekti gręžtuvas, jei daiktas pajudėtų.** *Kontrolės praradimas gali būti kūno sužalojimo priežastimi.*
- i) **Draudžiama naudotis prietaisu kol jis nėra visiškai sumontuotas pagal instrukciją.**
- j) **Draudžiama įjungti prietaisą jo veleno galvutės judėjimo stalo atžvilgiu ir atvirkščiai metu.** *Draudžiama įjungti prietaisą kol neįsitikinate ar darbo velenas (suklys) ir darbo stalas yra patikimai pritvirtinti prie stulpio.*
- k) **Draudžiama naudotis prietaisu jeigu kokia nors jo dalis yra pažeista arba jis blogai veikia.**
- l) **Pertraukos, remonto, valymo arba nustatymo metu ištraukti prietaiso kištuką iš elektros lizdo.**
- m) **Stalą arba gręžimo gylio ribotuvą nustatykite taip, kad grąžtas neįeitų į darbo stalą.** *Jeigu prietaisas yra įjungtas draudžiama naudotis stalu kitiems darbams: projektavimui, surinkimui ir pan.*
- n) **Prieš įjungiant įrenginį būtina įsitikinti ar rankena yra gerai užmontuota, ar grąžtas yra gerai užspaustas patrone ir ar patrono raktas, jeigu buvo naudojamas, yra išimtas, o apsauginis gaubtas yra nuleistas.**
- o) **Būtina parinkti tinkamą gręžimo greitį, atsižvelgiant į naudojamą grąžtą ir apdorojamą medžiagą.**
- p) **Prieš nuleidžiant prietaisą būtina jį išjungti ir palaukti kol visiškai sustos, tik po to ištraukti grąžtą ir nuvalyti stalą.**
- r) **Draudžiama naudoti elektros prietaisą, jeigu jo maitinimo laidas yra pažeistas.** *Draudžiama liesti pažeistą maitinimo laidą; jeigu maitinimo laidas pažeidžiamas darbo metu, nedelsiant ištraukti kištuką iš lizdo. Pažeistas maitinimo laidas didina elektros smūgio riziką.*

STALINIO GRĖŽTUVO PASKIRTIS IR SANDARA:

Stalinis gręžtuvas yra skirtas anų medienoje, metale ir sintetinėse medžiagose gręžimui.

Kategoriskai draudžiama naudoti prietaisą kitiems tikslams.

Stalinis gręžtuvas tai stacionarus, pirmos klasės, įrenginys (šios klasės įrenginiai turi būti žeminti), turintis vienfazį variklį (vertikaloje padėtyje).

Prietaisas netinka ilgalaikiams darbams sunkiose sąlygose. Draudžiama naudoti jį darbams, kuriems būtina naudoti profesionalius įrenginius.

Kiekvienas elektros prietaiso panaudojimas ne pagal paskirtį sukelia garantijos praradimą bei gamintojas tokiu atveju nėra atsakingas už patirtas žalias.

Bet kokios prietaiso modifikacijos padarytos naudotoju atleidžia

gamintoją nuo atsakomybės už žalos patirtas tokiu atveju naudotoju bei aplinkiniams.

Tinkamas naudojimas taip pat apima tinkama elektros prietaiso priežiūrą, sandėliavimą, transportavimą bei remontą.

Elektros prietaiso remontą galima atlikti tik specialiuose punktuose nurodytuose gamintoju. Prietaisų, maitinamų elektra remontą gali atlikti tik įgalioti asmenys.

Nepaisant tinkamo prietaiso naudojimo negalima visiškai išvengti rizikos. Galimi rizikos atvejai:

- Besisukančio darbo įrankio susilietimas su ranka arba rūbais darbo metu.
- Apsišutimas darbo įrankio keitimo metu. (Darbo metu darbo įrankis labai įkaista ir tam, kad išvengti apsišutinimo būtina darbo įrankio keitimo metu dėvėti pirštines).
- Apdorojamo daikto arba jo dalių atmetimas.
- Darbo įrankio deformavimas/lūžimas.

■ Komplektavimas

- Stalinis gręžtuvas (darbo velenas) - 1 vnt.
- Stulpelis - 1 vnt.
- Darbo stalas - 1 vnt.
- Gaubto laikiklis - 1 vnt.
- Apsauginis permatomas gaubtas - 1 vnt.
- Veleno galvutės patronas - 3 vnt.
- Spaustuvai - 1 vnt.
- Padas - 1 vnt.
- Dantytas griežimo patronas - 1 vnt.
- Gręžimo patrono raktas - 1 vnt.
- Imbusinis raktas - 2 vnt.
- Varžtų, veržlių, tarpiklių rinkinys - 1 vnt.
- Aptarnavimo instrukcija - 1 vnt.
- Garantinis lapas - 1 vnt.

■ Prietaiso dalis

Prietaiso dalių numeracija atitinka grafinėms piešiniam 2-5 puslapiuose aptarnavimo instrukcijos:

Pav. A 1. Paleidimo jungiklis

2. Varomųjų diržų ratų gaubtas
3. Sraigtas
4. Šliaužiklio dalbos varžtas
5. Šliaužiklio dalba
6. Veleno galvutės patronas
7. Stalo blokavimo mechanizmas
8. Varžtas stalo blokavimui
9. Dantytas griežimo patronas
10. Užveržimo mova
11. Apsauginis permatomas gaubtas
12. Veleno galvutė
13. Gręžimo gylio ribotuvas

Pav. B 14. Darbo velenas (suklys)

15. Sraigtas (šešiakampis)
16. Gaubto laikiklis
17. Sraigtas
18. Darbo stalas
19. Stulpelis

20. Padas

21. Angos pado montavimui

22. Šešiakampis varžtas su tarpikliu

23. Gręžimo patrono raktas

Pav. D 24. Spaustuvai

25. Šešiakampis varžtas

26. Veržlė su tarpikliu

27. Gnybtai

28. Anga

Pav. E 29. Sraigtas

30. Sraigtas

31. Varžtai su sparnuotomis veržlėmis

32. Veržlė

33. Verpstė

34. Verpstės jungė

Pav. F 35. Pleištinis diržas

36. Velenėlio varomojo diržo ratas

37. Variklio varomojo diržo ratas

38. Variklio korpusas

TECHNINIAI DUOMENYS:

Nominali įtampa	230 V
Nominalus dažnis	50 Hz
Nominalus pajėgumas	350 W
Apsisukimų greitis	580-2650/min
Griežimo gaubtas	13 mm
Veleno žingsnis	50 mm
Greičių kiekis	5
Stulpelio skersmuo	46 mm
Stalo matmenys	160x160 mm
Maksimalus aukštis	580 mm
Masė	19 kg
Prietaiso klasė	I
Akustinio slėgio lygis LpA, ±3 dB(A)	62 dB(A)
Akustinio pajėgumo lygis LwA, ±3 dB(A)	75 dB(A)
Vibracija pagal EN 61029-1 - matavimo paklaida K=1,5 m/s ²	a _w < 2,5 m/s ²

PARUOŠIMAS DARBUI:

DĖMESIO! Darbo vieta turi būti tvarkinga bei gerai apšviesta.

Išpakuokite stalinį gręžtuvą ir patikrinkite ar yra visos jo dalis bei ar nėra gedimų dėl netinkamo transportavimo.

■ Įrenginio montavimas (žiūrėkite pav. B)



DĖMESIO! Prieš valymą, priežiūros darbus, montavimą įsitikinkite, kad maitinimo laido kištukas yra ištrauktas iš elektros lizdo.

Įrenginys turi būti užmontuotas lygiam ir stabiliam paviršiui.

1. Pritvirtinkite stulpelį **19** prie pado **20** trimis varžtais su tarpikliais **22**.
2. Uždėkite darbo stalą **18** ant stulpelio **19**.
3. Patalpinkite darbo veleną **14** stulpelio viršūneje. Gerai užveržkite sraigtaus **23** imbusiniu raktu tam, kad pritvirtinti darbo veleną.

sraigtaus **15** imbusiniu raktu tam, kad pritvirtinti darbo veleną.

- Uždėkite gaubto laikiklį **16** ant verpstės jungės **34** ir užveržkite sraigtu **29** (žiūrėkite pav. E).
- Patalpinkite apsauginį permatomą gaubtą **11** ant laikiklio **16** iki galo ir užsukite sraigtaus **17**. Papildomai užsukite sraigtau **30** ir veržles **32**. Gaubto aukštį galima reguliuoti ir tvirtinti dviems varžtais su sparnuotomis veržlėmis **31** (žiūrėkite pav. E).
- Pakelti apsauginį gaubtą **11** ir stipriai įdėkite gręžimo patroną **9** ant verpstės kūgio **33**.
- Įsukti keilikiro patroną **6** į veleno galvutę **12**.
- Skudurėliu pašalinti antikorozinę alyvą ir parafino alyvą nuo neuždegtų metalinių detalių skudurėliu. Po to patepti tepalu.

DĖMESIO: Jeigu trūksta kokių nors dalių, nemontuokite įrenginio bei neįjunkite jo į elektros maitinimo lizdą, iki tol, kol nebus užmontuotos visos įrenginio dalys.

■ Įrenginio nustatymas

Įrenginį įjungti galima tik po to, kai jis yra pritvirtintas. Naudoti tam abidvi angas pado tvirtinimui **21** (pav. B). atkreipkite dėmesį į tai, kad įrenginys būtų lengvai prieinamas.

NUORODA: Varžtus užsukite tik iki to momento, kol įrenginio padas neįsitempia. Pernelyg įtemptas padas gali plyšti.

■ Gražto tvirtinimas ir nuėmimas

- Pakelkite apsauginį gaubtą **11**.
- Įdėkite gražtą iki galo į atlaisvintą gręžimo patroną **9** ir užsukti imbusiniu raktu **23**, raktą dėti iš eilės į visas tris angas patrono korpuse (žiūrėkite pav. B).
- Nuleiskite apsauginį gaubtą **11**.
- Norėdami išimti gražtą atlikite visus veiksmus atvirkštine tvarka.

■ Gręžimo gylio nustatymas

- Įskinkite, kad saugos veržlės gręžimo gylio ribotuvo sriegyje **13** yra pasuktos į viršų.
- Veleno galvutės patronu **6** nustatykite gręžimo patroną **9** iki pageidaujamo gręžimo gylio. Nustatant gręžimo gylį kaip kontrolinį punktą naudokite rodyklę, esanti gręžimo gylio ribotuve.
- Po to sukite iki galo apatinę saugos veržlę, o po to taip pat užsukite ir viršutinę veržlę tam, kad užfiksuoti apatinę.

■ Darbo stalo nustatymas (žiūrėkite pav. C)

Galima keisti darbo stalo aukštį, sukti jį ir keisti padėtį.

Kaip nustatyti aukštį:

- Atlaisvinti stalo blokavimo mechanizmą **7**.
- Nustatyti stalo **18** pageidaujamo aukštį.
- Užsukti blokavimo mechanizmą.

Kaip pasukti stalą:

- Atlaisvinti stalo blokavimo mechanizmą **7**.
- Pasukti stalą **18** iki pageidaujamos padėties.
- Užsukti blokavimo mechanizmą.

Kaip pakeisti stalo padėtį:

- Atlaisvinti stalo blokavimo varžtą **8**.
- Pakeisti stalo padėtį **18** iki pageidaujamos padėties.
- Užsukti blokavimo varžtą **8**.

■ Spaustuvų montavimas ir nustatymas (žiūrėkite pav. D)

Stalinis gręžtas turi spaustuvus.

- Padėkite spaustuvus **24** ant darbo stalo.
- Įdėkite varžtus **25** į angas iš abiejų spaustuvo pusių.

- Pastumkite varžtą spaustuvų dešinėje į priekį.
- Varžtą kairėje pastumkite iki galo.
- Užsukite veržles su tarpikliu **26**.
- Užveržkite veržlės stipriai.
- Atsukite gnybtus **27** truputi daugiau negu apdorojamo daikto storis.
- Nustykite spaustuvų padėtį. Tam, kad nustatyti kurioje vietoje gražtas leis į apdorojamą daiktą, būtina juos nustatyti į apvalią angą **28**, esanti stalo viduje.
- Stipriai užsukite veržles **26**.

DĖMESIO: Įsitinkite, kad elementai iš abiejų spaustuvų pusių yra gerai pritvirtinti (užsukti). Darbo metu reguliariai tikrinkite ar veržlės neatsilaisvino dėl virpesių.

■ Apsisukimų greičio nustatymas (žiūrėkite pav. F)

Greitis nustatomas priklausomai nuo apdorojamos medžiagos bei gręžimo skersmens.

- Gręžiant medienoje būtina nustatyti didelį greitį.
- Gręžiant metalė ir plastike būtina parinkti mažesnį greitį, atsižvelgiant į skersmens mažėjimą.

DĖMESIO: Prieš atliekant greičio keitimą būtina išjungti prietaisą ir palaukti kol besisukančios dalys visiškai sustoja.

- Išsukti varžtą **3** (pav. A) ir pakelti gaubtą **2**.
- Atlaisvinkite šliauziklio dalbos varžtą **4** ir pastumkite variklio korpūsą **38** į priekį tam, kad sumažinti pleištinio diržo **35** įtampa. Pritvirtinkite šliauziklio dalbą **5**, užsakant jo varžtą.
- Padėkite pleištinį diržą ant gražto varomojo rato **36** ir variklio varomojo rato **37** pagal vieną iš galimybių, aprašytų firminėje lentelėje.
- Atlaisvinkite šliauziklio dalbos varžtą ir pastumkite variklio korpūsą iki galo tam, kad įtempti pleištinį diržą. Pritvirtinkite šliauziklio dalbą, užsakant jo varžtą.
- Nuleiskite gaubtą **2** ir įsukite sraigtau **3**.

Prieš pradėdam darbą patikrinti ar:

- darbo stalas **18** laisvai juda;
- veleno galvutė **12** laisvai galima pakelti ir nuleisti;
- įrenginys nevirbuoja po įjungimo.

APTRANAVIMAS:

■ Įjungimas / išjungimas (žiūrėkite pav. A)

Įsitinkinkite, kad elektros maitinimo šaltinio parametrai atitinka prietaiso parametrus, nurodytos firminėje lentelėje.

- Norėdami įjungti įrenginį nustatykite paleidimo jungiklį **1** pozicijoje (I).
- Norėdami išjungti įrenginį nustatykite paleidimo jungiklį **1** pozicijoje (0).

■ Darbo nuorodos

- Pradžioje būtina atlikti bandymus naudojant atliekas. Tokiu būdu įgysite patirties.
- Gręžimo metu darbo stalą **18** nustatykite taip, kad gražtas būtų nustatytas į angą **28** stalo viduje. Prekinėje stulpelio dalyje ir ant stalo galima pažymėti jų padėtį, tai leis be problemų nustatyti tokią pat padėtį ateityje.
- Apdorojamą daiktą būtina gerai pritvirtinti. Jeigu daiktas apsisverstų, apsisuktų arba persistumtų, tai angą bus nelygi, taip pat gali lūžti gražtas.
- Kaip padėklį naudokite medienos atliekas, tai mažina riziką, kad apdorojamas daiktas skils, saugo gražtą.

- Jeigu apdorojami daiktai yra plokšti, būtina juos padėti ant medinio padėklo ir gerai pritvirtinti prie darbo stalo, kad nepajudėtų. Jeigu daiktas turi nereguliarią formą, būtina jį prilaikyti.
- Dirbant su spaustuvais atkreipkite dėmesį tvirtinant minkštus daiktus. Naudokite tarpiklius, tokiu būdu apsaugosite daiktą nuo pažeidimo.
- Nuleiskite grąžto kėliklį. Lėtai įveskite grąžtą į apdorojamą medžiagą. Gręžimo pabaigoje sumažinkite greitį, taip apsaugosite daiktą nuo skilimo.

LAIKYMAS IR VALYMAS:

Prietaisais beveik nereikalauja specialios priežiūros. Prietaisą laikykite vietoje nepasiekiamoje vaikams; prietaisais turi būti švarus bei saugomas nuo dulkių ir drėgmės. Laikymo sąlygos turi užtikrinti saugumą nuo mechaninių pažeidimų bei oro sąlygų poveikio.

Prietaisais beveik nereikalauja specialios priežiūros. Reguliariai valykite ventiliacines angas.

Korpusą valykite švariu, drėgnu skudurėliu su muilu, o po to nuvalykite sausu skudurėliu.

Nenaudokite valymo priemonių bei tirpiklių; jie gali pažeisti plastmasines dalis.

Į vidų negali patekti vanduo.

Kas tris mėnesius grąžto veleną nustatykite iki maksimalaus gylio ir patepkite alyvą.

TRANSPORTAVIMAS:

Gręžimo stakles transportuokite ir laikykite pakuotėje, saugančioje nuo drėgmės, dulkių bei smulkių dalelių įsiskverbimo, ypač į ventiliacines angas. Smulkus daiktai, dalelytės patenkančios į vidų gali sugadinti variklį.

GAMINTOJAS:

PROFIX Sp. z o.o.; Marywilska 34, 03-228 Varšuva, Lenkija

Jeigu kilo techninės problemos, susisiekite su artimiausiu autorizuotu

aptarnavimo punktu. Adresus rasite garantiniame lape.

DĖMESIO! Prietaiso remontą gali atlikti tik kvalifikuotas personalas, naudojant tik originalias atsargines dalis.

PIKTOGRAMAI:

Paveikslėlių esančių prietaiso firminėje lentelėje ir informaciniuose lipdukuose paaiškinimas:



– «**Prieš įjungdami perskaitykite naudojimo instrukciją!**»



– «**Visada dėvėkite apsauginius akinius!**»



– «**Naudokite klausos apsaugos priemones!**»



– «**Naudokite dulkių kaukę!**»

APLINKOS APSAUGA:



DĖMESIO: Pateiktas simbolis reiškia, kad panaudotas prietaisas draudžiama išmesti kartu su kitomis atliekomis (už pažeidimų gresia piniginė bauda). Panaudoti elektros prietaisai bei elektroninės dalis ir komponentai turi neigiamą poveikį aplinkai ir žmonių sveikatai.

Namų ūkis turėtų prisidėti prie panaudotos įrangos utilizavimo bei pakartotino medžiagų panaudojimo (perdirbimo). Lenkijoje ir Europoje yra kuriama arba jau veikia panaudotos įrangos surinkimo sistema. Todėl visi paminėtos įrangos pardavimo taškai yra įpareigoti priimti panaudotą įrangą. Be to yra specialūs panaudotos įrangos priėmimo taškai.



PROFIX įmonė siekia tobulinti savo produktus, todėl gali keistis produktų specifikacijos. Apie šiuos pasikeitimus įmonė nėra įpareigota nepranešti. Paveikslėliai esantis aptarnavimo instrukcijoje tai tik pavyzdžiai bei gali skirtis nuo nusipirkto prietaiso.

Ši instrukcija yra apsaugojama autoriaus teise. Kopijavimas/plėtojimas be PROFIX Sp. z o.o. leidimo raštu draudžiamas.



PŘED ZAHÁJENÍM POUŽÍVÁNÍ SE SEZNAME S TÍMTO NÁVODEM.

Uchovávejte návod pro případné další použití.



POZOR! Přečtěte si všechny výstrahy týkající se bezpečnosti používání označené symbolem ⚠ a veškeré pokyny týkající se bezpečnosti používání.

Nedodržování uvedených bezpečnostních výstrah a bezpečnostních pokynů může být příčinou zásahu elektrickým proudem, požáru a/nebo závažných úrazů.

Uchovávejte výstrahy a pokyny týkající se bezpečnosti pro případné použití v budoucnosti.

V níže uváděných výstrahách pojem „elektronářadí“ znamená elektronářadí napájené z elektrické sítě (elektrickým vodičem) nebo elektronářadí napájené baterií (bezdrátové).



VÝSTRAHA! Všeobecné výstrahy týkající se bezpečného používání nářadí.

Bezpečnost na pracovišti:

- Udržujte na pracovišti pořádek a zajistěte zde dobré osvětlení. Nepořídek a špatné osvětlení často zapříčiňují nehody.
- Nepoužívejte elektronářadí ve výbušném prostředí tvořeném hořlavými tekutinami, plyny nebo prachem. Elektronářadí vytváří jiskry, které by mohly zapálit prach nebo výpary.
- Nepouštějte děti ani jiné pozorovatele na místa, kde se používá elektronářadí. Rušení pozornosti může způsobit ztrátu kontroly nad elektronářadím.



VÝSTRAHA! Všeobecné výstrahy týkající se bezpečného používání nářadí.

Elektrická bezpečnost:

- Zástrčky nářadí musí odpovídat zásuvkám. Nikdy žádným způsobem nepředělávejte zástrčky. V případě elektronářadí, které má vodič s ochranným uzemněním, nepoužívejte žádné prodlužovačky. Původní nepředělané zástrčky a zásuvky snižují riziko zásahu elektrickým proudem.
- Vyvarujte se dotýkání uzemněných ploch nebo takových, které jsou spojené s hmotou, jako jsou trubky, ohřívače, radiátory ústředního topení a chladničky. V případě dotýkání takových ploch a předmětů roste riziko zásahu elektrickým proudem.
- Nevystavujte elektronářadí na působení deště nebo vlhka. Pokud by se do elektronářadí dostala voda, roste riziko zásahu elektrickým proudem.
- Kabely se nesmí žádným způsobem namáhat. Nikdy nepoužívejte kabel k nošení, tažení elektronářadí nebo k vytahování zástrčky ze zásuvky. Kabel musí být umístěn daleko od zdrojů tepla, oleje, ostrých hran nebo pohyblivých částí. Poškozené nebo propletené kabely zvyšují riziko zásahu elektrickým proudem.
- V případě, že se elektronářadí používá venku, je třeba prodlužovat elektrické kabely prodlužovací určenými na práci venku. Používání prodlužovače určeného do venkovního prostředí snižuje riziko zásahu elektrickým proudem.
- Doporučuje se připojení zařízení k elektrické síti vybavené proudovým chráničem (RCD) s vypínacím proudem 30mA nebo menším.

- Pokud je nezbytné použití elektronářadí ve vlhkém prostředí, je třeba použít jako ochranu proudový chránič (RCD). Použití RCD snižuje riziko zásahu elektrickým proudem.



VÝSTRAHA! Všeobecné výstrahy týkající se bezpečného používání nářadí.

Osobní bezpečnost:

- Toto zařízení nesmí používat osoby (včetně dětí) s omezenou fyzickou, smyslovou nebo psychickou schopností, nebo osoby, které nemají odpovídající zkušenosti nebo znalosti zařízení, leda že je používají s příslušným dozorem, nebo v souladu s návodem na používání zařízení, který jim předají osoby zodpovědné za jejich bezpečnost.
- Při používání elektronářadí je třeba být předvídatý, pozorovat, co se děje, a používat zdravý rozum. Nepoužívejte elektronářadí, pokud jste unaveni nebo pod vlivem drog, alkoholu nebo léků. Chvilě nepozornosti při práci s elektronářadím může způsobit závažné osobní úrazy.
- Je třeba používat osobní ochranné prostředky. Je třeba vždy používat ochranné brýle. Používání v příslušných podmínkách takových ochranných prostředků, jako je protiprachová respirační maska, protiskluzová obuv, přilba nebo chrániče sluchu, sníží nebezpečí osobních úrazů.
- Je třeba se vyhnout neplánovanému spuštění. Před připojením k elektrickému zdroji a/nebo před zapojením baterie a než se nářadí zvedne, nebo přeneše, je třeba se ujistit, že je vypínač elektronářadí v poloze vypnuto. Přenášení elektronářadí s prstem na vypínači nebo připojení elektronářadí do sítě se zapojeným vypínačem může být příčinou nehody.
- Před spuštěním elektronářadí je třeba odstranit všechny klíče. Ponechání klíče v otáčející se části elektronářadí může způsobit poranění.
- Je zakázáno přilížit se naklánět. Po celou dobu musíte stát pevně a udržovat rovnováhu. Umožní Vám to dobře kontrolovat elektronářadí při nepředvídatelných situacích.
- Je třeba mít vhodné oblečení. Při práci nenoste volné oblečení ani bižuterii. Je třeba zjistit, aby Vaše vlasy, oblečení a rukavice byly v bezpečné vzdálenosti od pohyblivých částí. Volné oblečení, bižuterie nebo dlouhé vlasy se mohou zachytit do pohyblivých částí.
- Pokud je zařízení přizpůsobeno na napojení k vnějšímu odsávání prachu a pohlcovači prachu, ujistěte se, že jsou připojeny a řádně se používají. Použitím pohlcovačů prachu můžete omezit nebezpečí závislé na prašnosti.
- Neodvolte, aby vaše znalosti získané častým používáním elektronářadí způsobily, že se budete cítit sebejistě a začnete ignorovat bezpečnostní pravidla. Neopatrnost při činnosti může způsobit v zlomku sekundy závažný úraz.



VÝSTRAHA! Všeobecné výstrahy týkající se bezpečného používání nářadí.

Používání elektronářadí a péče o ně:

- Elektronářadí se nesmí přetěžovat. Je třeba používat elektronářadí s výkonem vhodným pro provádění určité práce. Správné elektronářadí umožní lepší a bezpečnější práci se zátěží, na kterou bylo naprojektováno.

- b) Elektronářadí, u kterého nefunguje spínač, se nesmí používat. Každé elektronářadí, které nelze zapínat nebo vypínat spínačem, je nebezpečné a je třeba je opravit.
- c) Před provedením každého seřízení, výměny součástky nebo před skladováním odpojte zástrčku elektronářadí od zdroje elektrického proudu a/nebo odpojte baterii. Takový bezpečnostní postup omezuje riziko náhodného spuštění elektronářadí.
- d) Nepoužívané elektronářadí uchovávejte mimo dosah dětí a nedovoľte přístup osobám, které nejsou obeznámené s elektronářadím nebo s tímto návodem na používání elektronářadí. Elektronářadí může být nebezpečné v rukách nevyškolených uživatelů.
- e) Elektronářadí je třeba udržovat. Je třeba kontrolovat sousost nebo zaseknutí pohyblivých částí, praskliny součástí a veškeré další faktory, které by mohly ovlivnit činnost elektronářadí. Pokud zjistíte poškození, musíte elektronářadí před použitím opravit. Příčinou mnohých nehod je neodborná údržba elektronářadí.
- f) Řezací nástroje musí být ostré a čisté. Řádná údržba ostrých hran řezacích nástrojů snižuje pravděpodobnost zaseknutí a usnadňuje obsluhu.
- g) Elektronářadí, vybavení, pracovní nástroje apod. používejte v souladu s tímto návodem, při čemž zohledňujte pracovní podmínky a druh prováděné práce. Používání jiným způsobem, pro který není elektronářadí určeno, může způsobit nebezpečné situace.
- h) V nízkých teplotách, nebo pokud se nářadí po delší dobu nepoužívá, doporučuje se zapnout elektronářadí bez zátěže po dobu několika minut za účelem řádného promazání mechanismu pohonu.
- i) K čištění elektronářadí použijte měkký, vlhký (ne mokrý) hadřík a mýdlo. Nepoužívejte benzín, rozpouštědla a další prostředky, které by mohly poškodit zařízení.
- j) Elektronářadí je třeba skladovat / dopravovat až potom, co se ujistíte, že jsou veškeré jeho pohyblivé součásti zablokované a zajištěné proti odblokování s použitím původních součástek určených k tomuto účelu.
- k) Elektronářadí skladujte na suchém místě chráněném proti prachu a průniku vlhkosti.
- l) Doprava elektronářadí by měla probíhat v původním obalu tak, aby bylo chráněné proti mechanickému použití.
- m) Držáky a plochy uchopení udržujte čisté, nezamastěné olejem a mazivem. Kluzké držáky a plochy uchopení neumožňují bezpečné držení nářadí a jeho plnou kontrolu v nečekaných situacích.



VÝSTRAHA! Všeobecné výstrahy týkající se používání nářadí.

Oprava:

- a) Záruční a pozáruční opravy svého elektronářadí provádí Servis PROFIX, což zaručuje nejvyšší kvalitu oprav a používání původní náhradních dílů.
- b) Pokud by byl pevný přívodní kabel zařízení poškozený, je třeba jej nechat vyměnit u výrobce nebo v odborné opravně, nebo kvalifikovanou osobou, abyste tak zamezili ohrožení.



VÝSTRAHA!

STOLNÍ VRTAČKA, zvláštní pokyny týkající se bezpečnosti při používání zařízení:

- a) Zařízení zapojujte výhradně do elektrické zásuvky s uzemněním. Používejte výhradně prodlužovací kabel s třemi vodiči.
- b) Při práci používejte pracovní oděv, který není plandavý, ale přiléhá k tělu. Pokud máte dlouhé vlasy, používejte vždy pokrývku hlavy nebo sítku na vlasy. Nenoste rukavice, volné oděvy ani volně visící oděvní součásti, které vytvářejí nebezpečí zachycení.
- c) Vždy používejte ochranné brýle.
- d) Používejte prostředky na ochranu sluchu. Dlouhodobý vliv hluku může způsobit ztrátu sluchu.
- e) Nepracovávájte materiál obsahující azbest. Azbest způsobuje onemocnění nádorovou nemocí.
- f) Udržujte pracoviště čisté. Obzvlášť nebezpečné bývají směsi materiálů. Prach z lehkého kovu se může vznítit nebo vybuchnout.
- g) Během vrtání v žádném případě nepřidržujte obráběný předmět rukou, ale jej silně připevněte svérákem k pracovnímu stolu. Ujistěte se, zda jsou upevňující svěrky silně utaženy a proveďte je, aby nebyly přehnaně volné. Upevnění zpracovávaného předmětu ve svéráku je vždy bezpečnější než jeho držení v ruce.
- h) Nedávejte prsty na místa, kde by na ně mohla dosáhnout vrtáčka v případě nečekaného pohybu zpracovávaného předmětu. Ztráta kontroly může být důvodem úrazu obsluhy.
- i) Nepoužívejte zařízení, pokud není zcela smontované a nainstalované v souladu s návodem na obsluhu.
- j) Nezapínajte zařízení během posunování hlavy posunu vřetena vůči pracovnímu stolu nebo opačně. Je zakázáno zapínat zařízení, dokud jste neověřili, zda jsou vřeteníky a pracovní stůl řádně připevněny ke stojanu.
- k) Nepoužívejte zařízení, pokud je nějaká jeho část poškozená nebo špatně funguje.
- l) Během přestávky v práci, při výměně vrtacích nástrojů, opravě, čištění nebo seřizování, odpojte stroj od elektrické sítě.
- m) Stůl nebo nárazník omezující hloubku vrtání umístěte tak, abyste zabránili zavrtání vrtáku do stolu. Nepoužívejte stůl k projektování, skládání nebo konstrukci, pokud je zařízení v provozu.
- n) Před zapnutím zařízení se ujistěte, zda je držák správně namontovaný, vrták nebo vrtací korunka jsou řádně upevněny ve sklíčidle a zda je klíč sklíčidla (pokud se používal) vytažen a ochranný kryt spuštěný dolů.
- o) Při vrtání používejte vhodnou rychlost, doporučenou pro každý vrtací nástroj a materiál.
- p) Před spuštěním zařízení dolů je třeba je vypnout, počkat až zcela znehybní, vyjmout vrták a uklidit stůl.
- r) Nepoužívejte elektronářadí s poškozeným vodičem napájení. Nedotýkejte se poškozeného vodiče; v případě, že dojde k poškození vodiče během práce, vytáhněte zástrčku ze zásuvky. Poškozený vodič zvyšuje riziko zásahu elektrickým proudem.

URČENÍ A KONSTRUKCE STOLNÍ VRTAČKY:

Stolní vrtačka je určena k vrtání otvorů ve dřevu, kovu a plastu.

Je kategoricky vyloučeno využívat zařízení k jakýmkoliv jiným účelům.

Stolní vrtačka je stabilní zařízení v první třídě (zařízení v této třídě musí být uzemněná) a je poháněna svisle umístěným jednofázovým motorem.

Zařízení není vhodné k provádění dlouhodobých prací v těžkých podmínkách. Nelze je ani používat na práce vyžadující použití profesionálního zařízení.

Každé použití zařízení jinak, než to vyplývá z jeho výše uvedeného určení, je zakázané, způsobuje ztrátu záruky a osvobozuje výrobce od odpovědnosti za takto způsobené škody.

Jakékoliv úpravy zařízení prováděné uživatelem osvobozuje výrobce od odpovědnosti za poškození a škody způsobené uživateli a v okolí.

Správné používání elektronářadí se týká také údržby, skladování, dopravy a oprav.

Elektronářadí mohou opravovat pouze servisní opravny určené výrobcem. Zařízení, které je napájeno ze sítě, by měly opravovat pouze osoby, které jsou k tomuto oprávněny.

I při používání nářadí v souladu s jeho určením nelze zcela eliminovat určité rizikové faktory. Vzhledem ke konstrukci a stavbě stroje se mohou vyskytnout následující ohrožení:

- Dotek pohybujícího se pracovního nástroje během práce rukou nebo oblečením obsluhujícího.
- Popálení při výměně pracovního nástroje. (Při práci se pracovní nástroj silně zahřívá, pro zamezení popálení při jeho výměně používejte ochranné rukavice).
- Odmrštění zpracovávaného předmětu nebo jeho části.
- Zkřivení/zlomení pracovního nástroje.

■ Kompletace

- Stolní vrtačka (Vřeteník) - 1 ks.
- Stojan - 1 ks.
- Pracovní stůl - 1 ks.
- Podpěra krytu - 1 ks.
- Průhledný ochranný kryt - 1 ks.
- Držák hlavy posunu vřetena - 3 ks.
- Svěrák - 1 ks.
- Patka - 1 ks.
- Sklíčidlo s ozubeným kroužkem - 1 ks.
- Klíč do sklíčidla s ozubeným kroužkem - 1 ks.
- Imbusový klíč - 2 ks.
- Sada šroubů, vrtutí, matic a podložek - 1 ks.
- Návod na obsluhu - 1 ks.
- Záruční list - 1 ks.

■ Součásti zařízení:

Číslování součástí zařízení se vztahuje ke grafickému znázornění umístěnému na stránkách 2-5 návodu na obsluhu:

- Obr. A**
1. Vypínač
 2. Kryt soustavy řemenic
 3. Vrut
 4. Šroub šoupátkové tyče
 5. Šoupátková tyč
 6. Držák hlavy posunu vřetena

7. Zajištění stolu
8. Šroub zajišťující stůl
9. Sklíčidlo s ozubeným kroužkem
10. Přítlačná objímka
11. Průhledný ochranný kryt
12. Hlava posunu vřetena
13. Nárazník omezující hloubku vrtání

Obr. B

14. Vřeteník
15. Vruty (šestihřanné)
16. Podpěra krytu
17. Vrut
18. Pracovní stůl
19. Stojan
20. Patka
21. Otvory pro upevnění patky
22. Šestihřanný šroub s podložkou
23. Klíč vrtací hlavě

Obr. D

24. Svěrák
25. Šestihřanný šroub
26. Matice s podložkou
27. Čelisti
28. Otvor

Obr. E

29. Vrut
30. Vrut
31. Šrouby s motýlkovými maticemi
32. Matice
33. Vřeteno
34. Příruba vřetena

Obr. F

35. Klínový řemen
36. Řemenice hřídele vrtačky
37. Řemenice vrtačky
38. Kostra motoru

TECHNICKÉ ÚDAJE:

Jmenovité napětí	230 V
Jmenovitý kmitočet	50 Hz
Odebíraný výkon	350 W
Rychlost otáček	580-2650/min
Sklíčidlo	13 mm
Skok vřetena	50 mm
Počet rychlostních stupňů	5
Průměr stojanu	46 mm
Rozměry stolu	160x160 mm
Celková výška	580 mm
Hmotnost	19 kg
Třída zařízení	I
Hladina akustického tlaku L _{pA} , ±3 dB(A)	62 dB(A)
Hladina akustického výkonu L _{wA} , ±3 dB(A)	75 dB(A)
Průměrná úroveň vibrací podle normy EN 61029-1 - tolerance měření K=1,5 m/s ²	a _r <2,5m/s ²

PŘÍPRAVA PRACI:

POZOR! Na pracovišti musíte mít dobré osvětlení a udržovat tam pořádek. Rozbalte stolní vrtačku a ověřte si, zda je zařízení kompletní a zda případně nebylo poškozeno během dopravy.

■ Montáž zařízení (viz obr. B)



POZOR! Před veškerými činnostmi v rámci údržby, změny nástroje a namontování zařízení se musíte přesvědčit, že je přírodní kabel napájení odpojen od zdroje elektrické energie.

Zařízení je třeba namontovat na rovném a pevném povrchu.

1. Připevnit stojan **19** k patce **20** s použitím tří šroubů s podložkami **22**.
2. Nasadit pracovní stůl **18** na stojan **19**.
3. Umístit vřeteník **14** na vrcholu stojanu. Dobře utáhnout šestihranné vřuty **15** s použitím imbusového klíče pro upevnění vřeteníku.
4. Nasadit podpěru krytu **16** na přírubu vřetena **34** a upevnit ji s použitím vřuty **29** (viz obr. E).
5. Zavést průhledný bezpečnostní kryt **11** do podpěry **16** až na doraz a zašroubovat vřuty **17** do tvorů. Navíc zajistit kryt s použitím vřuty **30** a matice **32**. Výšku krytu je možné plynule nastavovat a připevňovat s použitím dvou šroubů s motýlkovými maticemi **31** (viz obr. E).
6. Zvednout bezpečnostní kryt **11** nahoru a silně nasadit sklíčidlo **9** otvorem na kužel vřetena **33**.
7. Zašroubovat držáky zvedáku **6** do hlavy posunu vřetena **12**.
8. Odstranit antikorozi mazivo, kterým jsou ošetřeny zakryté kovové části, s použitím hadříku a malého množství parafinového oleje. Následně natřít mazivem pro stroje.

POZOR: Pokud chybí nějaká součástka, zařízení nemontujte, nezapojujte do elektrické zásuvky a nespouštějte, dokud nebudou chybějící části namontovány v souladu s návodem.

■ Umístění zařízení

Před spuštěním musí být vrtačka namontovaná na určené stabilní místo. Použijte k tomuto oba otvory k upevnění patky **21** (obr. B). Věnujte pozornost tomu, abyste zajistili snadný přístup k zařízení za účelem provádění prohlídek a seřízení.

POKYN: Upevňující šrouby utahujeme pouze tak, aby se deska patky nenapínala nebo nedeformovala. V případě příliš velkého nnutí existuje nebezpečí prasknutí.

■ Upevňování a vytažování vrtáku

- Zvedněte ochranný kryt **11**.
- Zastrčte vrták až nadoraz do povoleného sklíčidla **9** a znehybněte jej stlačením čelisti přítlačnou objímkou **10** s použitím klíče **23** a to postupně ve třech otvorech v těle sklíčidla (viz obr. B).
- Spusťte ochranný kryt **11**.
- Při vytažování vrtáku musíte postupovat v opačném pořadí.

■ Nastavení hloubky vrtání

- Ujistěte se, že jsou zajišťovací matice na závitů nárazníku omezujícího hloubku vrtání **13** zcela odšroubovány nahoru.
- S použitím držáků hlavy posunu vřetena **6** nastavte sklíčidlo **9** na požadovanou hloubku vrtání. Za účelem určení požadované hloubky vrtání, použijte jako vztažný bod šípku na nárazníku omezujícím hloubku a jí odpovídající hodnotu na měřítku.
- Následně šroubujte dolů až nadoraz dolní zajišťující matici, a následně proveďte totéž s horní zajišťující maticí, aby zajistila dolní matici.

■ Nastavení pracovního stolu (viz obr. C)

Výšku pracovního stolu lze nastavovat, stůl lze otáčet a překládat.

Jak nastavujeme výšku:

- Povolit zajištění stolu **7**.
- Nastavit stůl **18** na požadovanou výšku.
- Utáhnout zajištění.

Jak stůl otáčíme:

- Povolíme zajištění stolu **7**.
- Otáčíme stolem **18**, až dosáhneme požadovanou polohu.
- Utáhneme zajištění.

Jak stůl přeložíme:

- Povolíme šroub zajištění stolu **8**.
- Přemisťujeme stůl **18**, až dosáhneme požadovanou polohu.
- Utáhneme šroub zajištění stolu **8**.

■ Montáž a nastavení svěráku (viz obr. D)

Stolní vrtačka je vybavena svěrákem.

- Svěrák **24** položte na pracovní stůl.
- Vložte šrouby **25** do otvorů na obou stranách svěráku.
- Posuňte šroub na pravé straně svěráku co nejdál dopředu.
- Posuňte šroub na levé straně svěráku co nejdál dozadu.
- Našroubujte matice s podložkou **26** na každý šroub.
- Ručně utáhněte matice.
- Otevřete čelisti **27** trochu více, než je tloušťka zpracovávaného předmětu.
- Určete správnou polohu svěráku na stole. Pro určení místa, ve kterém se vrták zavrtá do zpracovávaného předmětu, jej nařídte na kulatý otvor **28**, který je uprostřed stolu.
- Silně dotáhněte matice **26**.

POZOR: Ujistěte se, že části spojené na obou stranách svěráku jsou dobře utaženy. Při vrtání si pravidelně ověřujte, zda matice v důsledku vibrací nepovolily.

■ Nastavení rychlosti otáček (viz obr. F)

Rychlost je třeba volit v závislosti na vrtaném materiálu a na průměru vrtáku.

- Pro vrtání ve dřevu volíme vysokou rychlost.
- Pro vrtání v kovu a plastu si zvolíme tím nižší rychlost, čím větší je průměr vrtaného otvoru.

POZOR: Před změnou rychlosti je třeba stroj vypnout a počkat až do jeho úplného zastavení.

- Vyšroubujte vřut **3** (obr. A) a zvedněte kryt **2**.
- Povolte šroub šoupátkové tyče **4** a posuňte kryt motoru **38** dopředu, aby se snížil tlak na klínový řemen **35**. Upevněte šoupátkovou tyč **5** dotažením šroubu tyče.
- Umístěte klínový řemen rovně v řemenici hřídele vrtačky **36** a na řemenici motoru **37** v souladu s jednou z možných kombinací popsanych na firemním štítku.
- Povolte šroub šoupátkové tyče a posuňte kryt motoru dozadu, aby byl klínový řemen napnutý. Upevněte šoupátkovou tyč šroubem tyče.
- Spusťte kryt **2** a zašroubujte vřut **3**.

Před použitím zkontrolujte, zda:

- pracovní stůl **18** se hladce posouvá;
- hlava posunu vřetena **12** se dá snadno zvednout a spustit;
- zařízení po spuštění nevibruje.

OBSLUHA:

■ Zapínání/Vypínání (viz obr. A)

Ujistěte se, že zdroj elektrického proudu má parametry odpovídající parametrům vrtáčky uvedeným na firemním štítku.

- Pro **spuštění** stroje nastavte vypínač **1** do polohy (I).
- Pro **vypnutí** stroje, nastavte vypínač **1** do polohy (0).

■ Pokyny týkající se práce

- Na začátku použijte odpadní materiály pro naučení ovládání zařízení.
- Během vrtní umístěte pracovní stůl **18** tak, aby byl vrták nastavený nad otvorem **28** uprostřed stolu. V případě potřeby označte polohu na přední straně stojanu a stolu pro případ, kdyby bylo nutné nastavit tuto polohu v budoucnosti.
- Zpracovávaný předmět dobře upevněte. V případě jeho převrácení, potočení nebo posunu bude vrtný otvor nerovný a zvýší se riziko zlomení vrtáku.
- Použijte kousek odpadního dřeva jako podložku pro snížení nebezpečí rozštípnutí zpracovávaného předmětu a pro ochranu vrtáku.
- Pokud jsou obráběné předměty ploché, umístěte je na dřevěnou podložku a dobře připevněte ke stolu, aby se neotočily. Předměty s nepravidelným tvarem, které nelze uložit na stole, je třeba přidržet.
- Při práci se svěrákem věnujte zvláštní pozornost upevnění měkkých materiálů. V případě potřeby použijte obložení, abyste zabránili poškození zpracovávaného předmětu čelistmi svěráku.
- Spustte zvedák vrtáku s použitím držáků zvedáku. Pomalu vedte vrták do zpracovávaného předmětu. Pokud už vám chybí jenom málo k provrtní zpracovávaného předmětu, vrtejte s malou rychlostí, abyste zabránili rozštípnutí materiálu.

SKLADOVÁNÍ A ÚDRŽBA:

Nářadí skladujte na místě, které není přístupné dětem, udržujte jej čisté, chráňte před vlhkem a zaprášením. Podmínky skladování by měly vylučovat možnost mechanického poškození nářadí a minimalizovat vliv škodlivých povětrnostních podmínek.

Stroj v podstatě nepotřebuje zvláštní údržbu. Pravidelně čistěte ventilační štěrbinu.

Tělo čistěte čistým vlhkým hadříkem s malým množstvím mýdla a následně je utřete dosucha.

Nepoužívejte žádné čisticí prostředky ani rozpouštědla; mohly by poškodit části zařízení vyrobené z umělé hmoty.

Dávejte pozor, aby se dovnitř zařízení nedostala voda.

Každé tři měsíce nastavte hlídel vrtáku na maximální hloubku vrtní a namažte ji jemným mazivem.

DOPRAVA:

Stolní vrtáčku dopravujte a skladujte v obalu, který ji chrání proti vlhkosti, průniku prachu a drobných objektů, především pak chráňte ventilační otvory. Drobné části, které by se dostaly dovnitř krytu zařízení, by mohly poškodit motor.

VÝROBCE:

PROFIX Sp. z o.o.,

ul. Marywilska 34, 03-228 Warszawa, Polsko

V případě technických problémů kontaktujte nejbližší autorizovanou servisní opravnu. Adresy jsou uvedeny na záručním listu.

POZOR! Veškeré opravy musí provádět kvalifikovaní odborníci, s použitím původních náhradních dílů.

PIKTOGRAMY:

Vysvětlení ikon umístěných na firemním štítku a na informačních nálepkách na zařízení:



— «**Před spuštěním zařízení si přečtěte návod na obsluhu**»



— «**Vždy používejte ochranné brýle**»



— «**Používejte ochranné masky proti prachu**»



— «**Během broušení používejte ochranu horních dýchacích cest**»

OCHRANA ŽIVOTNÍHO PROSTŘEDÍ:



POZOR! Zobrazený symbol znamená zákaz likvidace zařízení dohromady s jinými odpady (na porušení zákazu se vztahuje pokuta). Nebezpečné složky, které se nacházejí v elektrickém a elektrotechnickém vybavení mají negativní vliv na životní prostředí a lidské zdraví.

Domácnosti by se měly zapojit do získávání zpět a opětovného využívání (recyklace) starých elektrospotřebičů. V Polsku a v Evropě se tvoří nebo už existuje systém sběru elektroodpadu, v rámci kterého mají všechna prodejní místa elektrospotřebičů povinnost přijímat elektroodpad. Kromě toho existují sběrná místa pro elektroodpad.



Politika firmy PROFIX je politikou průběžného zdokonalování výrobků, z toho důvodu si firma vyhrazuje právo změnit specifikaci výrobku bez předchozího informování. Obrázky, uvedené v návodu na obsluhu, jsou pouze příklady a mohou se lišit od skutečného vzhledu zakoupeného zařízení.

Tento návod je chráněn autorským zákonem. Jeho kopírování / rozmnožování bez písemného souhlasu společnosti PROFIX s.r.o. je zakázané.

**HASZNÁLAT ELŐTT OLVASSA EL EZEKET AZ UTASÍTÁSOKAT!**

Tartsa meg ezt az útmutatót későbbi tájékozódás céljából!



FIGYELEM! Olvassa el a  szimbólummal jelzett, a munkavédelemmel kapcsolatos összes figyelmeztetést és a biztonságos használatra vonatkozó összes utasítást!

A következő biztonsági előírások be nem tartása miatt baleset, áramütés, tűzveszély és/vagy komoly sérülés fordulhat elő!

Őrizze meg az összes munkavédelmi figyelmeztetést és utasítást későbbi felhasználás céljából!

Az alábbi figyelmeztetések során használt „elektromos szerszám” kifejezés olyan szerszámot jelöl, melynek áramellátása hálózatról (tápkábel) vagy akkumulátorral (kábel nélkül) történik.



FIGYELEM! Általános munkavédelmi szabályok:
Munkahelyi biztonság:

- Tartsa tisztán a munkaterületét és ügyeljen a jó megvilágításra!** A munkaterületén uralkodó rendetlenség balesetekhez vezethet.
- Ne dolgozzon elektromos szerszámmal robbanásveszélyes környezetben, gyulladásveszélyes folyadékok, gázok vagy folyadékok közelében.** Az elektromos szerszámok használata során szikra keletkezhet, mely belobbanthatja a port és a gőzöket.
- Tartsa távol a gyermekeket attól a helytől, ahol használja az elektromos szerszámot.** A figyelemelterelés miatt elveszítheti kontrollját az elektromos szerszám felett.



FIGYELEM! A szerszám biztonságos használatával kapcsolatos általános szabályok:

Elektromos biztonság:

- Az elektromos szerszám csatlakozó dugója meg kell feleljen az aljzattal. Tilos a csatlakozó dugó módosítása! Tilos hosszabbítók használata a védőföldeléses kábelrel ellátott elektromos szerszámok esetében!** A csatlakozó dugók és aljzatok módosítása növeli az áramütés kockázatát!
- Kerülje a testi érintkezést a földelt felületekkel vagy tárgyakkal, mint a csövek, fűtőtestek, fűtőradiátorok vagy hűtőszekrények!** A földelt részekkel való érintkezés esetén nő az áramütés kockázata!
- Ne tegye ki esőnek vagy nedves környezetnek az elektromos szerszámot!** Víz behatolása esetén nő az áramütés kockázata!
- Ne erőltesse a csatlakozó kábel! Ne használja a hálózati kábelt a szerszám mozgatására, húzására vagy a csatlakozó dugó aljzattól történő kihúzására.** Tartsa távol a hálózati kábelt hőforrásoktól, olajtól, éles szélektől és mozgó alkatrészekről! A sérült vagy összegegybezdort kábelek növelik az áramütés kockázatát!
- Amennyiben az elektromos szerszámot a szabadban használja, a csatlakozást a szabadban történő használatra alkalmas kültéri hosszabbítókkal kell megoldani. A szabadban történő használatra alkalmas hosszabbítók használata csökkenti az áramütés kockázatát.**
- A berendezést 30mA vagy kisebb kioldó áramú védőkapcsolós (RCD) elektromos hálózatra javasolt kapcsolni csatlakoztatni.**

- Amennyiben az elektromos szerszámot nedves környezetben használja, elkerülhetetlen egy feszültségvédelmi eszköz használata, mint egy hibaáram védelmi kapcsolóé (RCD). Az RCD használata csökkenti az áramütés kockázatát.**



FIGYELEM! A szerszám használatának biztonságával kapcsolatos általános figyelmeztetések:

Személyi biztonság:

- Ez a berendezés nem használható csökkentett fizikai, szenzoriális vagy mentális képességű személyek (beleértve a gyermekeket is), tapasztalattal nem rendelkező személyek vagy olyan személyek által, akik nem ismerik a berendezést, kivételt képeznek azok a helyzetek, amikor a berendezés használata felügyelet alatt vagy a használati utasítások betartásával történik egy, a biztonságért felelős személy által.**
- Legyen figyelmes, összpontosítson arra, amit csinál és legyen mindig annak tudatában, hogy elektromos szerszámmal dolgozik! Ne használja az elektromos szerszámot, ha fáradt, ha kábítószert, alkoholt vagy gyógyszer befolyása alatt áll!** Elektromos szerszám használatánál egy pillanattal figyelmetlenség is komoly sérülések okozója lehet!
- Hordjon védőruházatot! Minden esetben viseljen védőszemüveget!** Olyan védőruházat hordása mint a porvédő maszk, csúszásbiztos cipő, fülvédő vagy hallásvédő csökkenti a sérülések kockázatát!
- Kerülje el, hogy az elektromos szerszám véletlenül bekapcsoljon!** A hálózati áramforrásra történő csatlakozás és/vagy az akkumulátor csatlakoztatása, valamint a szerszám felemelése vagy mozgatása előtt, győződjön meg arról, hogy az elektromos szerszám kapcsolója kikapcsolt állapotban van! Az elektromos szerszám mozgatása vagy bekapcsolt állapotban történő használata balesetet okozhat!
- Az elektromos szerszám beindítása előtt távolítsa el minden szerszámot a közelből!** Az elektromos szerszám mozgó részein hagyott szerszámok sérüléseket okozhatnak!
- Ne hajtjon le mélyen! Álljon biztosan és tartsa meg az egyensúlyát!** Ez az elektromos szerszám jobb ellenőrzését teszi lehetővé váratlan helyzetekben.
- Ötözzön fel megfelelően! Ne hordjon bő ruházatot vagy ékszert! Haját kösse be, ruházatát és kesztyűjét tartsa távol a mozgó alkatrészekről!** A bő ruházat, az ékszer és a hosszú haj beleakadhat a mozgó alkatrészekbe.
- Amennyiben a berendezés alkalmas külső porszívó és porgyűjtő csatlakoztatására, győződjön meg arról, hogy ezek helyesen lettek csatlakoztatva és használva. A porgyűjtő használata csökkenti a porral járó veszélyek kockázatát.**
- Ne engedje, hogy az elektromos szerszám gyakori használata során szerzett jártasság hatására túlzott magabiztossá váljon és figyelmen kívül hagyja a biztonsági szabályokat. A figyelmen kívül hagyás alatt súlyos testi sérülést okozhat.**



FIGYELEM! A szerszám biztonságos használatára vonatkozó általános figyelmeztetések:

Az elektromos szerszám használata és gondozása:

- Ne terhelje túl az elektromos szerszámot! Az elvégzendő**

munkához szükséges teljesítmény függvényében használjon elektromos szerszámokat! A megfelelő elektromos szerszám jobb működést és biztosabb terhelést tesz lehetővé.

- b) **Tilos az elektromos szerszám használata, ha a kapcsoló nem indítja el és nem állítja meg a szerszámot!** Minden elektromos szerszám, amely nem indul el vagy nem áll meg, veszélyes és meg kell javítani!
- c) **Minden beállítás, alkatrészcsere vagy tárolás előtt húzza ki a csatlakozó dugót az elektromos szerszám hálózati áramforrásából és/vagy vegye ki az akkumulátort!** Ezek a biztonsági intézkedések csökkentik az elektromos áram véletlenszerű bekapcsolását.
- d) **A használaton kívüli elektromos szerszámot gyermekektől távol kell tárolni, és nem szabad kölcsön adni olyan személyeknek, akik nem ismerik az elektromos szerszámot vagy nem olvasták el annak használati utasításait!** Az elektromos szerszám veszélyes, ha tapasztalat nélküli személy használja!
- e) **Az elektromos szerszámot karban kell tartani!** Ellenőrizni kell a mozgásban lévő alkatrészek vonalbeállítását vagy zavarát, az alkatrészek törését és egyéb tényezőket, melyek befolyásolhatják az elektromos szerszám működését! Ha rongálódást észlelünk, az elektromos szerszámot még használat előtt meg kell javítani! Számos baleset oka az elektromos szerszám nem megfelelő karbantartása.
- f) **A vágószerszámok élesek és tiszták kell legyenek!** A vágószerszámok éles alkatrészeinek karbantartása csökkenti az anyagba történő beakadás kockázatát és megkönnyíti a használatot.
- g) **Az elektromos szerszámot, a berendezést, a munkaszerszámokat, stb. jelen utasításoknak megfelelően kell használni, figyelembe véve a munka jellegét és feltételeit.** Az elektromos szerszám rendeltetésétől eltérő használat veszélyes helyzeteket okozhat.
- h) **Alacsony hőmérsékleten vagy hosszabb használaton kívüli időszakot követően ajánlott az elektromos szerszám teher nélküli elindítása néhány percre a kenőanyag átviteli mechanizmusba történő helyes elosztása érdekében.**
- i) **Az elektromos szerszám tisztításához puha, nedves (nem vizes) rongyot és szappant használjon!** Ne használjon benzint, oldószert vagy egyéb anyagokat, amelyek károsíthatják a berendezést!
- j) **Az elektromos szerszámot csak azután lehet tárolni/szállítani, miután megbizonyosodtunk arról, hogy minden mozgó eleme rögzítésre és biztosításra került a rögzítésre szánt eredeti elemek segítségével.**
- k) **Az elektromos szerszámot száraz helyen kell tartani, védve a portól és a nedvességtől.**
- l) **Az elektromos szerszám szállítása az eredeti csomagolásban történhet, megvédve ezáltal a mechanikai sérülésektől.**
- m) **A markolatot és a fogófelületeket tisztán, olaj- és kenőanyagtól mentesen kell tartani. A csúszós markolatok és fogófelületek lehetetlenné teszik a szerszám biztonságos fogását és felügyeletét az esetleges váratlan szituációkban.**



FIGYELEM! A szerszám biztonságos használatára vonatkozó általános figyelmeztetések:

Javítás:

- a) **Az elektromos szerszámok garanciális és garancia utáni javítását a PROFIX Szerviz végzi, ami garantálja a javítás kiváló minőségét és az eredeti alkatrészek használatát.**
- b) **Amennyiben a tápkábel sérült, a gyártónál vagy egy speciális javítóműhelyben vagy egy szakember által újjal kell kicserélni a balesetek elkerülése érdekében.**



FIGYELMEZTETÉS!

ASZTALI FÚRÓGÉP, biztonságos használatra vonatkozó különleges óvintézkedések:

- a) **A készülék csak és kizárólag földelt aljzatra csatlakoztatható. Kizárólag háromeres hosszabbítót szabad használni.**
- b) **Szorosan bekötött munkaruhát kell viselni, hosszú haj esetén mindig használjon fejedőt vagy hajhálót. Ne viseljen kesztyűt, laza vagy szabadon lógó ruházatot, amit becsíphet a készülék.**
- c) **Mindig védőszemüveget kell viselni.**
- d) **Fülvédőt kell használni. A hosszú távú zajjal járó expozíció halláskárosodást okozhat.**
- e) **Tilos azbeszt tartalmú anyagokat megmunkálni. Az azbeszt daganatos megbetegedéseket okoz.**
- f) **A munkavégzés helyét tisztán kell tartani. Az anyagok keverékei különösen veszélyesek. A könnyűfém por meggyulladhat vagy felrobbanhat.**
- g) **A fúrás során semmiképpen sem szabad kézzel fogni a megmunkált anyagot, azt erősen a munkaasztalra kell rögzíteni egy sáru segítségével. Meg kell győződni róla, hogy a szorítópofák stabilan tartják az anyagot és ellenőrizze, hogy nincs túl nagy hézag. A megmunkált anyag rögzítése a szorítóasztal biztonságosabb, mint azt kézzel tartani.**
- h) **Az ujjakat nem szabad olyan helyekre rakni, ahol a megmunkált anyag véletlen elmozdulása esetén a fűrőgép azokat elérhetné. A szerszám feletti uralom elvesztése testi sérüléssel fenyegeti a kezelőszemélyt.**
- i) **Egészen addig nem szabad a készüléket használni, míg nem történt meg annak teljes összeszerelése és telepítése a használati utasítás szerint.**
- j) **Ne kapcsolja be a készüléket a fűrőorsó előtölő szerkezet munkaasztalhoz viszonyított mozgata, valamint a munkaasztal mozgata alatt. Ne kapcsolja be a készüléket, mielőtt meg nem győződött róla, hogy az orsó és a munkaasztal erősen az oszlophoz vannak rögzítve.**
- k) **Ne használja a készüléket, ha annak egy eleme sérült vagy rosszul működik.**
- l) **Kapcsolja le gépet az elektromos hálózatról a munkavégzés során tartott szünet alatt, a fűrőszerszámok cseréjekor, a gépjavítás, tisztítása vagy beállítása előtt.**
- m) **Úgy kell beállítani az asztalt vagy a fúrás mélység határolót, hogy megelőzze a fűrőszár asztalba fúródását. Bekapcsolt készülék mellett az asztalt nem szabad tervezésre, összeszerelésre vagy építésre használni.**
- n) **A készülék bekapcsolása előtt meg kell győződni róla, hogy a befogó megfelelően lett beszerelve, a fűrőszár vagy a koronafűrő stabilan van rögzítve a fűrőtokmányban,**

valamint kivette a tokmánykulcsot (ha használta) és leengedte a védőburkolatot.

- o) A fűrés során az adott fűrészszámnak és anyagnak megfelelő fordulatszámot kell használni.
- p) A készülék leengedése előtt azt ki kell kapcsolni, meg kell várni, míg teljesen leáll, kivenni a fűrészárát és rendbe tenni az asztalt.
- r) Nem szabad az elektromos szerszámot sérült tápkábelrel használni. Nem szabad megérinteni a sérült kábelt; a tápkábel munkavégzés közben bekövetkező sérülése esetén azonnal húzza ki a tápkábelt a hálózati aljzataból. A sérült tápkábel fokozza az áramütés kockázatát.

AZ ASZTALI FÚRÓGÉP FELÉPÍTÉSE ÉS RENDELTEZÉSE:

Az asztali fűrógép lyukak fűrésására szolgál fában, fémbe és műanyagban.

Kategorikusan tilos a berendezést más célokra használni.

Az asztali fűrógép egy I. érintésvédelmi osztályú (az ebbe az osztályba sorolt készülékek földelést igényelnek), függőlegesen elhelyezett egyfázisú motorral hajtott, fixen rögzített készülék.

A készülék nem alkalmas nehéz feltételek mellett, hosszú ideig történő munkavégzésre. Tilos a szerszámot olyan munkálatokhoz használni, amelyek professzionális szerszám használatát igénylik.

Az elektromos szerszám minden fentebb megadott rendeltetéstől eltérő használata tilos és az a garancia elvesztését eredményezi, valamint felmenti a gyártót az ebből a használatból keletkező károk felelőssége alól.

A berendezés felhasználója által végrehajtott bármilyen módosítás felmenti a gyártót a felhasználóban és a környezetében okozott sérülések és károk felelőssége alól.

Az elektromos szerszám rendeltetésnek megfelelő használata kiterjed annak karbantartására, tárolására, szállítására és javítására.

Az elektromos szerszám kizárólag a gyártó kijelölt szerveiben javítható.

Az elektromos árammal működtetett készüléket kizárólag erre jogosult személy javíthatja.

A rendeltetészerű felhasználás ellenére sem lehet teljesen kizárni a reziduális kockázati tényezőket. A gép szerkezetére és felépítésére való tekintettel a következő veszélyek léphetnek fel:

- A forgó munkaeszköz megérintése munkavégzés során kézzel vagy a kezelőszemély ruházatával;
- Égési sérülés a munkaeszköz cseréjekor. (A munkavégzés során a munkaeszköz rendkívül felhevül, az égési sérülések elkerülése végett annak cseréje során védőkesztyűt kell viselni);
- A megmunkált anyag vagy a megmunkált anyag darabjának a felverődése
- A munkaeszköz elferdülése/eltörése.

■ Tartozékok

- Asztali fűrógép (orsóház) - 1 db
- Oszlop - 1 db
- Munkasztal - 1 db
- Védőburkolat konzol - 1 db
- Áttetsző védőburkolat - 1 db
- Fűrőorsó előtölő szerkezet - 3 db
- Satu - 1 db
- Géptalp - 1 db

- Fogaskoszorús fűrőtokmány - 1 db
- Tokmánykulcs fogaskoszorús fűrőtokmányhoz - 1 db
- Imbuszkulcs - 2 db
- Csavar, facsavar, anya és alátét készlet - 1 db
- Használati utasítások - 1 db
- Garanciaalap - 1 db

■ A készülék elemei

A készülék elemeinek számozása a használati utasítás 2-5 oldalain látható ábrákra vonatkozik:

- A ábra**
1. Kapcsológomb
 2. Ékszíjtárcsa fedél
 3. Csavar
 4. Csúszka csavar
 5. Csúszka
 6. Fűrőorsó előtölő szerkezet kar
 7. Munkasztal reteszelő
 8. Munkasztal reteszelő csavar
 9. Fogaskoszorús fűrőtokmány
 10. Szorítóhüvely
 11. Áttetsző védőburkolat
 12. Fűrőorsó előtölő szerkezet
 13. Fűrészmélység határoló

- B ábra**
14. Orsóház
 15. Csavarok (hatlapfejű)
 16. Védőburkolat konzol
 17. Csavar
 18. Munkasztal
 19. Oszlop
 20. Géptalp
 21. Géptalppróvizító nyílások
 22. Hatlapfejű csavar alátéttel
 23. Tokmánykulcs

- D ábra**
24. Satu
 25. Hatlapfejű csavar
 26. Anyacsavar alátéttel
 27. Pofák
 28. Nyílás

- E ábra**
29. Csavar
 30. Csavar
 31. Csavar pillangó anyacsavarokkal
 32. Anyacsavar
 33. Orsó
 34. Orsó karima

- F ábra**
35. Ékszj
 36. Fűrógép tengely ékszíjtárcsa
 37. Motor ékszíjtárcsa
 38. Motorház

MŰSZAKI ADATOK:

Névleges feszültség	230 V
Névleges frekvencia	50 Hz
Névleges teljesítmény	350 W
Forgási sebesség	580-2650/perc
Fúrótokmány	13 mm
Orsó ugrás	50 mm
Fordulatszám tartományok	5
Oszlop átmérő	46 mm
Munkaasztal méretek	160x160 mm
Teljes magasság	580 mm
Súly	19 kg
Berendezés osztálya	I
Hangnyomás szint LpA, ±3 dB(A)	62 dB(A)
Hangerő szint LwA, ±3 dB(A)	75 dB(A)
EN 61029-1 szabvány szerinti vibrációs szint - mérési tolerancia K=1,5 m/s ²	a _w <2,5m/s ²

AMUNKAVÉGZÉSMEGKEZDÉSE ELŐTT:

FIGYELEM! A munkavégzés helyén rendet kell tartani és megfelelő világítást kell biztosítani.

Csomagolja ki az asztali fúrógépet és ellenőrizze a készülék komplettését, valamint az esetleges szállítás során bekövetkezett sérüléseket.

■ A készülék összeszerelése (lásd a B. ábrát)



FIGYELEM! A készüléken elvégzett minden egyes karbantartási, beállítási és összeszerelési munkát megkezdése előtt meg kell győződni róla, hogy kihúzta a tápkábelt a tápforrásból.

A készüléket sík és tartós felületre kell szerelni.

- Rögzítse az oszlopot **19** a géptalpra **20** a három darab alátétes csavarral **22**.
- Rögzítse a munkaasztalt **18** az oszlopra **19**.
- Helyezze fel az orsóházat **14** az oszlop tetejére. Húzza meg erősen a hatlapfejű csavarokat **15** az imbuzkulccsal az orsóház rögzítéséhez.
- Rögzítse a védőburkolat konzolt **16** az orsó karimájára **34** és rögzítse a csavarral **29** (lásd a E. ábrát).
- Vezesse be az áttetsző védőburkolat **11** a konzolba **16** ellenállásig és csavarja be a csavarokat **17** a nyílásokba. Rögzítse továbbá a védőburkolatot a csavarral **30** és az anyacsavarral **32**. A védőburkolat magassága fokozatmentesen szabályozható és két pillangó anyacsavarral rögzíthető **31** (lásd a E. ábrát).
- Emelje fel a védőburkolatot **11** és erősen helyezze rá a fúrótokmányt **9** az orsó kúpjára **33**.
- Csavarja be az emelő fogantyúit **6** fúróorsó előtoló szerkezetbe **12**.
- Távolítsa el a szabad fémrészeket fedő rozsdagátoló olajat egy törülközővel és egy kis paraffinolajjal. Ezután kenje be gépolajjal.

FIGYELEM: Ha hiányzik valamelyik elem, ne szerelje össze a készüléket, ne csatlakoztassa az elektromos hálózatra és ne indítsa el, míg a hiányzó alkatrészt fel nem szereli az útmutató szerint.

■ A készülék felállítása

Elindítás előtt rögzíteni kell a fúrógépet. Használja ehhez a két géptalprögzítő nyílást **21** (B. ábra). Figyeljen arra, hogy a készülék

könnyen elérhető legyen műszaki áttekintés és beállítás céljából.

ÚTMUTATÓ: A rögzítő csavarok csak annyira húzhatók meg, hogy a munkaasztal ne feszüljön meg és ne deformálódjon el. Túl erős megfeszítés esetén fennáll a repedés veszélye.

■ A fúrózár rögzítése és kivétele

- Emelje meg a védőburkolatot **11**.
- Tolja be ellenállásig a fúrózárát a meglazított fúrótokmányba **9** és rögzítse a pofák szorítóhüvelyének rászorításával **10** a tokmánykulccsal **23**, a tokmányon lévő három nyílást felhasználva (lásd a B. ábrát).
- Engedje le a védőburkolatot **11**.
- A fúrózár kivételéhez fordított sorrendben kell eljárni.

■ Fűrásmélység beállítása

- Ellenőrizze, hogy teljesen felcsavarja a fűrásmélység határoló **13** biztosító anyacsavarját.
- A fúróorsó előtoló szerkezet kar **6** segítségével állítsa be a fúrótokmányt **9** a megfelelő fűrásmélységre. A szükséges fűrásmélység beállításához vegye vonatkoztatási pontnak a fűrásmélység határolón lévő nyílást és az annak megfelelő, skálán leolvasott értéket.
- Ezután tekerje le ellenállásig az alsó biztosító anyacsavart, majd végezze el ugyanezt a felső biztosító anyacsavarral az alsó anyacsavar rögzítéséig.

■ Munkaasztal beállítása (lásd a C. ábrát)

A munkaasztal magassága elforgatva és áthelyezve állítható be.

Hogyan kell beállítani a magasságot:

- Lazítsa meg a munkaasztal reteszelőt **7**.
- Állítsa be az asztalt **18** a kívánt magasságba.
- Húzza meg a reteszelőt.

Hogyan kell elforgatni az asztalt:

- Lazítsa meg a munkaasztal reteszelőt **7**.
- Forgassa el az asztalt **18** a kiválasztott állás eléréséig.
- Húzza meg a reteszelőt.

Hogyan kell áthelyezni a munkaasztalt:

- Lazítsa meg a munkaasztal rögzítő csavart **8**.
- Tegye át az asztalt **18** a kiválasztott állás eléréséig.
- Húzza meg a munkaasztal rögzítő csavart **8**.

■ A satu felszerelése és rögzítése (lásd a D. ábrát)

Az asztali fúrógép satuval felszerelt.

- Helyezze le a satut **24** a munkaasztalra.
- Tegye be a csavarokat **25** a satu két oldalán lévő nyílásokba.
- Tolja előre a satu jobb oldalán lévő csavart a lehető legtovább.
- Tolja hátra a satu bal oldalán lévő csavart a lehető legtovább.
- Tekerje fel az alátétes anyacsavarokat **26** mindkét csavaron.
- Húzza meg kézzel az anyacsavarokat.
- Nyissa ki a pofát **27** a megmunkált anyag vastagságánál valamivel szélesebbre.
- Állítsa be a satu kívánt pozícióját. A megmunkált anyag kifűrése helyének a megállapításához helyezze az asztal közepén lévő kerek nyíláshoz **28**.
- Húzza meg erősen az anyacsavarokat **26**.

FIGYELEM: Ellenőrizze, hogy megfelelően meghúzta a satu két oldalán lévő kötélemeket. Fűrés során rendszeresen ellenőrizze, hogy nem lazultak ki az anyák a rezgés hatására.

■ **Fordulatszám beállítása** (lásd a F. ábrát)

A fordulatszámot a fűrt anyag és a fűrés átmérője alapján kell beállítani.

- Fába fűrés esetén magas fordulatszámot válasszon.
- Fémbe és műanyagba fűrés esetén kisebb fordulatszámot válasszon, ahogy növekedni fog a fűrés átmérő.

FIGYELEM: A fordulatszám módosítása előtt kapcsolja ki a készüléket és várja meg a munkaeszköz teljes ledlását.

- Csavarja ki a csavart **3** (A ábra) és emelje meg a fedelet **2**.
- Lazítsa meg a csúszka csavart **4** és tolja előre a motorházat **38** az ékszíjra **35** fejtett nyomás csökkentéséhez. Rögzítse a csúszkát **5** a csúszka csavar meghúzásával.
- Helyezze az ékszíjat egyenletesen a fűrőgép tengely szíjtárcsájára **36** és a motor szíjtárcsájára **37** az adattáblán megadott egyik lehetséges kombináció szerint.
- Lazítsa meg a csúszka csavart és tolja hátra a motorházat az ékszj megfeszítéséhez. Rögzítse a csúszkát a csúszka csavar meghúzásával.
- Engedje le a fedelet **2** és csavarja be a csavart **3**.

Használat előtt ellenőrizze, hogy:

- a munkaasztal **18** szabadon mozgatható;
- a fűrőrső elötölő szerkezet **12** könnyedén megemelhető és leengedhető;
- bekapcsolás után nem rezeg a készülék.

HASZNÁLAT:

■ **Bekapcsolás/kikapcsolás** (lásd a A. ábrát)

Győződjön meg róla, hogy a tápforrás paraméterei megegyeznek a fűrőgép adattábláján megadott paraméterekkel.

- A gép **bekapcsolásához** állítsa a kapcsológombot **1 (I)** állásba.
- A gép **kikapcsolásához** állítsa a kapcsológombot **1 (0)** állásba.

■ **Használatra vonatkozó útmutatók**

- Először használjon hulladékanyagot a gép kezelésének megtanulásához és a saját képességek fokozásához.
- A fűrés során úgy kell beállítani a munkaasztalt **18**, hogy a fűrő az asztal közepén lévő nyílásra **28** legyen állítva. Szükség esetén jelölje be a pozíciót az oszlop elülső oldalán és az asztalon arra az esetre, ha a jövőben szükség lenne ugyanilyen pozícióra állítani.
- Megfelelően rögzítse a megmunkált anyagot. Felborulás, elfordulás vagy elmozdulás esetén a nyílás egyenetlen lesz és ez megnöveli a fűrőszár eltörésének a kockázatát.
- Alátétként használjon egy fahulladékot, hogy csökkentse a megmunkált anyag hasadása kockázatának a csökkentéséhez és a fűrőszár megóvásához.
- Amennyiben a megmunkált anyagok laposak, fa alátétre kell helyezni őket és stabilan az asztalra rögzíteni, hogy ne tudjon elfordulni. Tartsa meg az egyenetlen formájú tárgyakat, melyeket nem lehet az asztalra helyezni.
- A satu használata során kivételes figyelmet kell fordítani a puha anyagok rögzítésére. Szükség esetén használjon válaszfalakat, hogy megelőzze a megmunkált anyag satupofák okozta sérülésétől.
- Emelő fogantyúk használata esetén engedje le a fűrőemelőt. Lassan vezesse be a fűrőszárat a megmunkált anyagba. Amikor már közel jár a megmunkált anyag átfűréséhez, alacsony fordulatszámon fűrjön a hasadás megelőzése céljából.

TÁROLÁS ÉS KARBANTARTÁS:

A berendezést gyermekektől elzárva, tiszta állapotban kell tárolni, óvni a nedvességtől és a portól. A tárolási feltételeknek lehetetlenné kell tenniük a gép mechanikus sérülését és a káros légköri tényezők hatását.

Az elektromos szerszám alapjaiban véve nem igényel speciális karbantartási műveletet. Rendszeresen tisztítsa meg a szellőző réseket.

A gépet tisztá, nedves és enyhén szappanos törölkendővel kell tisztítani, majd szárazra törölni.

Semmilyen tisztítóanyagot vagy oldószert nem szabad használni; kárt okozhatnak a készülék műanyag elemeiben.

Ügyeljen arra, hogy ne jusson be víz a szerszám belsejébe.

Háromhavonta állítsa maximális fűrés mélységre a fűrőszár tengelyt és enyhén kenje be olajjal.

SZÁLLÍTÁS:

Az asztali fűrőgép nedvesség, por és apró részecskék okozta szennyeződéstől védő csomagolásban kell szállítani és tárolni, különösen a szellőző nyílásokat kell bebiztosítani. A gép belsejébe kerülő apró részecskék a motor károsodását okozhatják.

GYÁRTÓ:

PROFIX Sp. z o.o.
Marywilka u. 34,
03-228 Varsó, LENGYELORSZÁG

Műszaki probléma esetén lépjen kapcsolatba a legközelebbi márkaszervizzel. A márkaszervíz címek a garanciakártyán találhatók.

FIGYELEM! A termék bármilyen javítását kizárólag szakember végezheti eredeti alkatrészek felhasználásával.

PIKTOGRAMOK:

A névleges táblázatban szereplő piktogramok magyarázata:



— «**A szerszám használata előtt olvassa el figyelmesen a használati utasításokat!**»



— «**Védőszemüveg használata kötelező!**»



— «**Hallásvédő használata kötelező!**»



— «**Porvédő maszk használata kötelező!**»

KÖRNYEZETVÉDELME:



FIGYELEM! Ez a jel azt jelöli, hogy a használt készüléket tilos egyéb hulladékkal egy helyen elhelyezni (pénzbüntetés terhe mellett). Elektromos és elektronikus gépek veszélyes alkotórészei negatívan befolyásolják a környezetet és az emberek egészségét.

Minden háztartásnak hozzá kell járulnia a használt készülékek visszanyeréséhez és újrahasznosításához. Úgy Lengyelországban, mint Európában megszervezik vagy már léteznek a használt készülékek gyűjtési rendszere, melynek keretében az adott készülék minden értékesítési helyén kötelesek átvenni a használt készüléket. Ezenkívül léteznek ilyen típusú készülékek gyűjtő központjai is.

DT-C2/d_zg/0343/02

Łomna Las: 2022.04.11

(EN) EC/EU DECLARATION OF CONFORMITY
(PL) DEKLARACJA ZGODNOŚCI WE/UE
(RO) DECLARAȚIE DE CONFORMITATE CE/UE

(LV) EK/ES ATBILSTĪBAS DEKLARĀCIJA
(LT) EB/ES ATITIKTIES DEKLARACIJA
(CS) ES/EU PROHLÁŠENÍ O SHODĚ

(HU) EK/EU-MEGFELELŐSÉGI NYILATKOZATA

(EN) MANUFACTURER (PL) PRODUCENT (RO) PRODUCĂTOR (LV) RAŽOTĀJS (LT) GAMINTOJAS (CS) VÝROBCE (HU) GYÁRTÓ

PROFIX Sp. z o.o. ul. Marywińska 34, 03-228 Warszawa

(EN) Person who was authorized to develop technical documentation:
(PL) Osoba upoważniona do przygotowania dokumentacji technicznej:
(RO) Persoana împuternicită pentru pregătirea documentației tehnice:
(LV) Persona atbildīga par tehnikās dokumentācijas sagatavošanu:

(LT) Asmuo įgaliojotas parengti techninę dokumentaciją:
(CS) Osoba oprávněná připravit technickou dokumentaci:
(HU) Műszaki dokumentáció elkészítésére meghatalmazott személy:

Mariusz Rotuski, Centrum Dystrybucyjno-Handlowe PROFIX, ul. Dobra 3, Łomna Las, 05-152 Czoszów

(EN) Bench drill (LV) Wiertarka stolowa (RO) Mașină de găurit staționară (LV) Stacionārā urbmašīna (LT) Stalinis gręžtuvas (CS) Stolní vrtačka (HU) Asztali fúrógép

TRYTON TWS351

ZJ4113A

230 V; 50 Hz; 350 W; kl. I; no: 580/min - 2650/min; ø13
S2214.....S2313

(EN) The object of the declaration described above is in conformity with the relevant Union harmonisation legislation: (PL) Wymieniony powyżej przedmiot niniejszej deklaracji jest zgodny z odnosnymi wymaganiami unijnego prawodawstwa harmonizacyjnego: (RO) Obiectul declarației descris mai sus este în conformitate cu legislația relevantă de armonizare a Uniunii: (LV) Iepriekš aprakstītais deklarācijas priekšmets atbilst attiecīgajam Savienības saskaņošanas tiesību aktam (LT) Pirmiau aprašytas deklaracijos objektas atitinka susijusius Sąjungos teisės aktus: (CS) Věše popsaný předmět prohlášení je ve shodě s příslušnými harmonizačními právními předpisy Unie: (HU) A fent ismertetett nyilatkozat tárgya megfelel a vonatkozó uniós harmonizációs jogszabálynak:

(EN) 2006/42/EC (OJ L 157, 9.6.2006, p. 24–86); 2014/30/EU (OJ L 96, 29.3.2014, p. 79–106); 2011/65/EU of the European Parliament and of the Council of 8 June 2011 on the restriction of the use of certain hazardous substances in electrical and electronic equipment (OJ L 174, 1.7.2011, p. 88–110), change 2015/863/UE;
(PL) 2006/42/WE (Dz.U. L 157 z 9.6.2006, str. 24–86); 2014/30/UE (Dz.U. L 96 z 29.3.2014, str. 79–106); 2011/65/UE z dnia 8 czerwca 2011 r. w sprawie ograniczenia stosowania niektórych niebezpiecznych substancji w sprzęcie elektrycznym i elektronicznym (Dz.U. L 174 z 1.7.2011, str. 88–110), zmiana 2015/863/UE;
(RO) 2006/42/CE (JO L 157, 9.6.2006, p. 24–86); 2014/30/UE (JO L 96, 29.3.2014, p. 79–106); 2011/65/UE a Parlamentului European și a Consiliului din 8 iunie 2011 privind restricțiile de utilizare a anumitor substanțe periculoase în echipamentele electrice și electronice (JO L 174, 1.7.2011, p. 88–110), schimbare 2015/863/UE;
(LV) 2006/42/EK (OV L 157, 9.6.2006., 24./86. lpp.); 2014/30/ES (OV L 96, 29.3.2014., 79./106. lpp.); 2011/65/ES (2011. gada 8. jūnijs) par dažu bīstamu vielu izmantošanas ierobežošanu elektriskās un elektroniskās iekārtās (OV L 174, 1.7.2011., 88./110. lpp.), maina 2015/863/UE;
(LT) 2006/42/EB (OL L 157, 2006 6 9, p. 24–86); 2014/30/ES (OL L 96, 2014 3 29, p. 79–106); 2011/65/ES 2011 m. birželio 8 d. dėl tam tikrų pavojingų medžiagų naudojimo elektros ir elektroninėje įrangoje apribojimo (OL L 174, 2011 7 1, p. 88–110), pokyti 2015/863/UE;
(CS) 2006/42/ES (Úř. věst. L 157, 9.6.2006, s. 24–86); 2014/30/UE (Úř. věst. L 96, 29.3.2014, s. 79–106); 2011/65/UE ze dne 8. června 2011 o omezení používání některých nebezpečných látek v elektrických a elektronických zařízeních (Úř. věst. L 174, 1.7.2011, s. 88–110), změna 2015/863/UE;
(HU) 2006/42/EK (HL L 157., 2006.6.9., 24–86. o.); 2014/30/UE (HL L 96., 2014.3.29., 79–106. o.); 2011/65/EK irányelve (2011. június 8.) egyes veszélyes anyagok elektromos és elektronikus berendezésekben való alkalmazásának korlátozásáról (HL L 174., 2011.7.1., 88–110. o.), változás 2015/863/UE;

(EN) and have been manufactured in accordance with the standards:
(PL) oraz został(y) wyprodukowany(e) zgodnie z normą(ami):
(RO) și au fost produse conform normelor:
(LV) un tika izgatavoti atbilstoši normām:

(LT) bei yra pagamintas pagal normas:
(CS) a byla(y) vyrobená(y) podle normy(em):
(HU) és gyártása(uk) az alábbi szabvány(ok)nak megfelelően történt:

EN 62841-1:2015 EN 62841-3-13:2017
EN 55014-1:2017 EN 55014-2:2015 EN 61000-3-2:2014 EN 61000-3-3:2013
IEC 62321-1:2013 IEC 62321-2:2013 IEC 62321-3-1:2013 IEC 62321-5:2013 IEC 62321-4:2013+A1:2017 IEC 62321-7-2:2017 IEC 62321-7-1:2015
IEC 62321-6:2015 IEC 62321-8:2017

Mariusz Rotuski
Pełnomocnik Zarządu ds. Certyfikacji
Representative of the Board for Certification

(EN) This declaration of conformity is issued under the sole responsibility of the manufacturer. (PL) Niniejsza deklaracja zgodności wydana zostaje na wyłączną odpowiedzialność producenta. (RO) Prezenta declarație de conformitate este emisă pe răspunderea exclusivă a producătorului. (LV) Šī atbilstības deklarācija ir izdota vienīgi uz šāda ražotāja atbildību. (LT) Ši atitikties deklaracija išduota tik gamintojo atsakomybe. (CS) Toto prohlášení o shodě vydal na vlastní odpovědnost výrobce. (HU) E megfelelősegi nyilatkozat a gyártó kizárólagos felelősségére kerül kibocsátásra.

(PL) Polityka firmy PROFIX jest polityką stałego udoskonalania swoich produktów i dlatego firma rezerwuje sobie prawo zmiany specyfikacji wyrobu bez uprzedniego zawiadomienia. Obrázky, podane w instrukcji obsługi, są przykładami i mogą się nieznacznie różnić od rzeczywistego wyglądu zakupionego urządzenia. Niniejsza instrukcja jest chroniona prawem autorskim. Koplowanie/powielanie jej bez pisemnej zgody firmy Profix Sp. z o.o. jest zabronione.

(RU) Политика компании PROFIX - это политика постоянного совершенствования своих изделий, поэтому компания сохраняет за собой право изменения спецификации изделия без предварительного уведомления. Изображения, имеющиеся в инструкции, являются примерными и могут незначительно отличаться от фактического вида приобретенного электроинструмента.

Настоящая инструкция по эксплуатации защищена авторскими правами. Запрещено её копирование и размножение без согласия ООО «ПРОФИКС».



NOTES:

Lined writing area consisting of 22 horizontal lines.

